



Yanlış seçimden dolayı vakum pompası arızaları

Araç	Ürün: Vakum pompası	
	PIERBURG No.	O.E. No.*
VW Transporter LT, T4 (kamyonet, minibüs, panel van, California) Motor kodu: AAB	7.22300.62.0 7.22300.69.0	075 145 100 ; 075 145 101; 075 145 101 A 074 145 100 A

AAB motor kodlu VW T4 motorda, silindir kapaklarında yapılan bir değişiklikten dolayı vakum pompalarında sık sık yanlış seçim söz konusu olmaktadır.

- !** Yanlış bir pompanın monte edilmesi halinde, montajdan sonra motor ilk kez çalıştırıldığında pompa gövdesi "hemen" kırılmaktadır (bakınız Res. 1) ya da hatta kam mili kırılmaktadır ve bunun sonucunda ciddi ve pahalı motor hasarı söz konusu olmaktadır.



Res. 1: Pompa gövdesinde kırıklık

Yanlış montajdan dolayı yapılan şikayetler, bu pompalarda kabul edilmez.

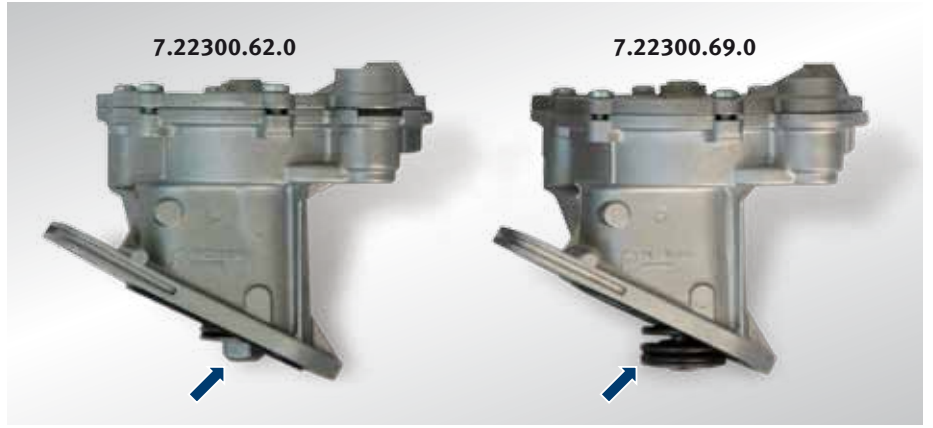

Res. 2: Vakum pompalarının kıyaslanması

	7.22300.62.0	7.22300.69.0
Eski parça numarası	7.22300.12.0	7.22300.19.0
Üretim yılı	5/1994 öncesi	5/1994 sonrası
Şasi numarası	70-R-180 000 öncesi	70-R-180 001 sonrası
VW parça numarası	075 145 100, 075 145 101 075 145 101 A	074 145 100 A
VW silindir kapağı no.	074 103 351 A	074 103 351 D
Motor Service silindir kapağı no.	50 003 101	50 003 113
Silindir kapağı üst kapak yüzeyi	11 delikli; Ø 5 mm	Deliksiz
PIERBURG itici kol numarası	3.52124.06.0	3.52124.05.0
VW itici kol numarası	075 145 307	074 145 307 B
İtici kol uzunluğu	71,0 mm	67,5 mm

Hasar oluşmasını önlemek için, araç verilerinin titizlikle kontrol edilmesi gereklidir. Doğru parça seçiminin kesinlikle şasi numarası üzerinden kontrol edilmesini tavsiye ediyoruz!
Montaj bilgi ve uyarıları: Arka sayfaya bakınız.

- !** Kesinlikle aşağıdaki kontrolleri yapınız:
- Şasi numarası,
 - Araç tescil tarihi ve / veya
 - Eski pompanın parça numarası!

Değişiklikler yapma ve resimlerde sapma olması hakları saklıdır. Parça seçimi ve yedek parçalar için ilgili geçerli kataloğa; TecDoc-CD'ye ya da TecDoc verileri bazındaki sistemlere bakınız.

* Burada bildirilmiş olan referans numaraları sadece kıyaslama amaçlıdır ve tüketici faturalarında kullanılmamalıdır.



Doğru montaj

Kam mili üzerindeki vakum pompasını hareket ettiren kam, pompanın düşük ön gerilim (azami 2 mm boşluk) ile monte edilmesi için, montaj esnasında ara itici kolun karşı tarafındaki kısımda durmalıdır (bakınız Res. 3):

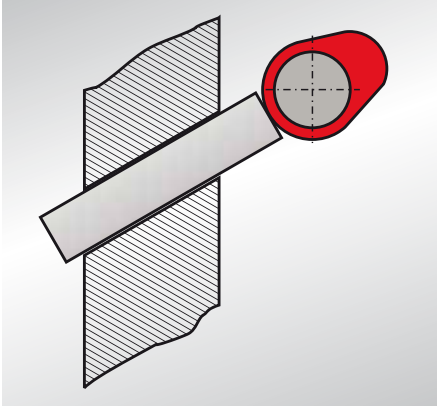

Res. 3: Montaj işlemi için kam milinin pozisyonu

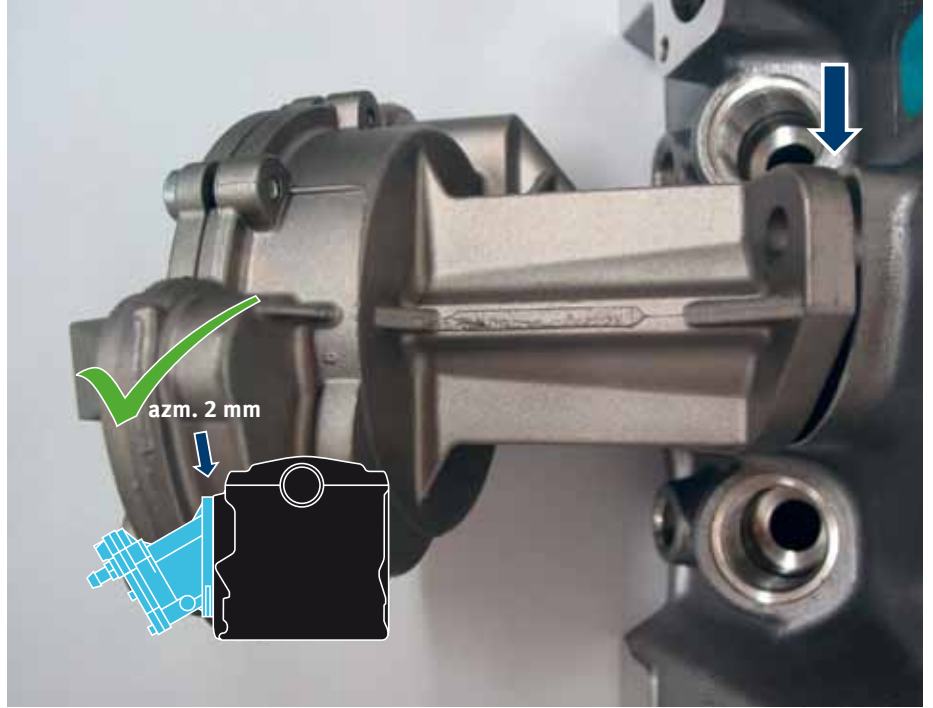

Res. 4: Doğru seçim durumunda montaj

Yanlış seçim –

Montaj mümkün değil

Eğer kam montaj esnasında ara itici kolun karşı tarafındaki kısımda durduğu halde, vakum pompası yoğun güç uygulanmadan flanşa bastırılmıyorsa (yakl. 5 mm boşluk), büyük bir olasılıkla yanlış seçim söz konusudur.

! Kesinlikle aşağıdaki kontrolleri yapınız:

- Şasi numarası,
- Araç tescil tarihi ve / veya
- Eski pompanın parça numarası!

! Ara itici kolda değişiklikler yaparak (örn. taşlama) bu problemi çözmeye kesinlikle denemeyiniz!

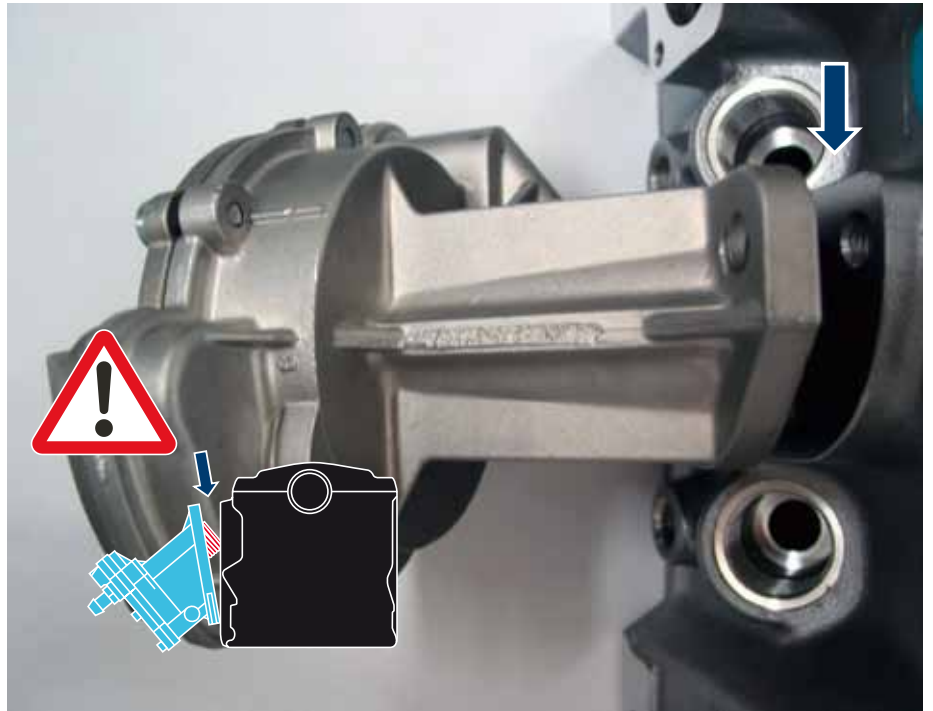

Res. 5: Yanlış seçim durumunda doğru montaj yapılması mümkün değildir