



Versión de pistones Euro-3 también para motores Euro-2

Fabricante	Series de motores
Mercedes-Benz	OM 501 LA, OM 521.940, OM 541.920 - 541.947, OM 941.910 - 941.990, OM 502 LA, OM 522.940, OM 542.920 - 542.957, OM 942.900 - 942.990

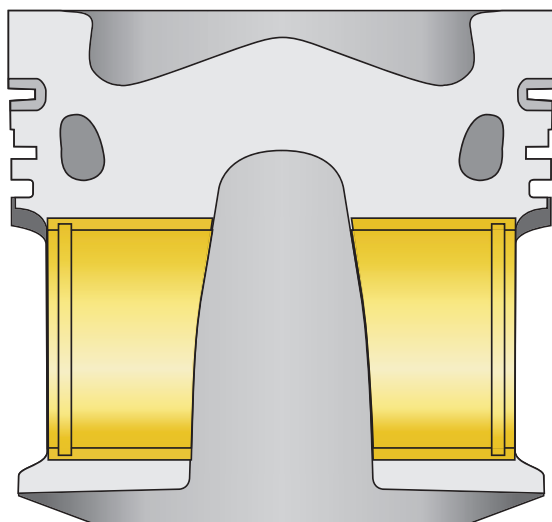

Fig. 1: Versión Euro-2

Diámetro de cavidad 88,5 mm
Profundidad de cavidad 18,1 mm

En el caso de los motores arriba mencionados, el pistón del motor Euro-3 puede ser montado también en los Euro-2, pero no a la inversa. Se trata de una excepción. El volumen de la cámara de combustión no cambia con dimensiones levemente modificadas. El cambio ha sido ensayado y aprobado técnicamente. Si se emplea la versión del pistón Euro-3 en los motores Euro-2, la sustitución ha de efectuarse siempre por juegos.



Atención:

Los pistones con dimensiones diferentes de las cavidades de las cámaras de combustión no pueden intercambiarse por lo general. El caso antes mencionado es una excepción.

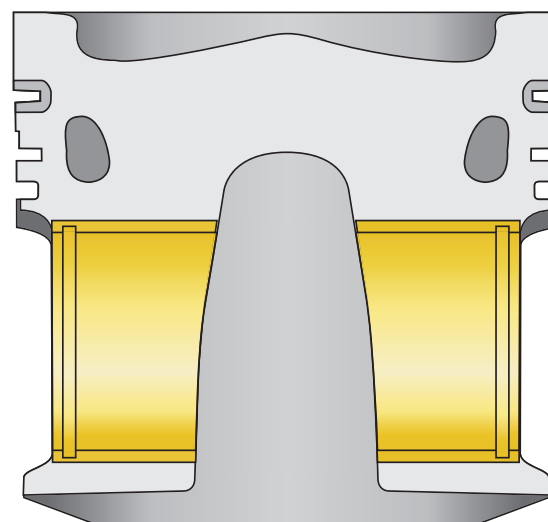

Fig. 2: Versión Euro-3

Diámetro de cavidad 92,8 mm
Profundidad de cavidad 16,5 mm

Intercambiabilidad:

Pistones Euro-2 → ~~Motor Euro-3~~
Motor Euro-2 ← Pistón Euro-3

Informaciones para pedidos::

Pistón Euro-2	99 378 700
Pistón Euro-2 ¹	40 038 600
Pistón Euro-3 ¹	40 463 600

¹ Pistones con altura reducida de compresión (-0,3 mm)

Modificaciones y cambios de dibujos reservados. Para la colocación y la sustitución, véanse los catálogos, el CD TecDoc y/o los sistemas basados en datos TecDoc.
* Los números de referencia indicados solamente sirven a modo de comparación y no pueden ser utilizados en facturas dirigidas al consumidor final.