

# OBD (система за бордова диагностика) и система за вторичен въздух

## Откриване и отстраняване на повреди

### Система за вторичен въздух и варианти

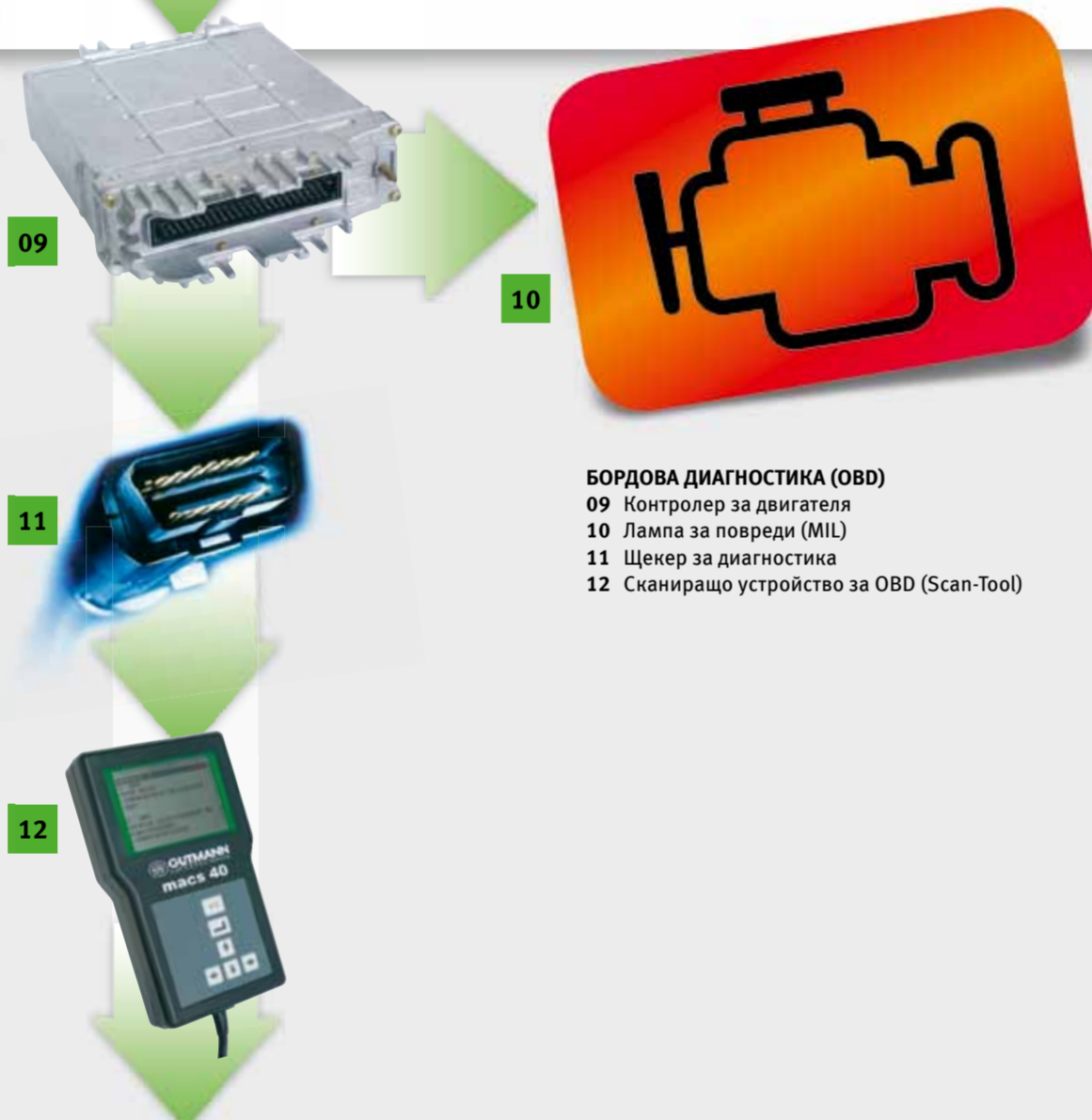
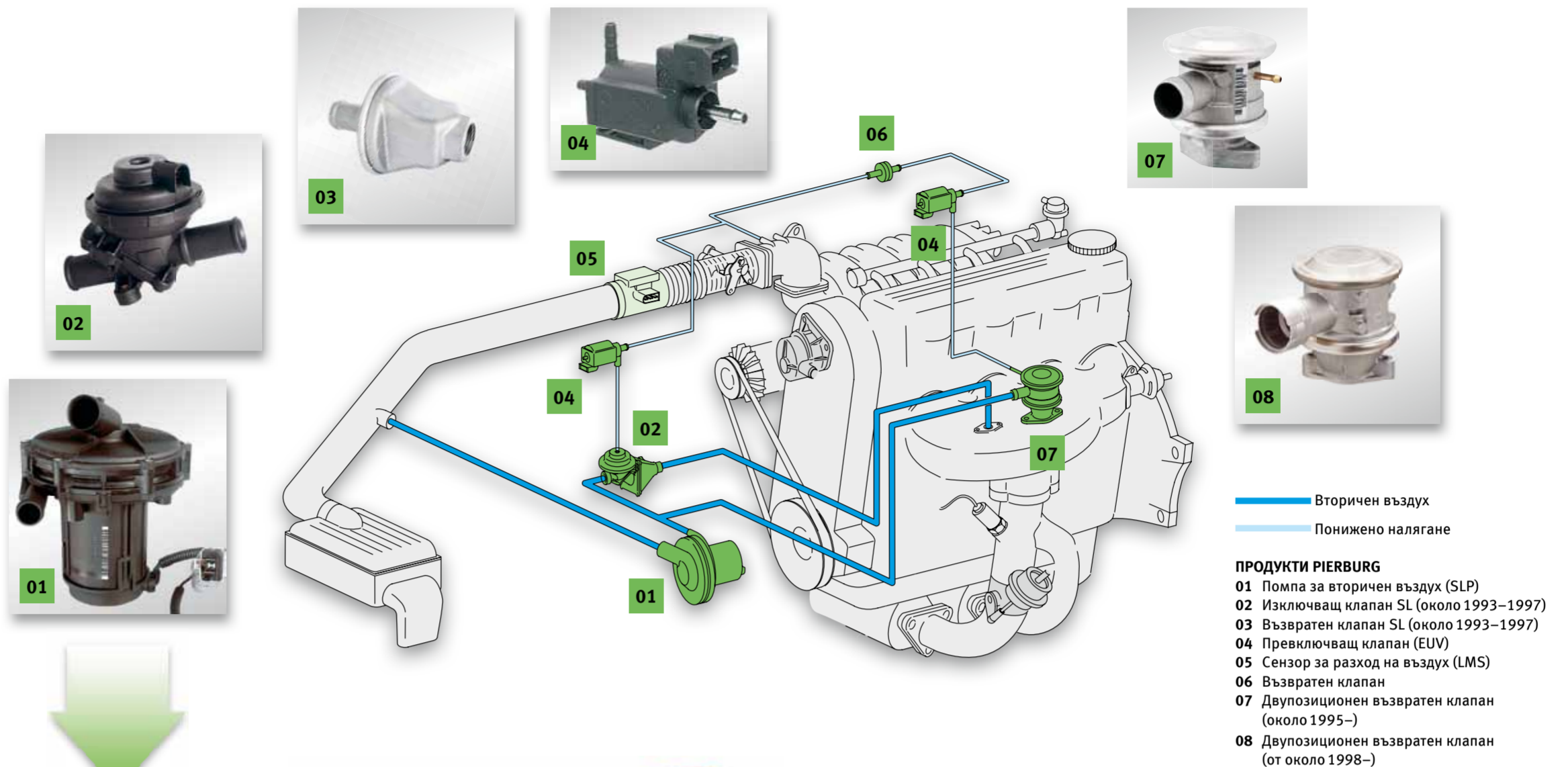

### От практиката



Обикновена проверка на възвратния клапан



Помпа за вторичен въздух – Корозирали електрически контакти



Кондензат в помпата за вторичен въздух



Двупозиционен възвратен клапан: Повреди (на мембраната и тарелката на клапана) поради кондензат

Код	Грешка	Следващи стъпки/ Възможен начин на отстраняване
P0410	<b>Система за вторичен въздух – функционална повреда</b> Ламбда сондата не разпознава вторичен въздух (няма слаб сигнал).	<ul style="list-style-type: none"> <li>Помпата за вторичен въздух е евентуално дефектна. Проверете SLP, релето, тръбопроводите и щекерните връзки.</li> <li>При кондензат в SLP: Проверете уплътнеността на двупозиционния възвратен клапан и функционирането на превключващия клапан.</li> <li>Проверете възвратния клапан (виж фигурата) – Сменете в случай на замърсяване.</li> <li>При вода в SLP: Проверете уплътнеността на тръбопровода за ниско налягане и клапаните.</li> </ul>
P0411	<b>Система за вторичен въздух – Недостатъчно количество</b> Подаването на вторичен въздух е твърде слабо (недостатъчен слаб сигнал).	<ul style="list-style-type: none"> <li>Проверете функционирането на двупозиционния възвратен клапан (ARV) с ръчна помпа за ниско налягане.</li> <li>Проверете превключващия клапан и тръбопровода за ниско налягане.</li> <li>Проверете проходимостта на възвратния клапан и тръбопроводите за вторичен въздух.</li> </ul>
P0412 P0415	<b>Превключващ клапан за вторичен въздух A (EUV 1)/B (EUV 2)</b> - електрическа повреда Превключващият клапан (EUV) не превключва.	<ul style="list-style-type: none"> <li>Проверете тръбопроводите, щекерните връзки и EUV.</li> </ul>
P0413 P0416	<b>Превключващ клапан за вторичен въздух A (EUV 1)/B (EUV 2)</b> - Прекъсване Превключващият клапан (EUV) не превключва.	<ul style="list-style-type: none"> <li>Проверете тръбопроводите, щекерните връзки и EUV.</li> </ul>
P0414 P0417	<b>Превключващ клапан за вторичен въздух A (EUV 1)/B (EUV 2)</b> - Късо съединение Превключващият клапан (EUV) не превключва.	<ul style="list-style-type: none"> <li>Неизправност в управлението на превключващия клапан (EUV).</li> <li>Проверете тръбопроводите, щекерните връзки и EUV.</li> </ul>
P0418 P0419	<b>Реле на системата за вторичен въздух Кръг А / Кръг В</b> - Неизправност Релето на помпата за вторичен въздух А или В не превключва.	<ul style="list-style-type: none"> <li>Проверете релето, тръбопроводите, щекерните връзки и помпата за вторичен въздух.</li> </ul>

Допълнителна информация по темата ще намерите в нашата брошура „Service Tips & Infos – Emission control and OBD“.

Допълнителна информация ще получите на уебстраницата [www.ms-motor-service.com](http://www.ms-motor-service.com)

