



PIERBURG



# PRODUCT **RANGE**

**POMPY PRÓŻNIOWE**  
DLA BEZPIECZEŃSTWA I KOMFORTU

TAKING RESPONSIBILITY IN A CHANGING WORLD



RHEINMETALL

# POMPY PRÓŻNIOWE

## NIEZAWODNE PODCIŚNIENIE DLA LICZNYCH ELEMENTÓW STERUJĄCYCH

Dostawca systemów Pierburg jest wiodącym producentem OE pomp próżniowych używanych jako wyposażenie fabryczne przez globalny przemysł motoryzacyjny. Jako dostawca oryginalnego wyposażenia, firma Pierburg dysponuje gromadzonymi przez dziesięciolecia kompetencjami w dziedzinie projektowania i produkcji, przyczyniając się swoimi innowacyjnymi koncepcjami do „aktualnego stanu techniki”. Motorservice jest globalnie wiodącą dostawcą pomp próżniowych na rynku wtórnym i oznacza wysoką dostępność oraz niezmiennie najwyższą jakość – także przy rosnącym popycie rynkowym.

Pompy próżniowe marki Pierburg wytwarzają podciśnienie potrzebne do wspomagania hamowania oraz sterowania funkcjami zamka centralnego, klimatyzacji, automatycznej skrzyni biegów, systemu redukcji emisji substancji szkodliwych i innych elementów sterujących.

Dzięki podciśnieniu można uzyskać duże siły nastawcze na małej przestrzeni. Pompy próżniowe montowane są w pojazdach, które nie dysponują dostatecznym podciśnieniem. Konwencjonalne silniki wysokoprężne są seryjnie wyposażone w pompę próżniową, ponieważ nie posiadają przepustnicy i dlatego nie wytwarzają różnicy ciśnień. Również w nowoczesnych silnikach benzynowych, w których ciśnienie panujące w kolektorze dolotowym za przepustnicą jest niewystarczające, coraz częściej stosowane są pompy próżniowe.

### Asortyment produktów

Motorservice oferuje szeroki asortyment mechanicznych pomp próżniowych, pomp tandemowych olejowo-próżniowych lub paliwowo-próżniowych oraz elektrycznych pomp próżniowych. Te ponad 190 produktów obejmuje więcej niż 160 milionów pojazdów z segmentu samochodów osobowych i lekkich pojazdów użytkowych (LCV).

### Jakość Pierburg

Pierburg to specjalista w obszarach redukcji emisji substancji szkodliwych, doprowadzania powietrza i przepustnic. Bazujące na wielu dziesięcioleciach pracy doświadczenie oraz innowacyjność i uznane kompetencje wokół silnika kwalifikują firmę Pierburg jako konsekwentnego partnera w zakresie rozwoju i produkcji przyszłościowych podzespołów, modułów i systemów.

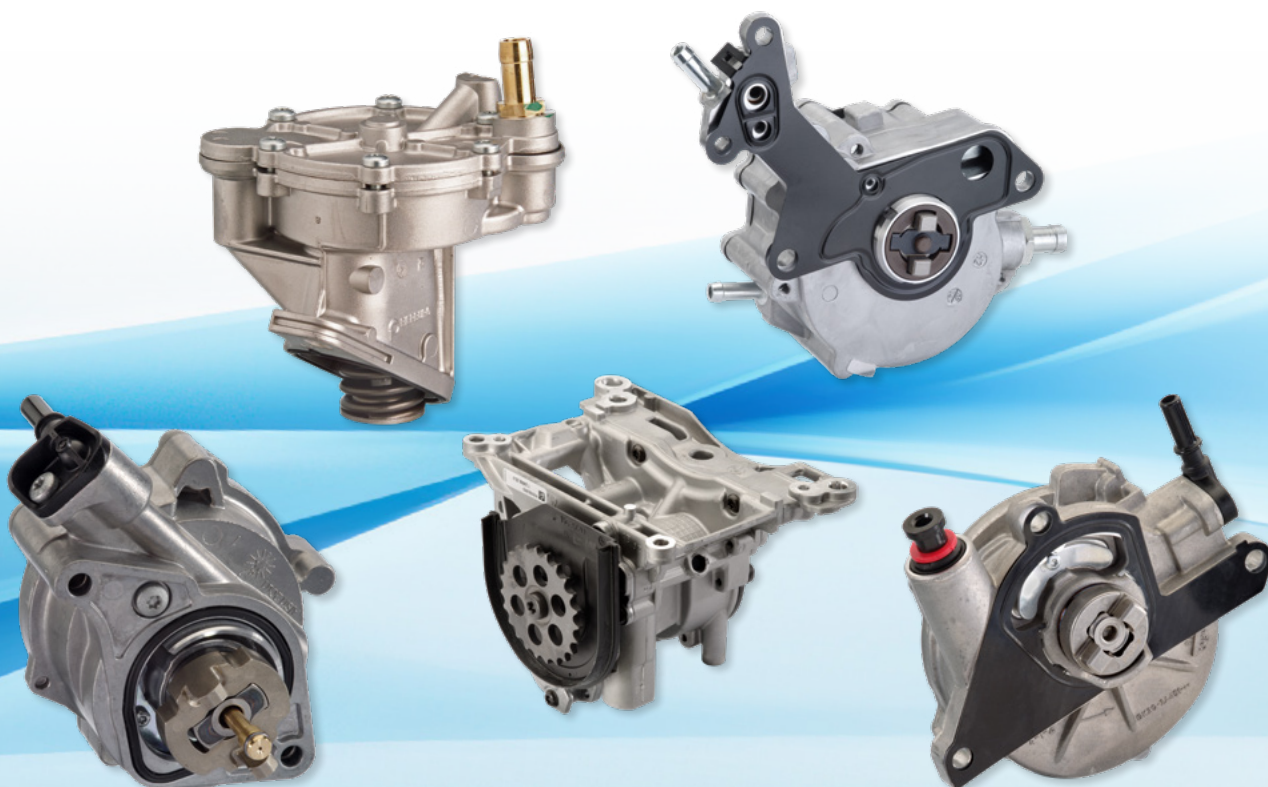

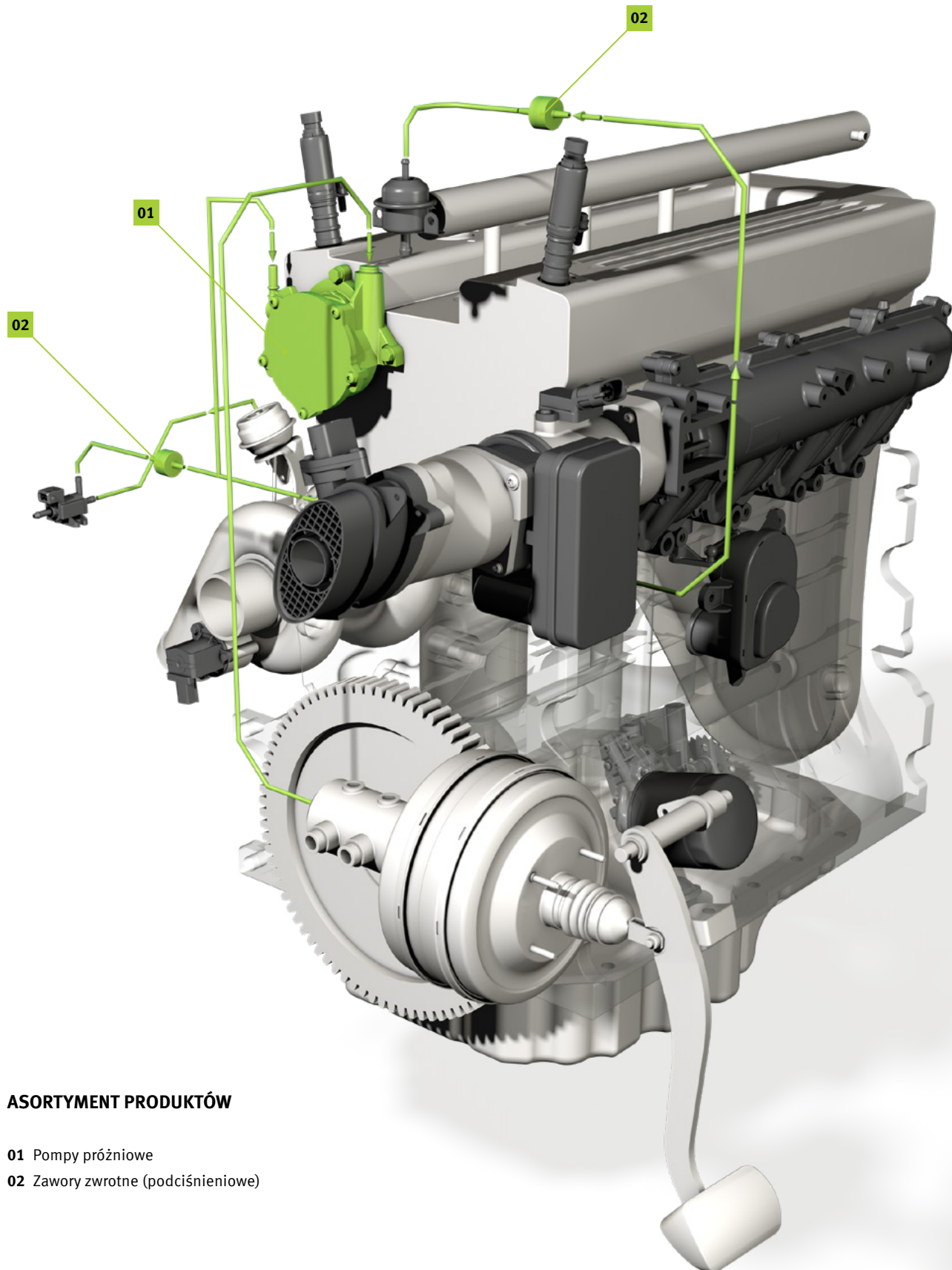

## ASORTYMENT PRODUKTÓW

01 Pompy próżniowe

02 Zawory zwrotne (podciśnieniowe)

# MECHANICZNE POMPY PRÓŻNIOWE

## MONTEWANE W WIELU POJAZDACH

Mechaniczne pompy próżniowe mogą być napędzane przez krzywki, popychacze, łańcuchy, pasy lub tarcze krzywkowe. Sprawdzone w praktyce są pompy, w których tłok lub membrana porusza się naprzód i wstecz wytwarzając podciśnienie.

Najnowszą innowacją są łopatkowe pompy próżniowe z napędem obrotowym. Dzięki rotorowi wyposażonemu w co najmniej jedną łopatkę powstaje przestrzeń robocze, których rozmiar zmienia się w trakcie pracy.



Oferujemy szeroką ofertę produktów do wielu silników. Oto kilka przykładów naszych bestsellerów na rynku wtórnym.

Nr art.	Producent	Silniki	Nr ref. OE* (w skrócie)	Pojazdy na całym świecie
7.01188.22.0	Jaguar, Land Rover	3,0–5,0i	LR082226	1,0 mln
7.05451.07.0	Ford	2,0 l EcoBlue	GK2Q-2A451-AE	1,9 mln
7.22300.69.0	VW	2,4 l TDI	076 145 100	1,0 mln
7.24807.74.0	Ford	1,0 l EcoBoost	CM5G-2A451-GB	2,3 mln
7.24807.79.0	Mercedes-Benz	3,0 l OM642	A6422300865	0,5 mln
7.01555.07.0	Alfa Romeo, Fiat, Jeep	1,4 l	55270032	0,6 mln
7.01341.03.0	Audi, Seat, Škoda, VW	1,8–2,0 l TSI/TFSI	06H 145 100 AK	5,1 mln
7.24808.00.0	Ford	1,8 l TD	93BB-2A451-AD	1,7 mln
7.01490.09.0	BMW, Citroën, Peugeot	1,4–1,6 l VTI	11 66 7 570 813/4565 77	1,6 mln
7.24807.39.0	Mercedes-Benz	3,0 l OM642	A6422300165	0,6 mln
7.24807.22.0	BMW	2,0 l 16V	11 66 8 482 284	0,9 mln
7.00437.02.0	BMW	3,0 l M57D30	11 66 7 791 232	1,3 mln
7.29023.04.0	Alfa Romeo, Fiat, Opel, Suzuki	1,6–2,4 l JTD	46343257/545456	2,8 mln
7.02551.19.0	BMW	2,0 l N20B20	11 66 7 640 279	1,9 mln
7.24807.38.0	Freightliner, Mercedes-Benz	3,0 l OM642	A6422300065	0,7 mln
7.24808.12.0	Audi, Seat, Škoda, VW	2,0 l TDI	03L 145 100 F	7,9 mln
7.24807.62.0	Volvo	2,0–2,4 l D5204/D5244	31375106	1,0 mln
7.04230.02.0	Citroën, Ford, Peugeot	2,2 l TDCI	BK2Q-2A451-FB/1680791880	1,6 mln
7.02551.26.0	Freightliner, Mercedes-Benz	2,1 l CDI OM651 Euro4	A6512300565	4,9 mln
7.04303.05.0	VW	2,0 l TDI	03L 145 100 H	0,8 mln
7.02551.16.0	Mercedes-Benz	1,8 l M271	A2711800000	0,8 mln
7.04225.05.0	Ford, PSA	2,0 l GT BlueHDI	9674192280	2,2 mln
7.24807.30.0	Audi, VW	2,5 l RS	07K 145 100 H	1,4 mln
7.24807.20.0	Audi, Seat, Škoda, VW	2,0 l TFSI	06D 121 111 H	1,1 mln
7.24807.41.0	Mercedes-Benz	2,5–3,5 l M272	A2722300065	1,4 mln
7.24807.08.0	Mercedes-Benz	2,1–2,2 l OM646	A6462300165	1,5 mln
7.01219.17.0	Porsche	3,0–4,8 l	948 110 050 08	0,4 mln
7.04749.02.0	Fiat	1,6–2,0 l	46342809	1,4 mln
7.24807.29.0	Audi, Seat, Škoda, VW	2,0 l TFSI	06J 145 100 P	2,3 mln
7.03799.05.0	Ford	2,2 l TDCI	BK3Q-2A451-FC	0,5 mln

Prawo do zmian i odchyień rysunków zastrzeżone. Przy porządkowaniu i części zastępcze patrz obowiązujące katalogi lub systemy oparte na danych TecAlliance. Nazwy, opisy, numery silników, pojazdów, produktów, producentów itd. są podane tylko do celów porównawczych.

\*Podane numery referencyjne służą tylko do celów porównania i nie mogą być umieszczane na fakturach dla odbiorców końcowych.

# POMPY TANDEMOWE OLEJOWO-PRÓŻNIOWE

## NIEZAWODNE SMAROWANIE

Podczas gdy pompa jednostrumieniowa wytwarza podciśnienie wymagane dla wspomagania hamulców, pompa oleju zapewnia odpowiednie zaopatrzenie w olej. Jeżeli pompa oleju znajduje się na głowicy cylindrów, podłączona pompa oleju typu G-Rotor odprowadza nadmiar oleju z głowicy cylindrów do miski olejowej. Alternatywnie te pompy oleju i próżniowe mogą być zamontowane w misce olejowej, aby zasysać olej i dostarczać go do silnika w wystarczającej ilości do smarowania.



### Zalety w skrócie:

- Pierburg jest dostawcą oryginalnego wyposażenia pomp oleju i próżniowych.
- Motorservice jest wiodącym dostawcą pomp oleju i próżniowych na rynku wtórnym.
- Wysoka dostępność

Nr art.	Producent	Silniki	Nr ref. OE* (w skrócie)	Pojazdy na całym świecie
7.01784.10.0	Land Rover	4,4 l D	LR 083155	0,08 mln
7.02551.09.0	Fiat, Iveco, PSA	2,3 l F1AE/F1AG	504389092	1,8 mln
7.02551.22.0	Buick, Chevrolet, GMC	3,6 l	12687893	0,9 mln
7.02551.47.0	Fiat, Iveco, PSA	3,0 l F1AC/F1CE	5801851153	0,8 mln
7.02551.56.0	Fiat, Iveco	2,3 l F1AE/F1AG	5802582771	1,4 mln
7.02551.57.0	Fiat, Iveco	2,3 l F1AE	5802707036	0,4 mln
7.02551.58.0	Iveco	2,3 l F1AG	5802804476	0,1 mln
7.02551.63.0	Chevrolet, GMC	2,8 l	55489569	0,1 mln
7.04483.16.0	Land Rover	3,0 l LION V6	LR104350	0,6 mln
7.24808.24.0	BMW	3,0 l N57D30C (N57S1)	11 41 8 507 325	0,1 mln
7.24808.25.0	BMW	3,0 l N57D30A (N57) (do 31.08.2012 r.)	11 41 7 805 316	0,5 mln
7.24808.26.0	BMW, Mini, Toyota	1,6-2,0 l N47C	11 41 7 823 007	0,6 mln
7.24808.27.0	BMW	3,0 l N57D30A (N57TU) (od 01.09.2012 r.)	11 41 7 823 009	0,7 mln
7.24808.28.0	BMW	2,0 l N47D20	11 41 8 508 629	0,2 mln
7.24808.29.0	BMW	2,0 l N47D20 (N47TU)-N47D20C	11 41 8 518 405	2,3 mln
7.24808.30.0	BMW	2,0 l N47D20A/C (N47N)	11 41 7 810 451	1,7 mln
7.24808.31.0	BMW	2,0 l N47D20C (N47N)	11 41 7 810 823	2,4 mln
7.24808.32.0	Audi, Seat, Škoda, VW	1,6-2,0 l TDI	04L 145 208 H	6,5 mln
7.24808.33.0	Audi	2,0 l TDI	04L 145 208 AA	0,7 mln
7.24808.34.0	Audi, Seat, Škoda, VW	1,4 l TDI	04B 145 208 G	0,4 mln
7.24808.35.0	Audi, Seat, Škoda, VW	1,6/2,0 l TDI	04L 145 208 D	3,1 mln
7.24808.36.0	Audi	2,0 l TDI	04L 145 208 J	0,6 mln
7.24808.37.0	VW	2,0 l TDI	04L 145 208 P	1,4 mln
7.24808.38.0	Škoda, VW	2,0 l	04L 145 208 S	0,1 mln
7.24808.39.0	Audi, Seat, Škoda, VW	1,6-2,0 l TDI	04L 145 208 T	6,5 mln

Prawo do zmian i odchyień rysunków zastrzeżone. Przyporządkowanie i części zastępcze patrz obowiązujące katalogi lub systemy oparte na danych TecAlliance. Nazwy, opisy, numery silników, pojazdów, produktów, producentów itd. są podane tylko do celów porównawczych.

\*Podane numery referencyjne służą tylko do celów porównania i nie mogą być umieszczane na fakturach dla odbiorców końcowych.

# POMPY TANDEMOWE PALIOWO-PRÓŻNIOWE

## DO ŁATWEGO MONTAŻU

W przypadku tak zwanych „pomp tandemowych” pompy próżniowe łączone są z innymi pompami tłoczącymi na wspólnej osi. W kombinacji paliwowo-próżniowej przejmują funkcje mechanicznych pomp próżniowych i są dodatkowo wykorzystywane do tłoczenia paliwa.

### Zalety w skrócie:

- Motorservice jest wiodącą dostawcą pomp paliwa i próżniowych na rynku wtórnym.
- Wysoka dostępność
- Wymiana zgodna z aktualną wartością rynkową



Nr art.	Producent	Silniki	Nr ref. OE* (w skrócie)	Pojazdy na całym świecie
7.02551.12.0	Audi, Mitsubishi, Seat, Škoda, VW	2,0 l TDI	03G 145 209 D, MN980423	2,1 mln
7.02551.20.0	Audi, Ford, Seat, Škoda, VW	1,9 l TDI	038 145 209 Q, 6M21-2A451-BA	8,0 mln
7.02551.23.0	VW	2,5 l TDI	070 145 209 J	0,5 mln
7.02551.24.0	VW	1,9 l TDI	038 145 209 P	0,4 mln
7.02551.25.0	VW	5,0 l TDI	07Z 145 209 D	0,02 mln

Prawo do zmian i odchyłeń rysunków zastrzeżone. Przyporządkowanie i części zastępcze patrz obowiązujące katalogi lub systemy oparte na danych TecAlliance. Nazwy, opisy, numery silników, pojazdów, produktów, producentów itd. są podane tylko do celów porównawczych.

\*Podane numery referencyjne służą tylko do celów porównania i nie mogą być umieszczane na fakturach dla odbiorców końcowych.

# ELEKTRYCZNE POMPY PRÓŻNIOWE

## STEROWANE ZAPOTRZEBOWANIEM, WYDAJNE, NIETYMAGAJĄCE KONSERWACJI

Firma Motorservice dodała do swojej oferty siedem elektrycznych pomp próżniowych firmy Pierburg. Elektryczne pompy próżniowe zostały opracowane między innymi w celu utrzymania wspomagania hamulców w zmniejszonych silnikach z zapłonem iskrowym.

Można nimi zastąpić 45 pomp OE. Odpowiada to potencjałowi rynkowemu prawie 32 milionów pojazdów – we wszystkich popularnych markach pojazdów.

Wysoka kompatybilność została osiągnięta dzięki rezygnacji z uchwytów specyficznych dla konkretnych pojazdów:  
wymieniana jest tylko pompa próżniowa.

### Zalety w skrócie:

- W razie potrzeby zawsze pełne wspomaganie hamowania
- Możliwość wyłączenia w zależności od zapotrzebowania
- Oszczędność paliwa i zmniejszona emisja spalin w porównaniu z mechanicznymi pompami próżniowymi
- Duża moc
- Brak potrzeby częstej konserwacji
- Wytrzymała konstrukcja
- Doskonałe odsprężenie dzięki gumowemu łożysku, tj. mniejszy hałas przenoszony przez konstrukcję, a tym samym bardzo cicha praca
- Możliwe przedłużone żeglowanie w trybie start-stop
- Również odpowiednie dla pojazdów hybrydowych i w pełni elektrycznych



Nr art.	Producent	Silniki	Nr ref. OE* (w skrócie)	Pojazdy na całym świecie
7.02551.40.0	Chevrolet, Opel, Renault, Smart, Volvo	0,9–4,0 l	34332283333, 31317445, 5Q0612175	5,7 mln
7.02551.41.0	Buick, GM, Opel	1,0–3,6 l	23258870, 13371808, 22819443	5,5 mln (3,7 mln w USA)
7.02551.42.0	Alfa Romeo, Fiat, Opel	1,4–3,2 l	0545051, 13397380, 50513244	0,3 mln
7.02551.43.0	Audi, Opel, Saab, Seat, Škoda, VW	1,0–3,2 l	0545058, 12822387, 1K0612181F	14,4 mln
7.02551.44.0	Audi, Porsche, Škoda, VW	1,8–6,3 l	8E0927317H	1,0 mln (0,2 mln w USA)
7.07254.03.0	Audi, Seat, Škoda, VW	1,5 l TSI	5Q0612181, 2K5612175, 5N0612175	3,6 mln
7.08695.05.0	Audi, Seat, Škoda, VW	1,5 l TSI	5Q0612181B	0,6 mln

Prawo do zmian i odchyłeń rysunków zastrzeżone. Przyporządkowanie i części zastępcze patrz obowiązujące katalogi lub systemy oparte na danych TecAlliance. Nazwy, opisy, numery silników, pojazdów, produktów, producentów itd. są podane tylko do celów porównawczych.

\*Podane numery referencyjne służą tylko do celów porównania i nie mogą być umieszczane na fakturach dla odbiorców końcowych.

**HEADQUARTERS:**

**MS Motorservice International GmbH**

Wilhelm-Maybach-Straße 14–18

74196 Neuenstadt, Germany

[www.ms-motorservice.com](http://www.ms-motorservice.com)

[www.ms-motorservice.com](http://www.ms-motorservice.com)

© MS Motorservice International GmbH – FL 50021001-13 – PL – 04/26

