



MOTORSERVICE
RHEINMETALL AUTOMOTIVE

Piezas de repuesto BF

Alto rendimiento

con grandes cargas



Amplio programa de piezas de repuesto para motores diésel



Tres millones de kilómetros de durabilidad:

30 toneladas de carga diaria

Los accionamientos de los vehículos industriales se ven sometidos a esfuerzos especialmente grandes. La fiabilidad de los componentes del accionamiento es requisito indispensable para mantener bajos los costes operativos.

Motorservice comercializa componentes del motor de la marca BF de la más alta calidad y diseñados para una larga durabilidad y una reparación breve.

www.ms-motorservice.com

El Servicio es nuestra pasión

Que la palabra «servicio» aparezca en nuestro nombre no es algo gratuito: es la promesa que hacemos a nuestros clientes. De forma que nuestros centros de logística con una superficie total de naves de 40.000 m² y hasta 7.000 posiciones de recogida al día garantizan una alta disponibilidad y una entrega inmediata. Los productos BF convencen gracias a sus soluciones probadas de alta calidad para realizar reparaciones breves a precio de mercado.

Además, analizamos continuamente el uso de vehículos industriales, así como las tasas de fallos en el ámbito internacional y, a partir de estos datos, continuamos desarrollando nuestro programa de piezas para el mercado libre de piezas de repuesto.

Oferta que abarca todas las marcas

Nuestro amplio programa de productos abarca, entre otros, motores de Volvo, Scania, Mercedes-Benz, MAN, Iveco, Deutz, DAF, Cummins y de otros muchos fabricantes del motor.

Fiabilidad en la aplicación



Gama de productos

- 1 Culata
- 2 Balancín
- 3 Resorte de válvula + accesorios
- 4 Tornillo de culata
- 5 Inyector de aceite
- 6 Coronas dentadas del dispositivo de arranque
- 7 Disco volante
- 8 Bomba de aceite
- 9 Cigüeñal
- 10 Tornillo de biela
- 11 Biela
- 12 Cárter del cigüeñal
- 13 Amortiguador de vibraciones (sin figura)
- 14 Árbol de levas
- 15 Taqué
- 16 Varilla del empujador
- 17 Bomba de agua

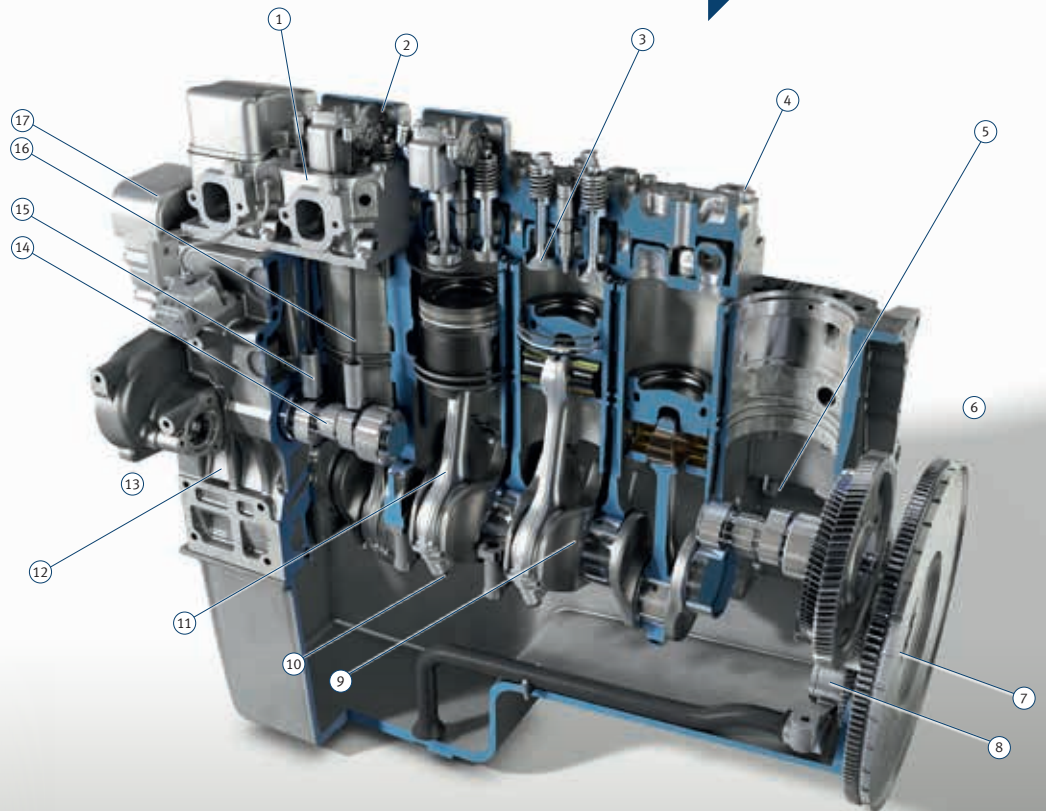

Componentes del motor y servicio de posventa

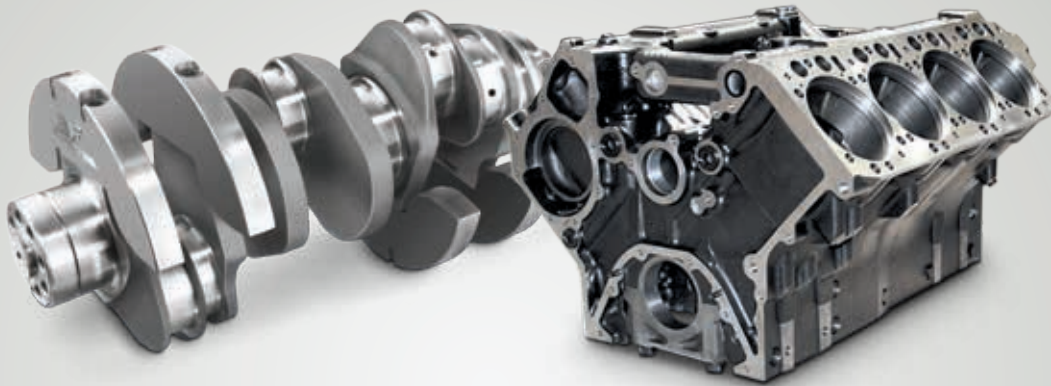

Cigüeñales

Obras maestras forjadas para cada par

Para garantizar nuestros elevados estándares de calidad, los cigüeñales BF forjados se producen en su mayor parte con herramientas propias. Además, estos se someten a los procedimientos de comprobación más estrictos. La exactitud dimensional garantiza un funcionamiento suave y, de este modo, una larga vida útil del motor.

Cárter del cigüeñal

Exactitud geométrica y estabilidad dimensional para una potencia óptima

El cárter del cigüeñal forma el componente central del motor como carcasa del grupo propulsor y camisa de refrigeración. Con su amplio programa de gran calidad en cárteres del cigüeñal, BF ofrece una posibilidad de reparación rápida y de bajo coste para motores de vehículos industriales averiados.



Bielas

Transmisores de fuerza resistentes

El elevado esfuerzo de la biela, a causa de fuerzas de tracción, de compresión y de flexión, requiere construcciones de bielas con elevada resistencia y, al mismo tiempo, de peso reducido. Las bielas menos resistentes son un riesgo innecesario para el motor. Con el surtido de gran calidad de Motorservice, apostará siempre por el caballo ganador.



Bombas de agua y de aceite

La perfecta alimentación de lubricante y líquido refrigerante

Rheinmetall Automotive desarrolla y suministra bombas de aceite y de agua para todos los fabricantes de motor que lideran el mercado y, además, dispone de una gran cantidad de patentes. En base a esta experiencia, Motorservice ofrece bombas para una gran cantidad de aplicaciones en turismos y vehículos industriales. Beneficiarse de nuestra experiencia y de una relación calidad-precio justa.



Culatas de cilindros

Completadas para usted en función de sus necesidades

Motorservice dispone de una amplia gama de productos en culatas de cilindros para turismos y vehículos utilitarios. Adaptadas a las necesidades y fáciles de reparar, las culatas de cilindros también están disponibles con válvulas y resortes de válvula premontados.



Árboles de levas

Levas resistentes al desgaste para una prolongada vida útil del motor con aumento de potencia

Para hacer frente a los elevados esfuerzos de flexión y torsión durante un período de tiempo prolongado, los árboles de levas del programa de suministro de Motorservice poseen una resistencia muy elevada. En función de la finalidad de uso, los árboles de levas pueden ser fundidos o forjados.



Componentes de la distribución para árboles de levas

Precisión resistente a la temperatura

Los componentes de la distribución BF de alta calidad ayudan al árbol de levas a realizar su tarea: abrir y cerrar las diferentes válvulas en el momento preciso, con la carrera exacta y en el orden establecido.



Enfriador de aceite

Mínimo riesgo durante el reacondicionamiento

Junto con el sistema de agua refrigerante, el enfriador de aceite se encarga de mantener el equilibrio térmico en el motor. La sedimentación de partículas de suciedad en las finas láminas puede causar averías en el motor en caso de reutilizar enfriadores de aceite, lo que supone un gran riesgo. Por esto motivo, Motorservice ofrece enfriadores de aceite para muchos tipos de vehículos industriales.



Volantes de inercia

Precisión y masa para un rodaje perfecto del motor

Los volantes de inercia de BF son piezas de precisión fabricadas en fundición gris o acero de gran calidad que reducen la rotación irregular y las vibraciones del motor de forma eficiente. De esta forma, el desgaste de la cadena cinemática se mantiene lo más reducido posible.

Transferencia de experiencias



Conocimientos técnicos del experto

Cursos formativos en todo el mundo

Directamente del fabricante

Aualmente, alrededor de 4.500 mecánicos y técnicos se benefician de nuestros cursos formativos y seminarios, que realizamos a escala mundial in situ o también en nuestros centros de formación en Neuenstadt y Dormagen y Tamm (Alemania).

Informaciones técnicas

De la práctica para la práctica

Con las Product Information, las Service Information, los folletos técnicos y los pósters, estará usted siempre a la vanguardia de la técnica.

Vídeos técnicos

El montaje profesional explicado de forma ilustrativa

Transferencia de conocimientos por vídeo: En nuestros vídeos usted encuentra indicaciones prácticas para el montaje y explicaciones sobre los sistemas relacionados con nuestros productos.

Novedades

Informaciones regulares por e-mail

Suscríbase de forma online a nuestro Newsletter gratuito y recibirá periódicamente informaciones sobre productos recién incluidos, publicaciones técnicas y mucho más.

Medios sociales

Siempre actual



Informaciones individuales

Especialmente para nuestros clientes

Le ofrecemos numerosas informaciones y servicios sobre nuestro amplio espectro de prestaciones: como por ejemplo, materiales de promoción de ventas personalizados, asistencias de ventas, soporte técnico y mucho más.



www.ms-motorservice.com

Enfoque de productos online

Obtener informaciones online de los productos

Conozca, gracias a los elementos interactivos, las animaciones y los clips de vídeo, aspectos curiosos de nuestros productos para y acerca del motor.

Tienda online

Su acceso directo a nuestros productos

Realice pedidos las 24 horas. Rápida comprobación de la disponibilidad. Amplia búsqueda de productos del motor, el vehículo, las dimensiones, etc.

Tecnipedia

¿Busca usted informaciones técnicas acerca del motor?

En nuestra Tecnipedia compartimos con usted nuestra experiencia. Aquí podrá encontrar conocimientos técnicos directamente del experto.

Aplicación de Motorservice

Acceso móvil a la experiencia técnica

Aquí podrá obtener de forma rápida y sencilla las informaciones y los servicios más actuales acerca de nuestros productos.



MOTORSERVICE
RHEINMETALL AUTOMOTIVE

**Piezas de repuesto BF –
40 años de calidad de confianza para
un rápido reacondicionamiento**



Socio de Motorservice:

Headquarters:

MS Motorservice International GmbH
Wilhelm-Maybach-Straße 14–18
74196 Neuenstadt, Germany
www.ms-motorservice.com

MS Motorservice Aftermarket Iberica, S.L.

Barrio de Matiena
48220 Abadiano/Vizcaya, España
Teléfono: +34 94 6205-530
Telefax: +34 94 6205-476
www.ms-motorservice.es



4 028977 895746

50020034-04 – ES – 07/17 (072017)
© MS Motorservice International GmbH

TecAlliance
Data Supplier