

# FITTING INSTRUCTIONS

## MANICOTTI DI PROTEZIONE ALBERO

### RIPARAZIONE RAPIDA E SEMPLICE DI SUPERFICI DI SCORRIMENTO DI ALBERI



I manicotti di protezione albero rappresentano un'alternativa economicamente vantaggiosa alla sostituzione o alla rettifica dispendiosa dell'albero consumato o usurato.

Il manicotto di protezione albero viene semplicemente infilato sopra la superficie di scorrimento usurata dell'albero. Spesso questa operazione è possibile anche quando l'albero è montato. Dopo la riparazione si possono utilizzare anelli di tenuta radiale con le dimensioni originarie.

Grazie alla boccola di montaggio fornita in dotazione e alla flangia di montaggio staccabile, il montaggio del manicotto di protezione albero risulta semplice e rapido.

### PRIMA DEL MONTAGGIO

- Pulire e controllare la superficie di scorrimento dell'anello di tenuta radiale sull'albero.
- Riempire le tracce di usura, intaccature, solchi o ruvidità grossolane con un riempitivo idoneo. Eventuali irregolarità dell'albero si imprimono attraverso lo spessore sottile delle pareti del manicotto di protezione albero con ripercussioni negative sull'effetto di tenuta.
- Determinare la dimensione del manicotto.

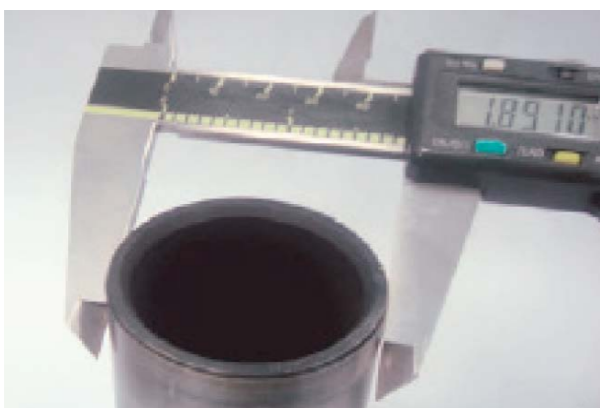

Per la scelta del manicotto di protezione albero, misurare il diametro dell'albero in tre punti diversi in prossimità dell'area usurata.

I manicotti di protezione albero sono disponibili con diametri tra 12 mm e 200 mm.

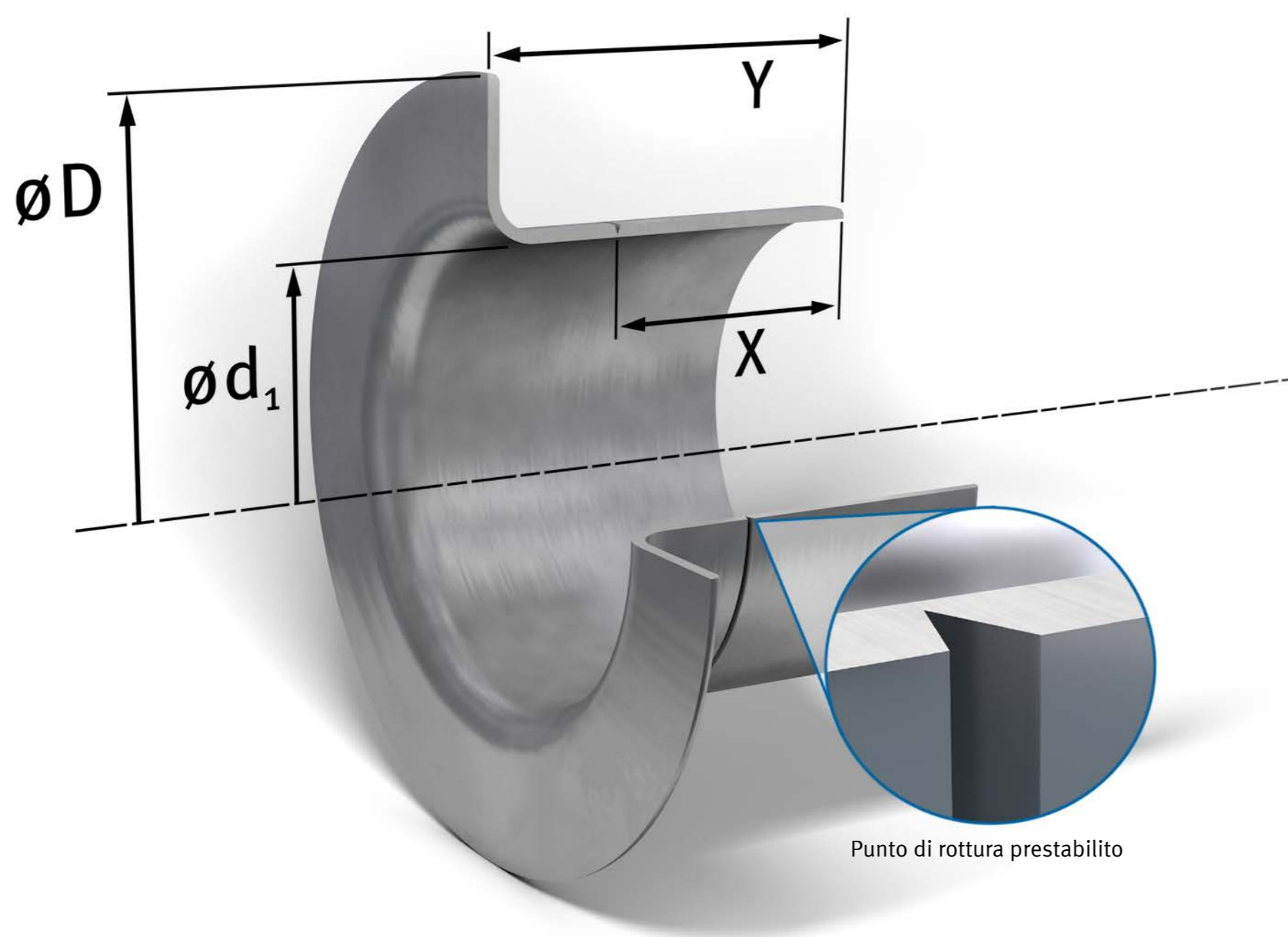

### MONTAGGIO DEL MANICOTTO DI PROTEZIONE ALBERO

#### ATTENZIONE

I manicotti di protezione albero non devono essere posizionati sopra scanalature, incavi o porzioni terminali di filettature presenti sull'albero.



- Prima del montaggio ingrassare leggermente la superficie dell'albero.
- Applicare il manicotto di protezione albero con il lato della flangia sull'albero.



- Spingere la boccola di montaggio sopra il manicotto di protezione albero. Se la boccola di montaggio è troppo corta, è possibile utilizzare un tubo come boccola di montaggio.
- Posizionare il manicotto di protezione albero con la boccola di montaggio sopra il punto usurato.



- Tagliare la flangia di montaggio sul manicotto di protezione albero con una tronchese laterale fino al punto di rottura prestabilito e staccare la flangia in corrispondenza della scanalatura pretornita.
- Dopo il montaggio controllare ancora una volta che la superficie dell'albero non presenti bave.

#### ATTENZIONE

Montare il manicotto di protezione albero accuratamente e senza inclinarlo sull'albero. I danni provocati durante il montaggio compromettono le caratteristiche di tenuta e scorrevolezza dell'anello di tenuta radiale.

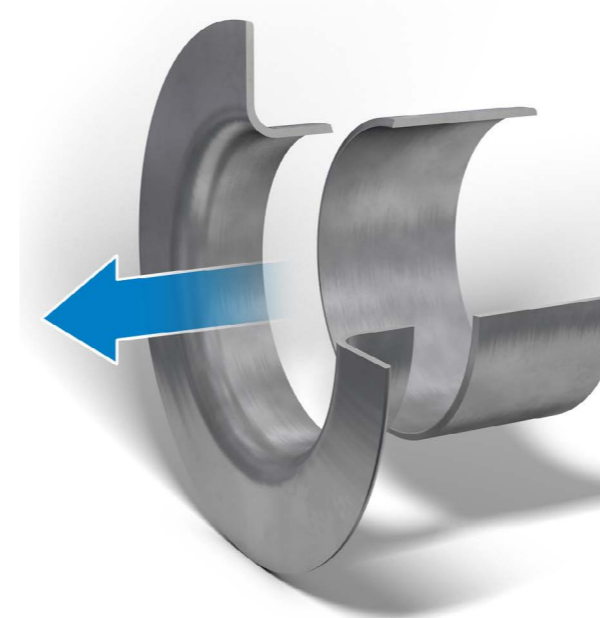

Flangia di montaggio staccabile

### SMONTAGGIO DEL MANICOTTO DI PROTEZIONE ALBERO

I manicotti di protezione albero possono essere rimossi dall'albero con diversi metodi:

- Riscaldandolo, il manicotto di protezione albero dilatato per effetto termico può essere facilmente sfilato dall'albero senza danneggiare quest'ultimo.
- Assestando colpi mirati con la penna del martello sull'intera larghezza del manicotto, il manicotto di protezione albero si allarga e può essere rimosso facilmente.
- Distacco del manicotto di protezione albero per mezzo di una tronchese laterale.
- Incisione e successiva apertura del manicotto di protezione albero per mezzo di uno scalpello.

#### ATTENZIONE

I manicotti di protezione albero non possono essere riutilizzati.

Per maggiori nozioni tecniche specifiche direttamente dall'esperto potete rivolgervi al vostro partner Motorservice locale o visitare l'indirizzo: [www.ms-motorservice.com/tech](http://www.ms-motorservice.com/tech)