



KOLBENSCHMIDT



PIERBURG



TRW

EngineComponents



turbo by INTEC

PRODUCTS 2023

PIÈCES DE RECHANGE POUR
CENTRALES DE COGÉNÉRATION
ET MOTEURS À GAZ

PASSION POUR LA TECHNOLOGIE.



RHEINMETALL

REMARQUES IMPORTANTES

Toutes les informations figurant dans ce catalogue sont fournies sans engagement de notre part. Nous déclinons toute responsabilité quant à l'exactitude et l'exhaustivité des contenus. Si vous relevez des erreurs dans ce catalogue, n'hésitez pas à nous les communiquer : nous veillerons à les corriger dans les futures éditions.

Les noms, descriptions, numéros de véhicule ou de constructeur, etc. ne sont donnés qu'à titre de comparaison, tout comme les références des pièces d'origine des constructeurs automobiles ou de moteurs. Ces informations ne doivent pas être utilisées dans le cadre de communications externes car ce ne sont pas les désignations d'origine. Il est de plus impossible d'exclure que les constructeurs automobiles ou de moteurs n'apportent des modifications aux équipements et aux désignations. Nous déclinons donc toute responsabilité pour l'utilisation des listes de correspondances.

Nous nous réservons explicitement le droit d'apporter à tout moment des modifications aux spécifications de nos produits, aux matériaux utilisés, à leur aspect et à la composition des lots. Les illustrations du catalogue n'ont donc qu'une valeur indicative.

Avant le montage, vérifiez toujours que le produit acheté est adapté à l'usage prévu. Une quelconque qualité ou aptitude à un usage particulier ne peut être déduite de nos indications. Il convient notamment de noter que les produits proposés dans le catalogue ne sont pas destinés aux applications aérospatiales. Dans le cas de l'utilisation sur des moteurs off-highway (par ex. moteurs de marine, moteurs stationnaires ou moteurs de traction), tenir compte du fait que des pièces de moteur différentes (par ex. des pistons) peuvent être utilisées pour une même désignation du moteur. Le cas échéant, demandez conseil au constructeur ou à un concessionnaire agréé avant de monter les produits. Nous rappelons que le montage doit toujours être confié à des techniciens qualifiés et formés. Les illustrations, dessins schématiques et autres indications sont destinés à expliquer et à représenter nos produits ; ils ne peuvent en aucun cas servir de base au montage des pièces.

Toute duplication, imitation, diffusion ou reproduction, même partielle, du présent catalogue sans notre consentement écrit préalable et sans indication de la source est illicite. La présente édition remplace et annule toutes les éditions précédentes du catalogue.

CERTIFICATIONS

MS Motorservice International GmbH bénéficie d'un système de gestion de la qualité certifié conforme à ISO 9001 et d'un système de gestion de l'environnement certifié conforme à ISO 14001.



Disclaimer

Les noms, les descriptions, les numéros de moteurs, les véhicules, les produits, les constructeurs, etc., ne sont donnés qu'à des fins de comparaison. Les articles mentionnés dans le catalogue sont des pièces de rechange destinées aux applications stipulées.



VOUS TROUVEREZ LES
INFORMATIONS DE CE
CATALOGUE DANS NOTRE
CATALOGUE EN LIGNE,
SUR NOTRE APPLICATION
ET SUR TECALLIANCE.

Plus d'informations :
catalog.ms-motorservice.com
[motorservice.app](https://play.google.com/store/apps/details?id=com.motorservice)



TABLE DES MATIÈRES	PAGE
Remarques importantes	2
Gestion de la qualité	2
Pièces de moteur pour centrales de cogénération et moteurs à gaz	4
Pistons sans chambre de combustion – articles et instructions pour l'usage	6
Bagues de siège de soupape – recommandations d'application	8
Bagues de siège de soupape – instructions de montage	9
Bagues de siège de soupape – articles et dimensions	10
Culasses pour moteurs à gaz	11
Douilles de protection de l'arbre – instructions de montage	12
Douilles de protection de l'arbre – articles et dimensions	14
1. GAMME DE PRODUITS	18
2. LISTE DE CORRESPONDANCES	80
Transfert de savoir-faire – compétence des experts	90
Procédure à suivre pour les demandes de garantie	92
Procédure à suivre pour les réclamations concernant des pièces neuves	93
Conditions de vente et de livraison	94

GRUPE MOTORSERVICE

QUALITÉ ET SERVICE AUPRÈS D'UN UNIQUE FOURNISSEUR

Le groupe Motorservice est l'organisation commerciale en charge des activités internationales Aftermarket de Rheinmetall. C'est l'un des premiers fournisseurs de composants de moteurs pour le marché indépendant des pièces de rechange. Avec les marques haut de gamme Kolbenschmidt, Pierburg, TRW Engine Components ainsi que les marques BF et Turbo by Intec, Motorservice propose à ses clients commerçants et garagistes une gamme étendue et variée de très grande qualité.

RHEINMETALL

DES TECHNOLOGIES AU SERVICE DE LA MOBILITÉ DE DEMAIN

Équipementier automobile présent dans le monde entier, Rheinmetall se place, grâce à son savoir-faire dans les domaines de l'alimentation en air, de la réduction des émissions nocives et des pompes ainsi que dans le développement, la fabrication et la fourniture de pistons, de blocs-moteurs et de coussinets, en tête de ces marchés respectifs.

Le développement des produits se déroule en étroite coopération avec des constructeurs automobiles renommés.



PIÈCES DE MOTEUR POUR CENTRALES DE COGÉNÉRATION ET MOTEURS À GAZ PRODUITS D'UN SPÉCIALISTE

GAMME DESTINÉE AUX CENTRALES DE COGÉNÉRATION ET MOTEURS À GAZ

Pièces de moteur pour tous les types de gaz, toutes les applications et tous les constructeurs

- Culasses : guide de soupape lubrifié par huile/non lubrifié (Ex)
- Pistons, chemises de cylindre, ensembles : pistons avec compression adaptée, pistons sans chambre de combustion pour une configuration libre de la tête de piston, chemises de cylindre avec segment d'étanchéité
- Segments de piston : avec revêtement DC sur demande
- Coussinets : coussinets sputter à 360 degrés
- Soupapes : avec blindage du siège, nitrées au plasma
- Guides de soupape : refroidis par huile, avec lubrification par huile
- Bagues de siège de soupape : en Stellite, Tribaloy
- Tiges de bielle, carters de vilebrequin et autres produits

CONSTRUCTEURS

- Doosan
- Energie 2G
- Liebherr
- MAN

- Mitsubishi
- MTU
- Scania
- Autres sur demande

APPLICATIONS

- Centrales de cogénération
- Moteurs stationnaires
- Moteurs industriels
- Machines agricoles
- Machines sylvicoles
- Machines de construction

TYPES DE GAZ

- Biogaz
- Gaz de bois
- Gaz naturel
- Gaz de mine
- Gaz d'épuration

REMARQUE

Pour certains constructeurs ou certaines séries de moteurs, les produits doivent être sélectionnés à l'aide du numéro de moteur pour une affectation exacte.



SOLUTIONS INDIVIDUELLES

Des produits sur mesure fabriqués par un spécialiste

Pour répondre à vos exigences, nous fabriquons des produits sur mesure et des pièces spéciales qui ne sont pas disponibles en version standard.

Instruction de commande

Vous pouvez obtenir un devis sur demande pour votre produit sur mesure. Veuillez joindre un plan ou un modèle de la pièce et nous communiquer des informations aussi précises que possible sur le type de moteur, les numéros de pièce, les dimensions et la quantité requise.

Produits sur mesure

- **Pistons** – Quantité minimale à partir de 300 pièces
- **Soupapes** – Quantité minimale à partir de 300 pièces
- **Guides de soupape** – Quantité minimale à partir de 100 pièces
- **Bagues de siège de soupape** – Quantité minimale à partir de 100 pièces

Produits semi-finis : pistons sans chambre de combustion

Vous pouvez obtenir sur demande des pistons sans chambre de combustion pour permettre une finition individuelle par une entreprise spécialisée.



PISTONS SANS CHAMBRE DE COMBUSTION – ADAPTÉS AUX MOTEURS À GAZ

Les moteurs à gaz requièrent des pistons adaptés au processus de combustion. Il peut arriver qu'aucun piston standard ne soit disponible pour des exigences spéciales.

Chez Motorservice, nous proposons des pistons à gaz sans chambre de combustion de la marque Kolbenschmidt.

Avec ces pistons, la configuration de la tête de piston est librement configurable. La tête de piston peut donc être usinée précisément selon vos exigences.

REMARQUE

Le piston ne doit pas être monté sans que la tête de piston n'ait été usinée. Au besoin, nous usinons les pistons à gaz à partir de plans ou de modèles conformément à vos exigences et spécifications. Notre équipe commerciale vous fournira volontiers un devis pour l'usinage.

N° d'article	Moteur	Type de piston	Pied de bielle	Pour
40 822 600	E2676xxxxx	Avec canal de refroidissement	Bielle trapézoïdale	MAN
41 495 600	E2876xxxxx	Sans canal de refroidissement		
42 136 600	E083xxxxx			
41 499 600	E2842xxxxx E2848xxxxx		Bielle parallèle	
42 139 600	MTU 400 MDE B/E 30xx	Sans canal de refroidissement	Bielle trapézoïdale	MTU MDE

ENSEMBLE DE LIVRAISON

Les pistons sont fournis avec les jeux de segments, axes de pistons et bagues de sûreté.



PISTONS À GAZ SANS CHAMBRE DE COMBUSTION – INSTRUCTIONS POUR L'USINAGE

Avant d'usiner le piston

Relevez toutes les cotes pertinentes comme grandeurs de référence pour effectuer une comparaison pré- et post-usinage. Pour ce faire, mesurez le piston aux points de mesure indiqués D1 et D2 (voir Figure). Mesurez le piston avant et après l'usinage dans les mêmes conditions ambiantes, par exemple à la même température.

Au terme de l'usinage et avant le montage du piston

Nettoyez le piston usiné ainsi que tous les canaux d'huile.

- Mesurez le piston aux points de mesure indiqués D1 et D2 (voir Figure) dans les mêmes conditions ambiantes qui régnaient avant l'usinage. Comparez les cotes aux valeurs que vous avez mesurées avant l'usinage.
- Vérifiez le dépassement du piston avant de monter le piston. Respectez les instructions du constructeur concernant le dépassement maximal du piston (application standard).
- Respectez les consignes générales quant au montage approprié des pistons. Ces dernières sont disponibles dans le catalogue Motorservice « Pistons et composants », n° d'article 50 003 945.
- Respectez les instructions des constructeurs de moteurs.

Usinage du piston à gaz sans chambre de combustion

- Utilisez un outil de coupe approprié pour les alliages à teneur en silicium > 10 %.
- Utilisez un outil de serrage adapté qui n'endommage pas le contour du piston et le revêtement de la surface de travail.
- La pièce doit avoir suffisamment refroidi et été lubrifiée préalablement à l'usinage.



BAGUES DE SIÈGE DE SOUPAPE – RECOMMANDATIONS D'APPLICATION

Matériau	Propriété	Type de carburant/ combustion	Matériaux de la culasse	Moteurs
HT*	Très haute résistance à la température et à l'usure	GNV, GPL, Flex Fuel, propane	Aluminium, fonte grise	Moteurs à gaz tels que GPL, GNV, propane, Flex Fuel
HCR	Très haute résistance à la température et à l'usure, haute résistance à la corrosion	GNV, GPL, Flex Fuel, propane	Aluminium, fonte grise	Moteurs à gaz tels que GPL, GNV, propane, Flex Fuel
G7	haute résistance à l'usure et à la corrosion	Essence (sans plomb), diesel, GNV, GPL, Flex Fuel	Aluminium, fonte grise	Moteurs à puissance accrue, à contrainte élevée, moteurs à gaz tels que GPL, GNV, Flex Fuel
HWR	Résistance améliorée à la température et à l'usure, friction réduite	GNV, GPL, Flex Fuel, propane	Aluminium, fonte grise	Moteurs à gaz tels que GPL, GNV, propane, Flex Fuel
G4	Haute résistance à la température et à l'usure, haute résistance à l'oxydation	Essence (sans plomb), diesel, GNV, GPL, Flex Fuel	Aluminium, fonte grise	Moteurs à puissance accrue, à contrainte élevée, moteurs à gaz tels que GPL, GNV, Flex Fuel
G5, G6	Haute résistance à la température et à l'usure, haute résistance à la déformation	Essence (sans plomb), diesel, GNV, GPL, Flex Fuel	Aluminium, fonte grise	Moteurs à puissance accrue, à contrainte élevée, moteurs à gaz tels que GPL, GNV, Flex Fuel

BAGUES DE SIÈGE DE SOUPAPE – INSTRUCTIONS DE MONTAGE

ATTENTION

Les conditions d'utilisation extrêmes et les charges élevées du moteur concerné doivent être prises en considération et relèvent de la responsabilité du rectifieur.

Le choix des spécifications des pièces de moteur doit être soigneusement étudié par le rectifieur.

ATTENTION

Respecter les spécifications de la soupape lors de la conversion.

REMARQUE

Le remplacement de bagues de siège de soupape et de soupapes dans le cadre d'une conversion au gaz modifie les spécifications d'origine du moteur. En amont, seule une estimation de l'harmonie des nouveaux couplages de matériaux et des résultats escomptés dans les conditions modifiées est possible. Les conditions d'exploitation extrêmes et les contraintes spécifiques du moteur doivent être prises en compte. Ceci relève de la seule responsabilité du rectifieur de moteurs.

INSTRUCTIONS DE MONTAGE

Le diamètre extérieur des bagues de siège de soupape Kolbenschmidt et TRW Engine Components est rectifié. La dimension pour l'alésage de logement dans la culasse peut être déterminée à l'aide du tableau de recouvrements suivant. Dans le cas des bagues de siège de soupape en métal fritté, l'angle du siège doit être usiné après la mise en place. Les bagues de siège en fonte sont finies.

Mise en place des bagues de siège de soupape en métal fritté

S'assurer que la bague de siège est toujours montée avec le côté rayon vers le bas. Compte tenu du rayon et de l'« effet ressort » du matériau fritté, la bague de siège de soupape en métal fritté Kolbenschmidt ne nécessite pas d'azote liquide pour son refroidissement ni d'échauffement de la culasse pour son emboîtement dans celle-ci. Les bagues de siège sont insérées à température ambiante à l'aide d'un outil approprié.

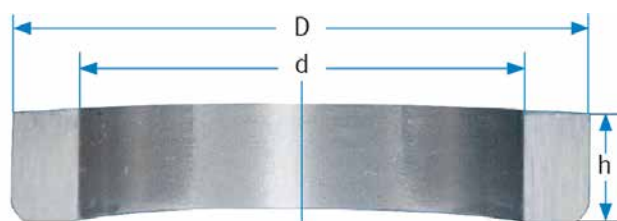

Dimensions principales d'une bague de siège de soupape

D = diamètre extérieur, d = diamètre intérieur, h = hauteur

Kolbenschmidt et TRW Engine Components recommandent les recouvrements/ajustages serrés suivants

Diamètre extérieur de la bague de siège de soupape		Culasse en fonte		Culasse en aluminium	
[mm]	[pouce]	[mm]	[pouce]	[mm]	[pouce]
20 – 30	0,7874 – 1,1811	0,06	0,0024	0,08	0,0031
30 – 40	1,1811 – 1,5748	0,08	0,0031	0,10	0,0040
40 – 50	1,5748 – 1,9685	0,10	0,0040	0,12	0,0047
50 – 60	1,9685 – 2,3622	0,12	0,0047	0,14	0,0055
60 – 70	2,3622 – 2,7559	0,14	0,0055	0,16	0,0063

BAGUES DE SIÈGE DE SOUPAPE – ARTICLES ET DIMENSIONS

N° d'article	Diamètre extérieur Ø D (mm)	Diamètre intérieur Ø d (mm)	Hauteur h (mm)	Matériau
50 009 500	35,500	28,000	10,000	HT*
50 009 501	37,500	30,000	10,000	HT*
50 009 503	38,230	31,000	8,000	HT*
50 009 504	38,500	31,000	10,000	HT*
50 009 506	40,000	32,000	10,000	HT*
50 009 507	40,500	32,000	10,000	HT*
50 009 508	41,000	30,000	10,000	HT*
50 009 510	42,000	31,000	10,000	HT*
50 009 511	42,000	34,000	10,000	HT*
50 009 512	43,000	32,000	10,000	HT*
50 009 513	43,000	35,000	10,000	HT*
50 009 514	44,130	36,000	9,000	HT*
50 009 515	44,500	30,000	10,000	HT*
50 009 516	44,500	36,000	10,000	HT*
50 009 517	44,500	36,000	11,000	HT*
50 009 518	46,000	34,000	12,000	HT*
50 009 519	48,000	37,000	12,000	HT*
50 009 520	54,200	43,000	10,000	HT*
50 009 522	55,100	43,000	10,000	HT*
50 009 623	31,000	18,000	7,500	HT*
50 009 650	24,000	18,000	8,000	HT*
50 009 651	25,000	19,000	8,000	HT*
50 009 652	28,000	22,000	10,000	HT*
50 009 653	28,500	22,000	10,000	HT*
50 009 654	29,000	23,000	10,000	HT*
50 009 655	29,500	23,000	10,000	HT*
50 009 656	30,000	23,000	10,000	HT*
50 009 657	30,000	20,000	10,000	HT*
50 009 658	30,190	24,100	8,100	HT*
50 009 659	30,500	23,000	10,000	HT*
50 009 660	31,000	24,000	10,000	HT*
50 009 661	31,000	21,000	10,000	HT*
50 009 662	31,500	24,000	10,000	HT*
50 009 663	32,000	24,000	9,000	HT*
50 009 664	32,000	25,000	10,000	HT*
50 009 665	32,000	22,000	10,000	HT*
50 009 666	32,500	25,000	10,000	HT*
50 009 667	33,000	26,000	10,000	HT*
50 009 668	33,000	23,000	10,000	HT*
50 009 669	33,500	26,000	10,000	HT*
50 009 670	34,000	27,000	10,000	HT*
50 009 671	34,000	24,000	10,000	HT*
50 009 672	34,500	27,000	10,000	HT*
50 009 673	35,000	28,000	10,000	HT*

N° d'article	Diamètre extérieur Ø D (mm)	Diamètre intérieur Ø d (mm)	Hauteur h (mm)	Matériau
50 009 674	35,000	25,000	10,000	HT*
50 009 675	36,000	29,000	10,000	HT*
50 009 676	36,000	26,000	10,000	HT*
50 009 677	36,500	29,000	10,000	HT*
50 009 678	37,000	30,000	10,000	HT*
50 009 679	38,000	31,000	10,000	HT*
50 009 680	38,000	28,000	10,000	HT*
50 009 681	39,000	32,000	10,000	HT*
50 009 682	40,000	29,000	10,000	HT*
50 009 683	41,000	33,000	10,000	HT*
50 009 684	41,500	33,000	10,000	HT*
50 009 685	44,000	33,000	10,000	HT*
50 009 686	45,000	37,000	12,000	HT*
50 009 687	45,000	34,000	12,000	HT*
50 009 688	47,000	36,000	12,000	HT*
50 009 689	54,200	43,000	8,600	HT*
50 009 690	53,200	43,000	7,000	HT*
50 009 691	53,700	43,000	10,000	HT*
50 009 692	54,650	43,690	10,000	HT*
50 009 693	27,000	20,000	8,000	HT*
50 009 694	40,140	33,000	8,000	HT*
50 009 695	42,140	33,000	8,000	HT*
50 009 696	26,700	20,000	5,700	HT*
50 009 697	29,000	18,000	10,000	HT*
50 009 698	31,830	27,400	8,500	HT*
50 009 699	33,700	27,000	8,000	HT*

CULASSES POUR MOTEURS À GAZ CONVENANT POUR MAN, MTU, MDE

Motorservice a optimisé la géométrie de toutes les variantes de culasses et aide ainsi les utilisateurs de moteurs à gaz à atteindre les objectifs légaux en matière d'émissions. Les optimisations ont un effet positif sur la température des gaz d'échappement. De plus, le refroidissement de tous les composants de la commande de soupape et de l'environnement des bougies d'allumage est amélioré.

Motorservice propose la culasse en différentes variantes, selon le besoin et l'application.

Vue d'ensemble des variantes

Modèle	Lubrification	Application
Complète, M18	Guide de soupape d'échappement lubrifié par huile	Moteurs à biogaz
Complète, M14	Guide de soupape d'échappement lubrifié par huile	Moteurs à biogaz
Complète, M14	Guide de soupape d'échappement non lubrifié	Moteurs à gaz naturel



AVANTAGES

- Comportement d'usure et d'échappement optimisé
- Utilisable pour les moteurs de plusieurs constructeurs de moteurs et de différentes versions
- Montage de capteurs de cliquetis possible
- Pièces détachées comme bagues de siège de soupape, guides de soupape disponibles chez Motorservice
- Surveillance de température individuelle possible
- D'autres variantes sont disponibles sur demande en fonction de vos exigences

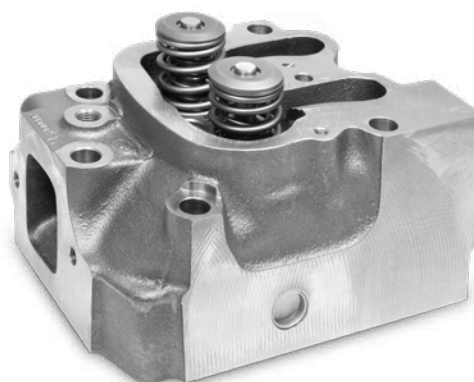

DOUILLES DE PROTECTION DE L'ARBRE – INSTRUCTIONS DE MONTAGE

Réparation rapide et simple des surfaces de glissement de l'arbre

Les douilles de protection de l'arbre offrent une alternative économique au remplacement ou à la difficile reprise d'usinage d'un arbre usé.

La douille de protection de l'arbre se glisse simplement sur la surface de glissement usée de l'arbre. Souvent, cette opération est possible sans démontage de l'arbre. Après la réparation, il est possible d'utiliser des bagues d'étanchéité à lèvres à ressort aux dimensions d'origine.

Avec le manchon de montage fourni et la bride de montage séparable, la pose de la douille de protection de l'arbre est simple et rapide.

Avant le montage

- Nettoyer et contrôler la surface de glissement de la bague d'étanchéité à lèvres à ressort sur l'arbre.
- Remplir les traces d'usure, entailles, rayures et rugosités importantes au moyen d'un mastic de remplissage approprié. Les irrégularités de la surface de l'arbre agissent sur la paroi fine de la douille de protection de l'arbre et influencent l'effet d'étanchéité du joint.
- Choisir la taille de la douille appropriée.
- Pour bien choisir la douille de protection de l'arbre, mesurer le diamètre de l'arbre à trois endroits différents à proximité de la zone usée.

Nous proposons des douilles de protection de l'arbre entre 12 mm et 200 mm de diamètre.

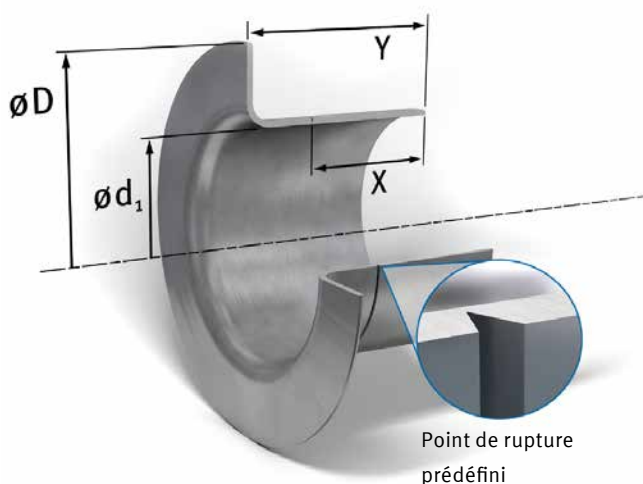

Montage de la douille de protection de l'arbre

ATTENTION

Les douilles de protection de l'arbre ne doivent pas être montées sur l'arbre par l'intermédiaire de rainures, de renforcements ou d'extrémités de filet.

ATTENTION

Monter la douille de protection de l'arbre avec soin sur l'arbre, sans la déformer. Les détériorations survenues au cours du montage réduisent la qualité de glissement et d'étanchement de la bague d'étanchéité à lèvres à ressort.

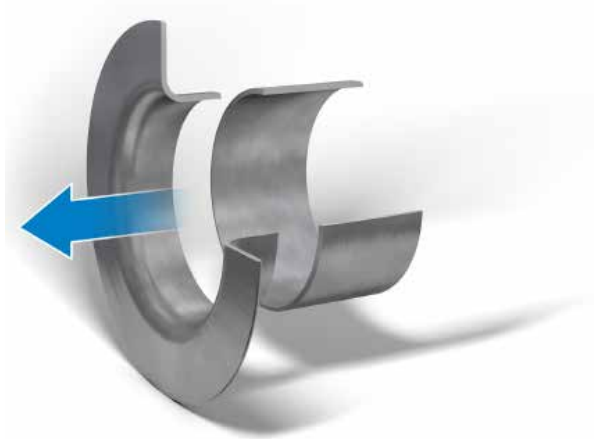

Bride de montage séparable



- Lubrifier légèrement la surface de l'arbre avant le montage.
- Monter la douille de protection de l'arbre côté bride sur l'arbre.



- Pousser le manchon de montage sur la douille de protection de l'arbre.
- Si le manchon de montage est trop court, il est possible d'utiliser un tuyau en guise de manchon.
- Pousser la douille de protection de l'arbre avec le manchon de montage sur la surface usée.



- Couper la bride de montage fixée à la douille de protection de l'arbre à l'aide d'une pince coupante jusqu'au point de rupture prédéfini et séparer la bride au niveau de la rainure préusinée.
- S'assurer que la surface de l'arbre ne présente pas de bavures après le montage.

Démontage de la douille de protection de l'arbre

Les douilles de protection de l'arbre se retirent de l'arbre de plusieurs manières :

- Un apport de chaleur permet de dilater thermiquement la douille de protection de l'arbre et donc de la retirer plus facilement de l'arbre, sans endommager ce dernier.
- Des coups contrôlés avec la panne d'un marteau sur la largeur de la douille de protection de l'arbre permettent de l'élargir et de la retirer facilement.
- Découpe de la douille de protection de l'arbre à l'aide d'une pince coupante.
- Ouverture de la douille de protection de l'arbre à l'aide d'un ciseau.

ATTENTION

Les douilles de protection de l'arbre ne doivent pas être réutilisées.

DOUILLES DE PROTECTION DE L'ARBRE – ARTICLES ET DIMENSIONS

N° d'article	Diamètre de l'arbre Ø d1 (mm)	Diamètre de l'arbre Ø min. (mm)	Diamètre de l'arbre Ø max. (mm)	Largeur X (mm)	Largeur totale Y (mm)	Diamètre de flasque Ø D (mm)
50 008 394	76,020	75,950	76,100	14,300	17,500	85,300
50 008 395	117,500	117,380	117,580	25,400	31,800	128,600
50 008 396	120,650	120,550	120,750	12,700	19,100	127,000
50 008 397	145,000	144,750	145,000	19,100	22,200	154,900
50 008 398	171,450	171,320	171,580	20,600	27,000	181,000
50 008 393	71,450	71,350	71,500	15,100	17,500	81,000
50 008 392	65,100	65,020	65,180	19,800	23,800	73,400
50 008 391	59,130	59,100	59,260	19,100	22,200	69,800
50 008 390	50,300	50,220	50,370	14,300	17,900	58,800
50 008 389	41,000	40,840	41,000	12,700	15,900	49,200
50 008 399	184,860	184,740	185,000	32,000	38,000	197,100
50 008 400	200,030	199,870	200,130	34,500	38,100	212,700
50 008 388	38,100	38,020	38,180	9,500	12,700	45,200
50 008 350	129,900	129,790	130,000	19,100	23,800	139,500
50 008 351	29,850	29,800	29,920	8,000	11,100	35,600
50 008 352	43,660	43,560	43,710	14,300	17,500	51,600
50 008 353	95,000	95,000	95,150	11,900	15,100	102,500
50 008 354	95,000	95,000	95,150	8,700	12,700	102,400
50 008 355	160,000	159,740	160,000	25,400	31,800	171,400
50 008 361	17,930	17,880	18,010	8,000	11,000	24,400
50 008 362	24,000	23,880	24,000	8,000	11,100	28,700
50 008 364	44,170	44,090	44,250	9,500	12,700	52,400
50 008 365	53,980	53,920	54,050	12,700	19,100	61,500
50 008 367	69,850	69,850	70,000	28,600	31,800	79,400
50 008 368	125,000	124,890	125,100	10,000	14,000	137,200
50 008 369	150,000	149,750	150,010	26,000	30,000	159,000
50 008 370	180,010	179,750	180,010	33,000	38,000	190,500
50 008 372	22,000	21,870	22,000	6,600	9,100	30,200
50 008 373	22,000	21,870	22,000	8,000	12,000	30,200
50 008 374	33,350	33,270	33,430	12,700	15,900	40,500
50 008 375	36,000	35,840	36,000	13,000	17,000	45,200
50 008 376	42,880	42,770	42,930	14,300	17,500	48,400
50 008 377	69,850	69,720	69,880	19,800	23,790	79,400
50 008 378	79,380	79,250	79,400	17,500	20,600	89,700
50 008 380	125,000	124,890	125,100	26,000	32,000	137,200
50 008 381	177,800	177,670	177,930	25,400	31,800	189,900
50 008 382	190,500	190,370	190,630	20,600	25,400	200,000
50 008 383	15,000	14,960	15,060	5,000	9,000	19,100
50 008 384	19,050	19,000	19,100	8,000	11,100	24,000
50 008 385	25,400	25,350	25,450	8,000	11,100	31,000
50 008 386	30,180	30,100	30,230	8,000	11,100	35,600
50 008 387	29,360	29,310	29,410	9,500	12,700	34,300
50 008 449	104,780			20,600	25,400	113,500
50 008 445	53,980			19,800	23,800	61,500

DOUILLES DE PROTECTION DE L'ARBRE – ARTICLES ET DIMENSIONS



N° d'article	Diamètre de l'arbre Ø d1 (mm)	Diamètre de l'arbre Ø min. (mm)	Diamètre de l'arbre Ø max. (mm)	Largeur X (mm)	Largeur totale Y (mm)	Diamètre de flasque Ø D (mm)
50 008 441	38,680			11,100	14,300	47,200
50 008 440	38,100			14,300	17,500	45,200
50 008 437	55,580			19,800	23,800	63,500
50 008 428	44,450			13,500	15,900	52,400
50 008 427	44,450			9,500	12,700	52,200
50 008 425	43,000			12,700	15,900	48,400
50 008 424	41,280			14,300	17,500	47,600
50 008 422	36,530			9,500	12,700	45,200
50 008 421	15,880			8,000	10,300	19,100
50 008 458	152,400			25,400	31,800	161,900
50 008 453	95,250			17,500	22,200	102,100
50 008 434	61,920			19,800	23,800	71,800
50 008 432	47,630			14,300	17,500	56,000
50 008 419	34,930			8,000	11,100	41,600
50 008 417	33,350			6,300	9,500	40,600
50 008 416	27,000			8,000	11,100	33,500
50 008 415	31,500			8,000	11,100	39,100
50 008 413	27,660			8,000	11,100	35,700
50 008 412	21,820			6,300	9,500	29,300
50 008 408	19,840			8,700	11,100	23,800
50 008 459	154,860			26,000	30,000	167,000
50 008 452	94,740			19,800	23,000	102,200
50 008 451	88,900			20,600	25,400	97,600
50 008 450	120,000			8,000	11,000	129,800
50 008 431	47,450			22,600	26,000	55,600
50 008 454	95,250			14,300	17,500	102,200
50 008 435	63,500			19,800	23,800	71,600
50 008 433	49,230			14,300	17,500	56,400
50 008 426	44,450			19,100	22,200	52,400
50 008 423	28,580			9,500	12,700	38,100
50 008 414	28,580			8,000	11,100	38,100
50 008 411	24,600			15,900	18,300	28,700
50 008 410	24,600			8,000	11,100	28,700
50 008 409	22,230			8,000	11,100	27,800
50 008 407	17,370			8,000	11,100	22,700
50 008 406	14,300			6,300	9,900	19,100
50 008 420	14,000			6,300	9,900	19,100
50 008 418	34,010			12,700	15,900	41,300
50 008 448	61,930			12,700	15,900	71,800
50 008 447	57,150			19,800	23,800	64,300
50 008 446	56,000			12,700	15,900	64,300
50 008 444	92,080			20,600	25,400	102,400

DOUILLES DE PROTECTION DE L'ARBRE – ARTICLES ET DIMENSIONS













N° d'article	Diamètre de l'arbre Ø d1 (mm)	Diamètre de l'arbre Ø min. (mm)	Diamètre de l'arbre Ø max. (mm)	Largeur X (mm)	Largeur totale Y (mm)	Diamètre de flasque Ø D (mm)
50 008 443	44,450			14,300	17,500	52,400
50 008 442	39,700			14,300	17,500	47,200
50 008 439	82,550			20,600	25,400	91,300
50 008 438	74,630			19,800	23,800	84,900
50 008 436	63,910			19,800	23,000	71,800
50 008 462	189,310			20,600	25,400	199,600
50 008 461	169,880			31,800	38,000	182,600
50 008 460	175,010			28,000	32,000	187,000
50 008 457	127,000			17,500	22,200	137,200
50 008 456	165,100			25,400	31,800	177,800
50 008 455	134,950			20,500	25,400	145,700
50 008 430	47,220			14,300	17,500	54,800
50 008 323	100,000	99,950	100,110	20,600	25,400	109,500
50 008 324	75,000	74,930	75,080	15,100	17,500	83,100
50 008 325	120,000	119,890	120,090	20,000	25,000	129,800
50 008 326	105,000	104,900	105,100	20,000	23,200	113,500
50 008 327	25,000	24,940	25,040	8,000	11,000	33,000
50 008 328	31,800	31,670	31,830	8,000	11,100	38,100
50 008 329	41,900	41,830	42,000	11,300	14,500	53,000
50 008 330	70,000	69,930	70,080	20,000	24,000	79,400
50 008 331	80,000	79,910	80,090	21,000	24,000	90,000
50 008 332	130,180	129,970	130,180	22,000	25,300	139,500
50 008 333	84,070	84,000	84,150	20,600	25,400	93,700
50 008 334	28,000	27,940	28,040	9,500	12,700	34,900
50 008 335	48,030	47,930	48,090	14,000	17,000	56,000
50 008 336	62,000	61,820	62,000	12,700	15,900	71,800
50 008 337	72,000	71,830	72,000	19,100	22,200	81,900
50 008 338	75,000	74,930	75,080	22,000	26,000	84,000
50 008 339	90,000	89,910	90,070	18,000	23,000	101,600
50 008 340	90,000	89,910	90,070	23,000	28,000	101,600
50 008 341	17,000	16,940	17,040	8,000	11,000	22,200
50 008 342	38,000	37,850	38,000	13,000	17,000	45,200
50 008 343	140,000	139,900	140,110	20,500	25,400	151,000
50 008 344	34,930	34,820	34,980	12,700	15,900	41,600
50 008 345	41,900	41,830	42,000	14,300	17,500	53,000
50 008 346	68,000	67,820	68,000	19,100	22,200	79,400
50 008 347	69,850	69,850	70,000	19,800	23,800	79,400
50 008 348	46,050	45,950	46,100	14,300	17,500	53,100
50 008 349	60,330	60,300	60,450	13,400	17,400	69,800
50 008 322	95,000	94,920	95,080	21,000	24,000	102,200
50 008 429	45,240			16,900	20,300	54,000
50 008 405	52,000			12,700	15,900	62,700
50 008 404	66,000			19,800	23,800	76,000
50 008 403	110,000	109,779	109,982	11,400	15,000	125,000













DOUILLES DE PROTECTION DE L'ARBRE – ARTICLES ET DIMENSIONS

N° d'article	Diamètre de l'arbre Ø d1 (mm)	Diamètre de l'arbre Ø min. (mm)	Diamètre de l'arbre Ø max. (mm)	Largeur X (mm)	Largeur totale Y (mm)	Diamètre de flasque Ø D (mm)
50 008 402	78,000			19,100	22,200	88,000
50 008 401	133,350			20,600	25,400	141,200
50 008 300	32,000	31,920	32,080	8,000	11,100	38,100
50 008 301	80,000	79,910	80,090	11,000	15,000	90,000
50 008 302	109,930	109,910	110,110	12,900	16,500	125,000
50 008 303	34,930	34,930	35,080	13,000	16,000	41,600
50 008 304	65,000	64,920	65,080	20,000	23,000	72,400
50 008 306	115,000	114,890	115,090	20,600	23,800	127,000
50 008 307	45,000	44,930	45,090	14,000	17,000	53,000
50 008 308	85,000	84,790	85,000	10,100	12,700	90,900
50 008 309	40,080	39,930	40,080	13,000	16,000	47,000
50 008 310	50,000	49,910	50,060	14,000	17,000	57,000
50 008 311	30,000	29,950	30,070	8,000	11,000	35,600
50 008 312	26,010	25,880	26,010	8,000	12,000	33,400
50 008 313	84,890	84,760	85,010	17,000	21,000	94,000
50 008 314	20,000	19,940	20,040	8,000	11,000	23,600
50 008 315	55,000	54,910	55,070	20,000	23,000	62,000
50 008 316	90,000	89,910	90,070	13,400	16,900	101,600
50 008 317	60,000	59,920	60,070	9,400	11,400	70,700
50 008 318	69,850	69,850	70,000	10,300	14,300	79,400
50 008 319	60,000	59,920	60,070	20,000	23,000	70,700
50 008 320	79,910	79,810	80,010	19,100	22,500	89,900
50 008 379	101,600	101,550	101,750	20,600	25,400	111,100
50 008 371	12,000	11,910	12,070	6,000	8,400	15,500
50 008 366	57,150	57,120	57,280	8,000	11,100	64,300
50 008 363	40,000	39,850	40,000	9,900	12,900	46,900
50 008 360	50,800	50,720	50,880	14,300	17,500	61,100
50 008 359	44,860	44,730	44,880	14,300	17,500	52,400
50 008 358	42,060	41,990	42,140	14,000	17,500	53,000
50 008 357	39,420	39,340	39,500	11,100	14,300	47,200
50 008 356	16,000	15,900	16,000	8,000	11,100	18,200
50 008 321	84,890	84,760	85,010	21,000	25,000	94,000
50 008 305	90,000	89,910	90,070	11,100	13,700	101,600



	Cyl.	mm	cm ³		Comp. Ratio	kW	PS	Pos
GV158TI	G 8	128 x 142	14618	2	10,5:1	313	426	1
GV180TI	G 10	128 x 142	18273	2	10,5:1	340	462	2
GV222TI	G 12	128 x 142	21915	2	10,5:1	358	486	3
P222LE-II	G 6	128 x 142	21915	2	14,9:1	652	886	4

D

1		128								
GV158TI		G	8	14618 cm ³	2V	313 kW	426 PS	£ 10,5:1	142	
	89 092 120	N - Chemise humide; prêt au montage; A=144.5 C=153.8 L=253 H+F=10.05+1								
	87 348 690	[Jeu] PL-B SEMI Ø 46.000 / 50.600 / 38.700 / St/B								
	87 385 694	[Jeu] NW-L SEMI Ø 69.940 / 76.000 / 35.000 / St/B; NW-L SEMI Ø 69.940 / 75.000 / 28.000 / St/W								
D	87 401 604	[Jeu] HL STD Ø 104.000 / 111.000 / 30.500 / 3.472 St/B/G1; PASS-L STD Ø 104.000 / 111.000 / 37.810 / 3.474 St/B/G 87 401 614 0,25 / 87 401 624 0,50 / 87 401 634 0,75 / 87 401 644 1,00								
	78 693 600	[Paire] HL STD Ø 104.000 / 111.000 / 30.500 / 3.472 St/B/G1 78 693 610 0,25 / 78 693 620 0,50 / 78 693 630 0,75 / 78 693 640 1,00								
	78 694 604	[Paire] PASS-L STD Ø 104.000 / 111.000 / 37.810 / 3.474 St/B/G 78 694 614 0,25 / 78 694 624 0,50 / 78 694 634 0,75 / 78 694 644 1,00								
	78 897 600	[Paire] PL STD Ø 90.000 / 95.000 / 31.000 / 2.473 St/B/S; PL STD Ø 90.000 / 95.000 / 31.000 / 2.473 St/B/G1 78 897 610 0,25 / 78 897 620 0,50 / 78 897 630 0,75 / 78 897 640 1,00, Le coussinet supérieur est marqué de 'SPUTTER'.								
	79 443 600	[Paire] PL STD Ø 90.000 / 95.000 / 31.000 / 2.473 St/B/S, SPUTTER: de haut en bas, l'application de GAZ								
	25311	EX; 51 x 12 x 142.5 x I/S - Cr - 30° - VS - 1 - III			81-25102	EX; 18/ x 12.02 x 56 G2				
	25310	IN; 58 x 12 x 142.5 x I/S - Cr - 30° - VS - 1 - III			81-25101	IN; 18/ x 12.02 x 59.5 G2				
	92-25004	EX; 53.1 x 43 x 7.45; G2; 30°, recommandé pour le gaz naturel, Hauteur de la bague d'ajustage inférieure de 2 mm à celle de la variante biogaz								
	92-25018	EX; 53.11 x 43 x 9.5; HWR								
	92-25029	EX; 53.51 x 42.2 x 9.7; HCR								
	92-25005	IN; 61.11 x 49 x 6.8; G2; 30°, recommandé pour le gaz naturel, Hauteur de la bague d'ajustage inférieure de 2 mm à celle de la variante biogaz								
	92-25019	IN; 61.11 x 49 x 8.8; HWR								
	92-25028	IN; 61.51 x 49 x 9; HCR								
	20 1402 28000									
	20 1403 42000									
2		128								
GV180TI		G	10	18273 cm ³	2V	340 kW	462 PS	£ 10,5:1	142	
	89 092 120	N - Chemise humide; prêt au montage; A=144.5 C=153.8 L=253 H+F=10.05+1								
	87 347 690	[Jeu] PL-B SEMI Ø 46.000 / 50.600 / 38.700 / St/B								
	87 399 604	[Jeu] HL STD Ø 104.000 / 111.000 / 30.500 / 3.472 St/B/G1; PASS-L STD Ø 104.000 / 111.000 / 37.810 / 3.474 St/B/G 87 399 614 0,25 / 87 399 624 0,50 / 87 399 634 0,75								
	78 693 600	[Paire] HL STD Ø 104.000 / 111.000 / 30.500 / 3.472 St/B/G1 78 693 610 0,25 / 78 693 620 0,50 / 78 693 630 0,75 / 78 693 640 1,00								
	78 694 604	[Paire] PASS-L STD Ø 104.000 / 111.000 / 37.810 / 3.474 St/B/G 78 694 614 0,25 / 78 694 624 0,50 / 78 694 634 0,75 / 78 694 644 1,00								
	78 897 600	[Paire] PL STD Ø 90.000 / 95.000 / 31.000 / 2.473 St/B/S; PL STD Ø 90.000 / 95.000 / 31.000 / 2.473 St/B/G1 78 897 610 0,25 / 78 897 620 0,50 / 78 897 630 0,75 / 78 897 640 1,00, Le coussinet supérieur est marqué de 'SPUTTER'.								
	79 443 600	[Paire] PL STD Ø 90.000 / 95.000 / 31.000 / 2.473 St/B/S, SPUTTER: de haut en bas, l'application de GAZ								
	25311	EX; 51 x 12 x 142.5 x I/S - Cr - 30° - VS - 1 - III			81-25102	EX; 18/ x 12.02 x 56 G2				
	25310	IN; 58 x 12 x 142.5 x I/S - Cr - 30° - VS - 1 - III			81-25101	IN; 18/ x 12.02 x 59.5 G2				
	92-25004	EX; 53.1 x 43 x 7.45; G2; 30°, recommandé pour le gaz naturel, Hauteur de la bague d'ajustage inférieure de 2 mm à celle de la variante biogaz								
	92-25018	EX; 53.11 x 43 x 9.5; HWR								
	92-25029	EX; 53.51 x 42.2 x 9.7; HCR								
	92-25005	IN; 61.11 x 49 x 6.8; G2; 30°, recommandé pour le gaz naturel, Hauteur de la bague d'ajustage inférieure de 2 mm à celle de la variante biogaz								
	92-25019	IN; 61.11 x 49 x 8.8; HWR								
	92-25028	IN; 61.51 x 49 x 9; HCR								
3		128								
GV222TI		G	12	21915 cm ³	2V	358 kW	486 PS	£ 10,5:1	142	
	89 092 120	N - Chemise humide; prêt au montage; A=144.5 C=153.8 L=253 H+F=10.05+1								
	cont...									

	87 346 690	[Jeu] PL-B SEMI Ø 46.000 / 50.600 / 38.700 / St/B							
	87 397 604	[Jeu] HL STD Ø 104.000 / 111.000 / 30.500 / 3.472 St/B/G1; PASS-L STD Ø 104.000 / 111.000 / 37.810 / 3.474 St/B/G 87 397 614 0,25 / 87 397 624 0,50							
	78 693 600	[Paire] HL STD Ø 104.000 / 111.000 / 30.500 / 3.472 St/B/G1 78 693 610 0,25 / 78 693 620 0,50 / 78 693 630 0,75 / 78 693 640 1,00							
	78 694 604	[Paire] PASS-L STD Ø 104.000 / 111.000 / 37.810 / 3.474 St/B/G 78 694 614 0,25 / 78 694 624 0,50 / 78 694 634 0,75 / 78 694 644 1,00							
	78 897 600	[Paire] PL STD Ø 90.000 / 95.000 / 31.000 / 2.473 St/B/S; PL STD Ø 90.000 / 95.000 / 31.000 / 2.473 St/B/G1 78 897 610 0,25 / 78 897 620 0,50 / 78 897 630 0,75 / 78 897 640 1,00 , Le coussinet supérieur est marqué de 'SPUTTER'.							
	79 443 600	[Paire] PL STD Ø 90.000 / 95.000 / 31.000 / 2.473 St/B/S, SPUTTER: de haut en bas, l'application de GAZ							
	25311	EX; 51 x 12 x 142.5 x I/S - Cr - 30° - VS - 1 - III		81-25102 EX; 18/ x 12.02 x 56 G2					
	25310	IN; 58 x 12 x 142.5 x I/S - Cr - 30° - VS - 1 - III		81-25101 IN; 18/ x 12.02 x 59.5 G2					
	92-25004	EX; 53.1 x 43 x 7.45; G2; 30°, recommandé pour le gaz naturel, Hauteur de la bague d'ajustage inférieure de 2 mm à celle de la variante biogaz		81-2536 IN/EX; 18/ x 12 x 64 G2, Utilisable uniquement au niveau de l'entrée dans les applications gaz.					
	92-25018	EX; 53.11 x 43 x 9.5; HWR							
	92-25029	EX; 53.51 x 42.2 x 9.7; HCR							
	92-25005	IN; 61.11 x 49 x 6.8; G2; 30°, recommandé pour le gaz naturel, Hauteur de la bague d'ajustage inférieure de 2 mm à celle de la variante biogaz							
	92-25019	IN; 61.11 x 49 x 8.8; HWR							
	92-25028	IN; 61.51 x 49 x 9; HCR							
	20 0502 28420	diamètre plateau de volant: 113							
4		128							
	P222LE-II	G	6	21915 cm ³	2V	652 kW	886 PS	ε 14,9:1	142
	89 092 110	N - Chemise humide; prêt au montage; A=144.5 C=153.8 L=253 H+F=10.05+1, Pour les applications à gaz, marines, stationnaires, chemins de fer ainsi qu'à l'utilisation de carburants de substitution, n'utiliser que la pochette de joints spéciale 50 007 891.							
	87 346 690	[Jeu] PL-B SEMI Ø 46.000 / 50.600 / 38.700 / St/B							
	87 397 604	[Jeu] HL STD Ø 104.000 / 111.000 / 30.500 / 3.472 St/B/G1; PASS-L STD Ø 104.000 / 111.000 / 37.810 / 3.474 St/B/G 87 397 614 0,25 / 87 397 624 0,50							
	78 693 600	[Paire] HL STD Ø 104.000 / 111.000 / 30.500 / 3.472 St/B/G1 78 693 610 0,25 / 78 693 620 0,50 / 78 693 630 0,75 / 78 693 640 1,00							
	78 694 604	[Paire] PASS-L STD Ø 104.000 / 111.000 / 37.810 / 3.474 St/B/G 78 694 614 0,25 / 78 694 624 0,50 / 78 694 634 0,75 / 78 694 644 1,00							
	78 897 600	[Paire] PL STD Ø 90.000 / 95.000 / 31.000 / 2.473 St/B/S; PL STD Ø 90.000 / 95.000 / 31.000 / 2.473 St/B/G1 78 897 610 0,25 / 78 897 620 0,50 / 78 897 630 0,75 / 78 897 640 1,00 , Le coussinet supérieur est marqué de 'SPUTTER'.							
	79 443 600	[Paire] PL STD Ø 90.000 / 95.000 / 31.000 / 2.473 St/B/S, SPUTTER: de haut en bas, l'application de GAZ							
	81-2536	IN/EX; 18/ x 12 x 64 G2, Utilisable uniquement au niveau de l'entrée dans les applications gaz.		92-25003	EX; 53.11 x 43 x 9.9; G1; 45°				
				92-25002	IN; 61.11 x 49 x 8.8; G1; 30°				
	20 0502 28420	diamètre plateau de volant: 113							

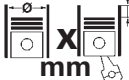

ENERGIE 2G

		Cyl.			cm ³		Comp. Ratio ε	kW	PS	Pos
				X mm						
E2842E312		G	12	128 x 142	21915	4		240	326	6
E2842LE322		G (LA)	12	128 x 142	21915	4		370	503	7
E2842LE322		G (LA)	12	128 x 142	21915	4		400	544	8
E2848LE322		G (LA)	8	128 x 142	14618	4		250	340	9
E2876E312		G	6	128 x 166	12816	4	12,0:1	140	190	10
E2876LE302		G (LA)	6	128 x 166	12816	4		190	258	11
E2876LE302		G (LA)	6	128 x 166	12816	4		200	272	12
206 BG		G	1	128 x 166	12816	4	14,8:1	220	299	1
206 EG		G	1	128 x 166	12816	4	13,5:1	231	314	2
208		G	1	128 x 142	14618	4	14,8:1	265	360	3
212		G	1	128 x 142	21915	4	14,8:1	400	544	4
306 BG		G	1	128 x 166	12816	4	14,8:1	250	340	5
312		G	1	128 x 142	21915	4	14,8:1	450	612	4



E

1		128									
	206 BG	G	1	12816 cm ³	4V	220 kW	299 PS	⊗ 14,8:1		166	
	AGENITOR										
	89 186 120	N - Chemise humide; prêt au montage; A=144.5 C=153.8 L=270 H+F=10.07+1									
	80 00717 1 0 000	∅128									
	80 01100 1 0 000	∅128									
	77 682 600	[Jeu] HL STD ∅ 104.000 / 111.000 / 36.000 / 3.478 St/B/G1 77 682 605 0,10 / 77 682 610 0,25 / 77 682 620 0,50									
	77 682 700	[Jeu] HL STD ∅ 104.000 / 111.500 / 36.000 / 3.728 St/B/G1 77 682 710 0,25, surcote extérieure de + 0,50 mm									
	78 586 600	[Paire] HL STD ∅ 104.000 / 111.000 / 36.000 / 3.478 St/B/G1 78 586 605 0,10 / 78 586 610 0,25 / 78 586 620 0,50 / 78 586 630 0,75									
	79 261 600	[Paire] AS STD ∅ 114.750 / 137.650 // 3.400 St/A 79 261 610 0,40 / 79 261 620 0,80									
	79 444 600	[Paire] PL STD ∅ 90.000 / 95.000 / 36.200 / 2.479 St/B/S, SPUTTER: de haut en bas, l'application de GAZ									
	20 0802 G2828	- V - G - S - - - -; prêt au montage, Recommandé pour le biogaz, utilisation pour bougie d'allumage M18									
	25311	EX; 51 x 12 x 142.5 x I/S - Cr - 30° - VS - 1 - III					81-25103	EX; 18/x 12 x 70 G2, La longueur de la gorge pour l'huile de pression varie selon la culasse. 81-25103 est dotée d'une gorge pour l'huile de pression courte. Seul le guide soupape déposé permet de déterminer le modèle utilisé. Il n'est pas possible de faire la distinction à l'aide du numéro de moteur.			
	25310	IN; 58 x 12 x 142.5 x I/S - Cr - 30° - VS - 1 - III					81-25113	EX; 18/ x 12.01 x 70 G2, Rainure d'huile longue extérieure			
	92-25018	EX; 53.11 x 43 x 9.5; HWR					81-25101	IN; 18/ x 12.02 x 59.5 G2			
	92-25029	EX; 53.51 x 42.2 x 9.7; HCR					81-2536	IN/EX; 18/ x 12 x 64 G2, Utilisable uniquement au niveau de l'entrée dans les applications gaz.			
	92-25019	IN; 61.11 x 49 x 8.8; HWR									
	92-25028	IN; 61.51 x 49 x 9; HCR									
	20 1002 G2866	CAM									
	20 0302 28661	exclusive chemise									
	20 0502 28760	diamètre plateau de volant: 113									
	20 0602 G2876	longueur: 256; Diamètre alésage de base, grand œil de bielle: 95; Diamètre petit œil de bielle: 50.06; Largeur Pied de bielle: 45.85; Largeur Tête de bielle: 39; bielle trapézoïdale; crack									
2		128									
	206 EG	G	1	12816 cm ³	4V	231 kW	314 PS	⊗ 13,5:1		166	
	AGENITOR										
	89 186 120	N - Chemise humide; prêt au montage; A=144.5 C=153.8 L=270 H+F=10.07+1									
	80 00717 1 0 000	∅128									
	80 01100 1 0 000	∅128									
3		128									
	208	G	1	14618 cm ³	4V	265 kW	360 PS	⊗ 14,8:1		142	
	AGENITOR										
	89 092 120	N - Chemise humide; prêt au montage; A=144.5 C=153.8 L=253 H+F=10.05+1									
	89 389 110	N - Chemise humide; prêt au montage; A=144.5 C=153.8 L=253 H+F=9.92+1, Pour les applications à gaz, marines, stationnaires, chemins de fer ainsi qu'à l'utilisation de carburants de substitution, n'utiliser que la pochette de joints spéciale 50 007 890.									
	89 389 810	N - Chemise humide; prêt au montage; A=144.5 C=153.8 L=253 H+F=9.92+1, Pour les applications à gaz, marines, stationnaires, chemins de fer ainsi qu'à l'utilisation de carburants de substitution, n'utiliser que la pochette de joints spéciale 50 007 890.									

cont...

	80 00717 1 0 000 Ø128	
	87 385 600 [Jeu] NW-L STD Ø 69.940 / 76.000 / 35.000 / 3.000 St/B; NW-L STD Ø 69.940 / 75.000 / 28.000 / 2.500 St/A	
	87 401 604 [Jeu] HL STD Ø 104.000 / 111.000 / 30.500 / 3.472 St/B/G1; PASS-L STD Ø 104.000 / 111.000 / 37.810 / 3.474 St/B/G	
	87 401 614 0,25 / 87 401 624 0,50 / 87 401 634 0,75 / 87 401 644 1,00	
	78 693 600 [Paire] HL STD Ø 104.000 / 111.000 / 30.500 / 3.472 St/B/G1	
	78 693 610 0,25 / 78 693 620 0,50 / 78 693 630 0,75 / 78 693 640 1,00	
	78 694 604 [Paire] PASS-L STD Ø 104.000 / 111.000 / 37.810 / 3.474 St/B/G	
	78 694 614 0,25 / 78 694 624 0,50 / 78 694 634 0,75 / 78 694 644 1,00	
	79 443 600 [Paire] PL STD Ø 90.000 / 95.000 / 31.000 / 2.473 St/B/S, SPUTTER: de haut en bas, l'application de GAZ	

E

	20 0802 G2828	- V - G - S - - - - ; prêt au montage, Recommandé pour le biogaz, utilisation pour bougie d'allumage M18
	81-25103	EX; 18/ x 12 x 70 G2, La longueur de la gorge pour l'huile de pression varie selon la culasse. 81-25103 est dotée d'une gorge pour l'huile de pression courte. Seul le guide soupape déposé permet de déterminer le modèle utilisé. Il n'est pas possible de faire la distinction à l'aide du numéro de moteur.
	81-25113	EX; 18/ x 12.01 x 70 G2, Rainure d'huile longue extérieure
	81-25101	IN; 18/ x 12.02 x 59.5 G2
	81-2536	IN/EX; 18/ x 12 x 64 G2, Utilisable uniquement au niveau de l'entrée dans les applications gaz.
	92-25018	EX; 53.11 x 43 x 9.5; HWR
	92-25029	EX; 53.51 x 42.2 x 9.7; HCR
	92-25019	IN; 61.11 x 49 x 8.8; HWR
	92-25028	IN; 61.51 x 49 x 9; HCR



	20 0302 25380	exclusive chemise
--	----------------------	-------------------

	20 0602 G2801	longueur: 256; Diamètre alésage de base, grand œil de bielle: 95; Diamètre petit œil de bielle: 46; Largeur Pied de bielle: 33; Largeur Tête de bielle: 39; bielle trapézoïdale; crack
---	----------------------	--

	20 1403 44400	
--	----------------------	--



4

 128

	212	G	1	21915 cm ³	4V	400 kW	544 PS	£ 14,8:1	142
	312	G	1	21915 cm ³	4V	450 kW	612 PS	£ 14,8:1	142
	AGENITOR								

	87 366 600 [Jeu] NW-L STD Ø 69.940 / 76.000 / 35.000 / 3.000 St/B; NW-L STD Ø 69.940 / 75.000 / 28.000 / 2.500 St/A	
	87 397 604 [Jeu] HL STD Ø 104.000 / 111.000 / 30.500 / 3.472 St/B/G1; PASS-L STD Ø 104.000 / 111.000 / 37.810 / 3.474 St/B/G	
	87 397 614 0,25 / 87 397 624 0,50	
	78 693 600 [Paire] HL STD Ø 104.000 / 111.000 / 30.500 / 3.472 St/B/G1	
	78 693 610 0,25 / 78 693 620 0,50 / 78 693 630 0,75 / 78 693 640 1,00	
	78 694 604 [Paire] PASS-L STD Ø 104.000 / 111.000 / 37.810 / 3.474 St/B/G	
	78 694 614 0,25 / 78 694 624 0,50 / 78 694 634 0,75 / 78 694 644 1,00	
	79 443 600 [Paire] PL STD Ø 90.000 / 95.000 / 31.000 / 2.473 St/B/S, SPUTTER: de haut en bas, l'application de GAZ	

















	20 0802 G2828	- V - G - S - - - - ; prêt au montage, Recommandé pour le biogaz, utilisation pour bougie d'allumage M18
--	----------------------	--







	81-25103	EX; 18/ x 12 x 70 G2, La longueur de la gorge pour l'huile de pression varie selon la culasse. 81-25103 est dotée d'une gorge pour l'huile de pression courte. Seul le guide soupape déposé permet de déterminer le modèle utilisé. Il n'est pas possible de faire la distinction à l'aide du numéro de moteur.		92-25018	EX; 53.11 x 43 x 9.5; HWR
	81-25113	EX; 18/ x 12.01 x 70 G2, Rainure d'huile longue extérieure		92-25029	EX; 53.51 x 42.2 x 9.7; HCR
	81-25101	IN; 18/ x 12.02 x 59.5 G2		92-25019	IN; 61.11 x 49 x 8.8; HWR
	81-2536	IN/EX; 18/ x 12 x 64 G2, Utilisable uniquement au niveau de l'entrée dans les applications gaz.		92-25028	IN; 61.51 x 49 x 9; HCR

	20 0302 28420	exclusive chemise
--	----------------------	-------------------

	20 0502 28420	diamètre plateau de volant: 113
	20 0503 44400	diamètre plateau de volant: 113



















	20 0602 G2801	longueur: 256; Diamètre alésage de base, grand œil de bielle: 95; Diamètre petit œil de bielle: 46; Largeur Pied de bielle: 33; Largeur Tête de bielle: 39; bielle trapézoïdale; crack
--	----------------------	--

5		128								
	306 BG	G	1	12816 cm ³	4V	250 kW	340 PS	⊗ 14,8:1	 166	
	AGENITOR									
	89 186 120	N - Chemise humide; prêt au montage; A=144.5 C=153.8 L=270 H+F=10.07+1								
	89 914 110	N - Chemise humide; prêt au montage; A=144.5 C=153.8 L=270 H+F=10.07+1, Pour les applications à gaz, marines, stationnaires, chemins de fer ainsi qu'à l'utilisation de carburants de substitution, n'utiliser que la pochette de joints spéciale 50 007 891., Manteau d'eau à revêtement plasma								
	89 390 120	N - Chemise humide; prêt au montage; A=144.5 C=153.8 L=270 H+F=9.92+1								
	80 00717 1 0 000	Ø128								
	80 01100 1 0 000	Ø128								
	77 682 600	[Jeu] HL STD Ø 104.000 / 111.000 / 36.000 / 3.478 St/B/G1								
	77 682 605 0,10 / 77 682 610 0,25 / 77 682 620 0,50									
	77 682 700	[Jeu] HL STD Ø 104.000 / 111.500 / 36.000 / 3.728 St/B/G1								
	77 682 710 0,25, surcote extérieure de + 0,50 mm									
	78 586 600	[Paire] HL STD Ø 104.000 / 111.000 / 36.000 / 3.478 St/B/G1								
	78 586 605 0,10 / 78 586 610 0,25 / 78 586 620 0,50 / 78 586 630 0,75									
	79 261 600	[Paire] AS STD Ø 114.750 / 137.650 // 3.400 St/A								
	79 261 610 0,40 / 79 261 620 0,80									
	79 444 600	[Paire] PL STD Ø 90.000 / 95.000 / 36.200 / 2.479 St/B/S, SPUTTER: de haut en bas, l'application de GAZ								
	20 0802 G2828	- V - G - S - - - -; prêt au montage, Recommandé pour le biogaz, utilisation pour bougie d'allumage M18								
	25311	EX; 51 x 12 x 142.5 x I/S - Cr - 30° - VS - 1 - III					81-25103	EX; 18/ x 12 x 70 G2, La longueur de la gorge pour l'huile de pression varie selon la culasse. 81-25103 est dotée d'une gorge pour l'huile de pression courte. Seul le guide soupape déposé permet de déterminer le modèle utilisé. Il n'est pas possible de faire la distinction à l'aide du numéro de moteur.		
	25310	IN; 58 x 12 x 142.5 x I/S - Cr - 30° - VS - 1 - III					81-25113	EX; 18/ x 12.01 x 70 G2, Rainure d'huile longue extérieure		
	92-25018	EX; 53.11 x 43 x 9.5; HWR					81-25101	IN; 18/ x 12.02 x 59.5 G2		
	92-25029	EX; 53.51 x 42.2 x 9.7; HCR					81-2536	IN/EX; 18/ x 12 x 64 G2, Utilisable uniquement au niveau de l'entrée dans les applications gaz.		
	92-25019	IN; 61.11 x 49 x 8.8; HWR								
	92-25028	IN; 61.51 x 49 x 9; HCR								
	20 1002 G2866	CAM								
	20 0302 28661	exclusive chemise								
	20 0502 28760	diamètre plateau de volant: 113								
	20 0602 G2876	longueur: 256; Diamètre alésage de base, grand œil de bielle: 95; Diamètre petit œil de bielle: 50.06; Largeur Pied de bielle: 45.85; Largeur Tête de bielle: 39; bielle trapézoïdale; crack								





6		128							
	E2842E312	G	12	21915 cm ³	4V	240 kW	326 PS	 142	
	PATRUUS								
	40 208 600	Cylindre dia.: 128; KH: 80.7; MT: -28.2; MØ: 94; GL: 129.7; axe de piston: 46x105; quantité de segments: 3							
		RTK							
		T15 3.5 CR G6							
		M 3							
		DSF 5 CR							
		→ 80 00155 1 0 ...							
		Compression 11 : 1							
	42 043 600	Cylindre dia.: 128; KH: 80.7; MT: -21.7; MØ: 90; GL: 129.7; axe de piston: 46x105; quantité de segments: 3							
		RTK							
		T15 3.5 CR G6							
		M 3							
		DSF 5 CR							
		→ 80 00155 1 0 ...							

cont...

94 942 600	Cylindre dia.: 128; KH: 80.7; MT: -29; MØ: 96; GL: 130; axe de piston: 46x105; quantité de segments: 3 FBo, RTK T15 3.5 CR G6 M 3 DSF 5 CR → 80 00155 1 0 ... Compression 10:1			
94 943 600	Cylindre dia.: 128; KH: 80.7; MT: -22; MØ: 96; GL: 130; axe de piston: 46x105; quantité de segments: 3 FBo, RTK T15 3.5 CR G6 M 3 DSF 5 CR → 80 00155 1 0 ...			
89 092 120	N - Chemise humide; prêt au montage; A=144.5 C=153.8 L=253 H+F=10.05+1			
40 208 960	piston: 40208600; chemise de cylindre: 89092120			
94 942 960	piston: 94942600; chemise de cylindre: 89092120			
94 943 960	piston: 94943600; chemise de cylindre: 89092120			
80 00155 1 0 000	Ø128			
87 366 600	[Jeu] NW-L STD Ø 69.940 / 76.000 / 35.000 / 3.000 St/B; NW-L STD Ø 69.940 / 75.000 / 28.000 / 2.500 St/A			
87 397 604	[Jeu] HL STD Ø 104.000 / 111.000 / 30.500 / 3.472 St/B/G1; PASS-L STD Ø 104.000 / 111.000 / 37.810 / 3.474 St/B/G 87 397 614 0,25 / 87 397 624 0,50			
78 693 600	[Paire] HL STD Ø 104.000 / 111.000 / 30.500 / 3.472 St/B/G1 78 693 610 0,25 / 78 693 620 0,50 / 78 693 630 0,75 / 78 693 640 1,00			
78 694 604	[Paire] PASS-L STD Ø 104.000 / 111.000 / 37.810 / 3.474 St/B/G 78 694 614 0,25 / 78 694 624 0,50 / 78 694 634 0,75 / 78 694 644 1,00			
78 897 600	[Paire] PL STD Ø 90.000 / 95.000 / 31.000 / 2.473 St/B/S; PL STD Ø 90.000 / 95.000 / 31.000 / 2.473 St/B/G1 78 897 605 0,10 / 78 897 610 0,25 / 78 897 620 0,50 / 78 897 630 0,75 / 78 897 640 1,00, Le coussinet supérieur est marqué de 'SPUTTER'.			
79 443 600	[Paire] PL STD Ø 90.000 / 95.000 / 31.000 / 2.473 St/B/S, SPUTTER: de haut en bas, l'application de GAZ			
20 0802 G2840	- V - G - S - - - - ; prêt au montage, recommandé pour le gaz naturel			
25311	EX; 51 x 12 x 142.5 x I/S - Cr - 30° - VS - 1 - III		81-25102	EX; 18/ x 12.02 x 56 G2
25310	IN; 58 x 12 x 142.5 x I/S - Cr - 30° - VS - 1 - III		81-25101	IN; 18/ x 12.02 x 59.5 G2
92-25004	EX; 53.1 x 43 x 7.45; G2; 30°, recommandé pour le gaz naturel, Hauteur de la bague d'ajustage inférieure de 2 mm à celle de la variante biogaz		81-2536	IN/EX; 18/ x 12 x 64 G2, Utilisable uniquement au niveau de l'entrée dans les applications gaz.
92-25018	EX; 53.11 x 43 x 9.5; HWR			
92-25029	EX; 53.51 x 42.2 x 9.7; HCR			
92-25005	IN; 61.11 x 49 x 6.8; G2; 30°, recommandé pour le gaz naturel, Hauteur de la bague d'ajustage inférieure de 2 mm à celle de la variante biogaz			
92-25019	IN; 61.11 x 49 x 8.8; HWR			
92-25028	IN; 61.51 x 49 x 9; HCR			
20 0302 28420	exclusive chemise			
20 0502 28420	diamètre plateau de volant: 113			
20 0503 44400	diamètre plateau de volant: 113			
20 0602 G2801	longueur: 256; Diamètre alésage de base, grand œil de bielle: 95; Diamètre petit œil de bielle: 46; Largeur Pied de bielle: 33; Largeur Tête de bielle: 39; bielle trapézoïdale; crack			
20 1403 44300				
7	128	E2842LE322	G LA 12 21915 cm ³ 4V 370 kW 503 PS	142
	PATRUUS			

 <p>40 208 600</p>  	<p>Cylindre dia.: 128; KH: 80.7; MT: -28.2; MØ: 94; GL: 129.7; axe de piston: 46x105; quantité de segments: 3 RTK T15 3.5 CR G6 M 3 DSF 5 CR → 80 00155 1 0 ... Compression 11 : 1</p>
 <p>41 000 600</p>  	<p>Cylindre dia.: 128; KH: 80.7; MT: -26; MØ: 91.6; GL: 129.7; axe de piston: 46x105; quantité de segments: 3 RTK T15 4 CK G6 M 3 CR G3 DSF 4 CR</p>
 <p>42 043 600</p>	<p>Cylindre dia.: 128; KH: 80.7; MT: -21.7; MØ: 90; GL: 129.7; axe de piston: 46x105; quantité de segments: 3 RTK T15 3.5 CR G6 M 3 DSF 5 CR → 80 00155 1 0 ...</p>
 <p>89 092 120</p>	<p>N - Chemise humide; prêt au montage; A=144.5 C=153.8 L=253 H+F=10.05+1</p>
 <p>40 208 960</p>	<p>piston: 40208600; chemise de cylindre: 89092120</p>
 <p>41 000 960</p>	<p>piston: 41000600; chemise de cylindre: 89092120</p>
 <p>80 00155 1 0 000</p>	<p>Ø128</p>
 <p>80 00717 1 0 000</p>	<p>Ø128</p>
 <p>87 366 600</p>	<p>[Jeu] NW-L STD Ø 69.940 / 76.000 / 35.000 / 3.000 St/B; NW-L STD Ø 69.940 / 75.000 / 28.000 / 2.500 St/A</p>
 <p>87 397 604</p>	<p>[Jeu] HL STD Ø 104.000 / 111.000 / 30.500 / 3.472 St/B/G1; PASS-L STD Ø 104.000 / 111.000 / 37.810 / 3.474 St/B/G 87 397 614 0,25 / 87 397 624 0,50</p>
<p>78 693 600</p>	<p>[Paire] HL STD Ø 104.000 / 111.000 / 30.500 / 3.472 St/B/G1 78 693 610 0,25 / 78 693 620 0,50 / 78 693 630 0,75 / 78 693 640 1,00</p>
<p>78 694 604</p>	<p>[Paire] PASS-L STD Ø 104.000 / 111.000 / 37.810 / 3.474 St/B/G 78 694 614 0,25 / 78 694 624 0,50 / 78 694 634 0,75 / 78 694 644 1,00</p>
<p>78 897 600</p>	<p>[Paire] PL STD Ø 90.000 / 95.000 / 31.000 / 2.473 St/B/S; PL STD Ø 90.000 / 95.000 / 31.000 / 2.473 St/B/G1 78 897 605 0,10 / 78 897 610 0,25 / 78 897 620 0,50 / 78 897 630 0,75 / 78 897 640 1,00, Le coussinet supérieur est marqué de 'SPUTTER'.</p>
<p>79 443 600</p>	<p>[Paire] PL STD Ø 90.000 / 95.000 / 31.000 / 2.473 St/B/S, SPUTTER: de haut en bas, l'application de GAZ</p>
 <p>20 0802 G2820</p>	<p>- V - G - S - - - -; prêt au montage</p>
 <p>20 0802 G2828</p>	<p>- V - G - S - - - -; prêt au montage, Recommandé pour le biogaz, utilisation pour bougie d'allumage M18</p>
 <p>25311</p>	<p>81-25103 EX; 18/ x 12 x 142.5 x l/S - Cr - 30° - VS - 1 - III</p>
<p>25310</p>	<p>81-25113 EX; 18/ x 12.01 x 70 G2, Rainure d'huile longue extérieure</p>
 <p>92-25004</p>	<p>81-25102 EX; 18/ x 12.02 x 56 G2</p>
<p>92-25018</p>	<p>81-25101 IN; 18/ x 12.02 x 59.5 G2</p>
<p>92-25029</p>	<p>81-2536 IN/EX; 18/ x 12 x 64 G2, Utilisable uniquement au niveau de l'entrée dans les applications gaz.</p>
<p>92-25005</p>	<p>IN; 61.11 x 49 x 6.8; G2; 30°, recommandé pour le gaz naturel, Hauteur de la bague d'ajustage inférieure de 2 mm à celle de la variante biogaz</p>
<p>92-25019</p>	<p>IN; 61.11 x 49 x 8.8; HWR</p>
<p>92-25028</p>	<p>IN; 61.51 x 49 x 9; HCR</p>



cont...





	20 0302 28420	exclusive chemise
	20 0502 28420	diamètre plateau de volant: 113
	20 0503 44400	diamètre plateau de volant: 113
	20 0602 G2801	longueur: 256; Diamètre alésage de base, grand œil de bielle: 95; Diamètre petit œil de bielle: 46; Largeur Pied de bielle: 33; Largeur Tête de bielle: 39; bielle trapézoïdale; crack
	20 1403 44300	













8









128

E





















	E2842LE322	G LA 12 21915 cm ³ 4V 400 kW 544 PS		142
---	-------------------	--	---	-----

	40 208 600	Cylindre dia.: 128; KH: 80.7; MT: -28.2; MØ: 94; GL: 129.7; axe de piston: 46x105; quantité de segments: 3 RTK T15 3.5 CR G6 M 3 DSF 5 CR → 80 00155 1 0 ... Compression 11 : 1
	41 000 600	Cylindre dia.: 128; KH: 80.7; MT: -26; MØ: 91.6; GL: 129.7; axe de piston: 46x105; quantité de segments: 3 RTK T15 4 CK G6 M 3 CR G3 DSF 4 CR → 80 01100 1 0 ...
		
		
		

































	89 092 120	N - Chemise humide; prêt au montage; A=144.5 C=153.8 L=253 H+F=10.05+1
	89 556 110	N - Chemise humide; prêt au montage; A=144.5 C=153.8 L=253 H+F=9.92+1, Pour les applications à gaz, marines, stationnaires, chemins de fer ainsi qu'à l'utilisation de carburants de substitution, n'utiliser que la pochette de joints spéciale 50 007 890., Manteau d'eau à revêtement plasma
	80 00155 1 0 000	Ø128
	80 00717 1 0 000	Ø128
	80 01100 1 0 000	Ø128
	87 346 690	[Jeu] PL-B SEMI Ø 46.000 / 50.600 / 38.700 / St/B
	87 366 600	[Jeu] NW-L STD Ø 69.940 / 76.000 / 35.000 / 3.000 St/B; NW-L STD Ø 69.940 / 75.000 / 28.000 / 2.500 St/A
	87 397 604	[Jeu] HL STD Ø 104.000 / 111.000 / 30.500 / 3.472 St/B/G1; PASS-L STD Ø 104.000 / 111.000 / 37.810 / 3.474 St/B/G 87 397 614 0,25 / 87 397 624 0,50
	78 693 600	[Paire] HL STD Ø 104.000 / 111.000 / 30.500 / 3.472 St/B/G1 78 693 610 0,25 / 78 693 620 0,50 / 78 693 630 0,75 / 78 693 640 1,00
	78 694 604	[Paire] PASS-L STD Ø 104.000 / 111.000 / 37.810 / 3.474 St/B/G 78 694 614 0,25 / 78 694 624 0,50 / 78 694 634 0,75 / 78 694 644 1,00
	78 897 600	[Paire] PL STD Ø 90.000 / 95.000 / 31.000 / 2.473 St/B/S; PL STD Ø 90.000 / 95.000 / 31.000 / 2.473 St/B/G1 78 897 605 0,10 / 78 897 610 0,25 / 78 897 620 0,50 / 78 897 630 0,75 / 78 897 640 1,00 , Le coussinet supérieur est marqué de 'SPUTTER'.
	79 443 600	[Paire] PL STD Ø 90.000 / 95.000 / 31.000 / 2.473 St/B/S, SPUTTER: de haut en bas, l'application de GAZ
	20 0802 G2840	- V - G - S - - - -; prêt au montage, recommandé pour le gaz naturel

	25311	EX; 51 x 12 x 142.5 x I/S - Cr - 30° - VS - 1 - III		81-25101	IN; 18/ x 12.02 x 59.5 G2
	25324	EX; 51 x 12 x 142.5 x RA/S - Cr - 30° - 1 - III		81-2536	IN/EX; 18/ x 12 x 64 G2, Utilisable uniquement au niveau de l'entrée dans les applications gaz.
	25310	IN; 58 x 12 x 142.5 x I/S - Cr - 30° - VS - 1 - III		92-25004	EX; 53.1 x 43 x 7.45; G2; 30°, recommandé pour le gaz naturel, Hauteur de la bague d'ajustage inférieure de 2 mm à celle de la variante biogaz
				92-25018	EX; 53.11 x 43 x 9.5; HWR
				92-25029	EX; 53.51 x 42.2 x 9.7; HCR
				92-25005	IN; 61.11 x 49 x 6.8; G2; 30°, recommandé pour le gaz naturel, Hauteur de la bague d'ajustage inférieure de 2 mm à celle de la variante biogaz

cont...

		92-25019	IN; 61.11 x 49 x 8.8; HWR
		92-25028	IN; 61.51 x 49 x 9; HCR
	20 0302 28420	exclusive chemise	
	20 0502 28420	diamètre plateau de volant: 113	
	20 1403 44300		
9		128	
	E2848LE322	G LA 8	14618 cm ³ 4V 250 kW 340 PS 142
	PATRUUS		
	41 000 600	Cylindre dia.: 128; KH: 80.7; MT: -26; MØ: 91.6; GL: 129.7; axe de piston: 46x105; quantité de segments: 3 RTK T15 4 CK G6 M 3 CR G3 DSF 4 CR → 80 01100 1 0 ...	
			
			
	42 043 600	Cylindre dia.: 128; KH: 80.7; MT: -21.7; MØ: 90; GL: 129.7; axe de piston: 46x105; quantité de segments: 3 RTK T15 3.5 CR G6 M 3 DSF 5 CR	
	89 092 120	N - Chemise humide; prêt au montage; A=144.5 C=153.8 L=253 H+F=10.05+1	
	41 000 960	piston: 41000600; chemise de cylindre: 89092120	
	80 01100 1 0 000	Ø128	
	87 385 600	[Jeu] NW-L STD Ø 69.940 / 76.000 / 35.000 / 3.000 St/B; NW-L STD Ø 69.940 / 75.000 / 28.000 / 2.500 St/A	
	87 401 604	[Jeu] HL STD Ø 104.000 / 111.000 / 30.500 / 3.472 St/B/G1; PASS-L STD Ø 104.000 / 111.000 / 37.810 / 3.474 St/B/G 87 401 614 0,25 / 87 401 624 0,50 / 87 401 634 0,75 / 87 401 644 1,00	
	78 693 600	[Paire] HL STD Ø 104.000 / 111.000 / 30.500 / 3.472 St/B/G1 78 693 610 0,25 / 78 693 620 0,50 / 78 693 630 0,75 / 78 693 640 1,00	
	78 694 604	[Paire] PASS-L STD Ø 104.000 / 111.000 / 37.810 / 3.474 St/B/G 78 694 614 0,25 / 78 694 624 0,50 / 78 694 634 0,75 / 78 694 644 1,00	
	78 897 600	[Paire] PL STD Ø 90.000 / 95.000 / 31.000 / 2.473 St/B/S; PL STD Ø 90.000 / 95.000 / 31.000 / 2.473 St/B/G1 78 897 605 0,10 / 78 897 610 0,25 / 78 897 620 0,50 / 78 897 630 0,75 / 78 897 640 1,00, Le coussinet supérieur est marqué de 'SPUTTER'.	
	79 443 600	[Paire] PL STD Ø 90.000 / 95.000 / 31.000 / 2.473 St/B/S, SPUTTER: de haut en bas, l'application de GAZ	
	20 0802 G2820	- V - G - S - - - - ; prêt au montage	
	20 0802 G2828	- V - G - S - - - - ; prêt au montage, Recommandé pour le biogaz, utilisation pour bougie d'allumage M18	
	25311	EX; 51 x 12 x 142.5 x I/S - Cr - 30° - VS - 1 - III	 81-25103 EX; 18/ x 12 x 70 G2, La longueur de la gorge pour l'huile de pression varie selon la culasse. 81-25103 est dotée d'une gorge pour l'huile de pression courte. Seul le guide soupape déposé permet de déterminer le modèle utilisé. Il n'est pas possible de faire la distinction à l'aide du numéro de moteur.
	25310	IN; 58 x 12 x 142.5 x I/S - Cr - 30° - VS - 1 - III	81-25113 EX; 18/ x 12.01 x 70 G2, Rainure d'huile longue extérieure
	92-25004	EX; 53.1 x 43 x 7.45; G2; 30°, recommandé pour le gaz naturel, Hauteur de la bague d'ajustage inférieure de 2 mm à celle de la variante biogaz	81-25102 EX; 18/ x 12.02 x 56 G2
	92-25018	EX; 53.11 x 43 x 9.5; HWR	81-25101 IN; 18/ x 12.02 x 59.5 G2
	92-25029	EX; 53.51 x 42.2 x 9.7; HCR	81-2536 IN/EX; 18/ x 12 x 64 G2, Utilisable uniquement au niveau de l'entrée dans les applications gaz.

cont...

	92-25005	IN; 61.11 x 49 x 6.8; G2; 30°, recommandé pour le gaz naturel, Hauteur de la bague d'ajustage inférieure de 2 mm à celle de la variante biogaz	
	92-25019	IN; 61.11 x 49 x 8.8; HWR	
	92-25028	IN; 61.51 x 49 x 9; HCR	
	20 0302 25380	exclusive chemise	
	20 0602 G2801	longueur: 256; Diamètre alésage de base, grand œil de bielle: 95; Diamètre petit œil de bielle: 46; Largeur Pied de bielle: 33; Largeur Tête de bielle: 39; bielle trapézoïdale; crack	
	20 1403 44400		
E	10	 128	
	E2876E312		G 6 12816 cm ³ 4V 140 kW 190 PS € 12,0:1 166
	PATRUUS		
	41 260 600	Cylindre dia.: 128; KH: 78.65; MT: -26.6; MØ: 93; GL: 133.65; axe de piston: 50x107; quantité de segments: 3 RTK, TPL T15 4 CK G6 M 3 CR G3 DSF 4 CR → 80 01100 1 0 ...	
	89 186 120	N - Chemise humide; prêt au montage; A=144.5 C=153.8 L=270 H+F=10.07+1	
	89 914 120	N - Chemise humide; prêt au montage; A=144.5 C=153.8 L=270 H+F=10.07+1, Manteau d'eau à revêtement plasma	
	41 260 960	piston: 41260600; chemise de cylindre: 89186120	
	80 00155 1 0 000	Ø128	
	80 00300 1 0 000	Ø128	
	80 01100 1 0 000	Ø128	
	77 682 600	[Jeu] HL STD Ø 104.000 / 111.000 / 36.000 / 3.478 St/B/G1 77 682 605 0,10 / 77 682 610 0,25 / 77 682 620 0,50	
	77 682 700	[Jeu] HL STD Ø 104.000 / 111.500 / 36.000 / 3.728 St/B/G1 77 682 710 0,25 , surcote extérieure de + 0,50 mm	
	78 586 600	[Paire] HL STD Ø 104.000 / 111.000 / 36.000 / 3.478 St/B/G1 78 586 605 0,10 / 78 586 610 0,25 / 78 586 620 0,50 / 78 586 630 0,75	
	79 237 600	[Paire] PL STD Ø 90.000 / 95.000 / 36.200 / 2.478 St/B/G1; PL STD Ø 90.000 / 95.000 / 36.200 / 2.479 St/B/S 79 237 610 0,25 / 79 237 620 0,50 / 79 237 630 0,75 , Le coussinet supérieur est marqué de 'SPUTTER'.	
	79 261 600	[Paire] AS STD Ø 114.750 / 137.650 / / 3.400 St/A 79 261 610 0,40 / 79 261 620 0,80	
	79 444 600	[Paire] PL STD Ø 90.000 / 95.000 / 36.200 / 2.479 St/B/S, SPUTTER: de haut en bas, l'application de GAZ	
	20 0802 G2840	- V - G - S - - - - ; prêt au montage, recommandé pour le gaz naturel	
	25311	EX; 51 x 12 x 142.5 x I/S - Cr - 30° - VS - 1 - III	 81-25102 EX; 18/ x 12.02 x 56 G2
	25310	IN; 58 x 12 x 142.5 x I/S - Cr - 30° - VS - 1 - III	 81-25101 IN; 18/ x 12.02 x 59.5 G2
	92-25004	EX; 53.1 x 43 x 7.45; G2; 30°, recommandé pour le gaz naturel, Hauteur de la bague d'ajustage inférieure de 2 mm à celle de la variante biogaz	81-2536 IN/EX; 18/ x 12 x 64 G2, Utilisable uniquement au niveau de l'entrée dans les applications gaz.
	92-25018	EX; 53.11 x 43 x 9.5; HWR	
	92-25029	EX; 53.51 x 42.2 x 9.7; HCR	
	92-25005	IN; 61.11 x 49 x 6.8; G2; 30°, recommandé pour le gaz naturel, Hauteur de la bague d'ajustage inférieure de 2 mm à celle de la variante biogaz	
	92-25019	IN; 61.11 x 49 x 8.8; HWR	
	92-25028	IN; 61.51 x 49 x 9; HCR	
	20 1002 G2866	CAM	
	20 0302 28661	exclusive chemise	
	20 0502 28760	diamètre plateau de volant: 113	

cont...

 **20 0602 G2876** longueur: 256; Diamètre alésage de base, grand œil de bielle: 95; Diamètre petit œil de bielle: 50.06; Largeur Pied de bielle: 45.85; Largeur Tête de bielle: 39; bielle trapézoïdale; crack

 **20 1402 28760**

11	128							166
E2876LE302		G	LA	6	12816 cm ³	4V	190 kW	258 PS
PATRUUS								

 **40 207 600** Cylindre dia.: 128; KH: 78.65; MT: -25.3; MØ: 105.8; GL: 133.65; axe de piston: 50x107; quantité de segments: 3
RTK, TPL
T15 3.5 CR G6
M 3
DSF 5 CR
→ **80 00155 1 0 ...**
Compression 11 : 1



 **41 498 600** Cylindre dia.: 128; KH: 78.65; VT1: -5; MT: -24.8; MØ: 102; GL: 133.65; axe de piston: 50x107; quantité de segments: 3
RTK, TPL
T15 4 CR G6
M 3
DSF 4 CR
→ **80 00300 1 0 ...**





 **89 186 120** N - Chemise humide; prêt au montage; A=144.5 C=153.8 L=270 H+F=10.07+1
89 914 120 N - Chemise humide; prêt au montage; A=144.5 C=153.8 L=270 H+F=10.07+1, Manteau d'eau à revêtement plasma
89 518 120 N - Chemise humide; prêt au montage; A=144.5 C=153.8 L=270 H+F=10.27+1
89 324 120 N - Chemise humide; prêt au montage; A=144.5 C=153.8 L=270 H+F=10.57+1
89 534 120 N - Chemise humide; prêt au montage; A=145 C=154.3 L=270 H+F=10.07+1
89 892 120 N - Chemise humide; prêt au montage; A=145.5 C=154.3 L=270 H+F=10.07+1

 **40 207 960** piston: 40207600; chemise de cylindre: 89186120
40 207 961 piston: 40207600; chemise de cylindre: 89324120
40 207 963 piston: 40207600; chemise de cylindre: 89518120
40 207 964 piston: 40207600; chemise de cylindre: 89534120
41 498 960 piston: 41498600; chemise de cylindre: 89186120

 **80 00155 1 0 000** Ø128
80 00300 1 0 000 Ø128

 **77 682 600** [Jeu] HL STD Ø 104.000 / 111.000 / 36.000 / 3.478 St/B/G1
77 682 605 0,10 / 77 682 610 0,25 / 77 682 620 0,50
77 682 700 [Jeu] HL STD Ø 104.000 / 111.500 / 36.000 / 3.728 St/B/G1
77 682 710 0,25, surcote extérieure de + 0,50 mm
78 586 600 [Paire] HL STD Ø 104.000 / 111.000 / 36.000 / 3.478 St/B/G1
78 586 605 0,10 / 78 586 610 0,25 / 78 586 620 0,50 / 78 586 630 0,75
79 237 600 [Paire] PL STD Ø 90.000 / 95.000 / 36.200 / 2.478 St/B/G1; PL STD Ø 90.000 / 95.000 / 36.200 / 2.479 St/B/S
79 237 610 0,25 / 79 237 620 0,50 / 79 237 630 0,75, Le coussinet supérieur est marqué de 'SPUTTER'.
79 261 600 [Paire] AS STD Ø 114.750 / 137.650 // 3.400 St/A
79 261 610 0,40 / 79 261 620 0,80
79 444 600 [Paire] PL STD Ø 90.000 / 95.000 / 36.200 / 2.479 St/B/S, SPUTTER: de haut en bas, l'application de GAZ

 **20 0802 G2820** - V - G - S - - - - ; prêt au montage
20 0802 G2828 - V - G - S - - - - ; prêt au montage, Recommandé pour le biogaz, utilisation pour bougie d'allumage M18

 **25311** EX; 51 x 12 x 142.5 x I/S - Cr - 30° - VS - 1 - III

25310 IN; 58 x 12 x 142.5 x I/S - Cr - 30° - VS - 1 - III





 **81-25103** EX; 18/ x 12 x 70 G2, La longueur de la gorge pour l'huile de pression varie selon la culasse. 81-25103 est dotée d'une gorge pour l'huile de pression courte. Seul le guide soupape déposé permet de déterminer le modèle utilisé. Il n'est pas possible de faire la distinction à l'aide du numéro de moteur.

81-25113 EX; 18/ x 12.01 x 70 G2, Rainure d'huile longue extérieure



cont...



E

	92-25004	EX; 53.1 x 43 x 7.45; G2; 30°, recommandé pour le gaz naturel, Hauteur de la bague d'ajustage inférieure de 2 mm à celle de la variante biogaz	81-25101	IN; 18/ x 12.02 x 59.5 G2
	92-25018	EX; 53.11 x 43 x 9.5; HWR	81-2536	IN/EX; 18/ x 12 x 64 G2, Utilisable uniquement au niveau de l'entrée dans les applications gaz.
	92-25029	EX; 53.51 x 42.2 x 9.7; HCR		
	92-25005	IN; 61.11 x 49 x 6.8; G2; 30°, recommandé pour le gaz naturel, Hauteur de la bague d'ajustage inférieure de 2 mm à celle de la variante biogaz		
	92-25019	IN; 61.11 x 49 x 8.8; HWR		
	92-25028	IN; 61.51 x 49 x 9; HCR		







	20 1002 G2866	CAM		
	20 0302 28661	exclusive chemise		
	20 0502 28760	diamètre plateau de volant: 113		
	20 0602 G2876	longueur: 256; Diamètre alésage de base, grand œil de bielle: 95; Diamètre petit œil de bielle: 50.06; Largeur Pied de bielle: 45.85; Largeur Tête de bielle: 39; bielle trapézoïdale; crack		
	20 1402 28760			

12		128								
	E2876LE302		G	LA	6	12816 cm ³	4V	200 kW	272 PS	



	40 207 600	Cylindre dia.: 128; KH: 78.65; MT: -25.3; MØ: 105.8; GL: 133.65; axe de piston: 50x107; quantité de segments: 3 RTK, TPL T15 3.5 CR G6 M 3 DSF 5 CR → 80 00155 1 0 ... Compression 11 : 1
	41 498 600	Cylindre dia.: 128; KH: 78.65; VT1: -5; MT: -24.8; MØ: 102; GL: 133.65; axe de piston: 50x107; quantité de segments: 3 RTK, TPL T15 4 CR G6 M 3 DSF 4 CR → 80 00300 1 0 ...

	89 186 120	N - Chemise humide; prêt au montage; A=144.5 C=153.8 L=270 H+F=10.07+1
	89 914 120	N - Chemise humide; prêt au montage; A=144.5 C=153.8 L=270 H+F=10.07+1, Manteau d'eau à revêtement plasma







	80 00155 1 0 000	Ø128
	80 00300 1 0 000	Ø128

	77 682 600	[Jeu] HL STD Ø 104.000 / 111.000 / 36.000 / 3.478 St/B/G1 77 682 605 0,10 / 77 682 610 0,25 / 77 682 620 0,50
	77 682 700	[Jeu] HL STD Ø 104.000 / 111.500 / 36.000 / 3.728 St/B/G1 77 682 710 0,25 , surcote extérieure de + 0,50 mm
	87 501 600	[Jeu] NW-L STD Ø 69.940 / 76.000 / 39.000 / 3.000 St/B; NW-L STD Ø 69.940 / 75.000 / 36.000 / 2.500 St/A; NW-L STD Ø 69.940 / 75.000 / 28.000 / 2.500 St/A
	78 586 600	[Paire] HL STD Ø 104.000 / 111.000 / 36.000 / 3.478 St/B/G1 78 586 605 0,10 / 78 586 610 0,25 / 78 586 620 0,50 / 78 586 630 0,75
	79 237 600	[Paire] PL STD Ø 90.000 / 95.000 / 36.200 / 2.478 St/B/G1; PL STD Ø 90.000 / 95.000 / 36.200 / 2.479 St/B/S 79 237 610 0,25 / 79 237 620 0,50 / 79 237 630 0,75 , Le coussinet supérieur est marqué de 'SPUTTER'.
	79 261 600	[Paire] AS STD Ø 114.750 / 137.650 // 3.400 St/A 79 261 610 0,40 / 79 261 620 0,80
	79 444 600	[Paire] PL STD Ø 90.000 / 95.000 / 36.200 / 2.479 St/B/S, SPUTTER: de haut en bas, l'application de GAZ



	20 0802 G2840	- V - G - S - - - - ; prêt au montage, recommandé pour le gaz naturel
---	----------------------	---

	25311	EX; 51 x 12 x 142.5 x I/S - Cr - 30° - VS - 1 - III		81-25101	IN; 18/ x 12.02 x 59.5 G2
	25324	EX; 51 x 12 x 142.5 x RA/S - Cr - 30° - 1 - III		81-2536	IN/EX; 18/ x 12 x 64 G2, Utilisable uniquement au niveau de l'entrée dans les applications gaz.



























cont...

<p>25310</p> <p>IN; 58 x 12 x 142.5 x I/S - Cr - 30° - VS - 1 - III</p>	 <p>92-25004</p> <p>92-25018</p> <p>92-25029</p> <p>92-25005</p> <p>92-25019</p> <p>92-25028</p>	<p>EX; 53.1 x 43 x 7.45; G2; 30°, recommandé pour le gaz naturel, Hauteur de la bague d'ajustage inférieure de 2 mm à celle de la variante biogaz</p> <p>EX; 53.11 x 43 x 9.5; HWR</p> <p>EX; 53.51 x 42.2 x 9.7; HCR</p> <p>IN; 61.11 x 49 x 6.8; G2; 30°, recommandé pour le gaz naturel, Hauteur de la bague d'ajustage inférieure de 2 mm à celle de la variante biogaz</p> <p>IN; 61.11 x 49 x 8.8; HWR</p> <p>IN; 61.51 x 49 x 9; HCR</p>
 <p>20 1002 G2866</p>	<p>CAM</p>	
 <p>20 0302 28661</p>	<p>exclusive chemise</p>	
 <p>20 0502 28760</p>	<p>diamètre plateau de volant: 113</p>	
 <p>20 0602 G2876</p>	<p>longueur: 256; Diamètre alésage de base, grand œil de bielle: 95; Diamètre petit œil de bielle: 50.06; Largeur Pied de bielle: 45.85; Largeur Tête de bielle: 39; bielle trapézoïdale; crack</p>	
 <p>20 1402 28760</p>		



E

			Cyl.	 X mm	cm ³		Comp.	kW	PS	Pos
							Ratio			
G934		G	4	122 x 150	7000	4	13,0:1	145	197	1
G936		G	6	122 x 150	10500	4	13,0:1	217	295	1
G944		G	4	130 x 150	8000	4	13,0:1	164	223	2
G946		G	6	130 x 150	12000	4	13,0:1	246	334	3
G9508		G	8	130 x 157	16700	4	13,3:1	344	468	4
G9512		G	12	130 x 157	25000	4	13,3:1	516	702	5





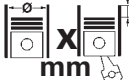





L









1		122	 G934	G	4	7000 cm ³	4V	145 kW	197 PS	ξ 13,0:1	 150		
			G936	G	6	10500 cm ³	4V	217 kW	295 PS	ξ 13,0:1	 150		
	81-23001	IN/EX; 15.034/20 x 9.01 x 64 G2			92-23002	EX; 40.04 x 30.95 x 7.6; ; 30°		92-23001	IN; 45.05 x 34.7 x 8.08; G6; 20°				
2		130	 G944	G	4	8000 cm ³	4V	164 kW	223 PS	ξ 13,0:1	 150		
			81-23001	IN/EX; 15.034/20 x 9.01 x 64 G2			92-23002	EX; 40.04 x 30.95 x 7.6; ; 30°		92-23001	IN; 45.05 x 34.7 x 8.08; G6; 20°		
3		130	 G946	G	6	12000 cm ³	4V	246 kW	334 PS	ξ 13,0:1	 150		
				81-23001	IN/EX; 15.034/20 x 9.01 x 64 G2			MK-9H	demi-cône; nombre de rainures: 3; diamètre de la tige de soupape: 9				
				92-23002	EX; 40.04 x 30.95 x 7.6; ; 30°		92-23001	IN; 45.05 x 34.7 x 8.08; G6; 20°					
4		130	 G9508	G	8	16700 cm ³	4V	344 kW	468 PS	ξ 13,3:1	 157		
				81-23002	IN/EX; 15.034/17.5 x 9.01 x 62 G2			MK-9H	demi-cône; nombre de rainures: 3; diamètre de la tige de soupape: 9				
5		130	 G9512	G	12	25000 cm ³	4V	516 kW	702 PS	ξ 13,3:1	 157		
				81-23002	IN/EX; 15.034/17.5 x 9.01 x 62 G2			MK-9H	demi-cône; nombre de rainures: 3; diamètre de la tige de soupape: 9				

L













	Cyl.		cm ³		Comp. Ratio ϵ	kW	PS	Pos
E 0824	E 302	G 4	108 x 125	4580	2			7
E 0826	E 302	G 6	108 x 120	6596	2			8
E 0834	E 312	G (NA) 4	108 x 125	4580	8	13.0	37-53	2
E 0834	E 302	G (NA) 4	108 x 125	4580	8	13.0	54-62	1
E 0834	LE 302	G (LA) 4	108 x 125	4580	8	11.0	68	3
E 0836	E 312	G (NA) 6	108 x 125	6871	12	13.0	56-64	5
E 0836	E 302	G (NA) 6	108 x 125	6871	12	13.0	75-85	4
E 0836	LE 202	G (LA) 6	108 x 125	6871	12	11.0	110	6
E 2676	E 302	G (NA) 6	126 x 166	12419	24	12.0	140-160	9
E 2676	LE 202, LE 212	G (LA) 6	126 x 166	12419	24	19.0	220-250	10
E 2842	E 302	G (LA) 12	128 x 142	21930	2			30
E 2842	LE 202	G (LA) 12	128 x 142	21930	2			29
E 2842	E	G 12	128 x 142	21930	2		177	24
E 2842	E302	G 12	128 x 142	21930	2	10,0:1	222	302
E 2842	E302	G 12	128 x 142	21930	2	12,5:1	222	302
E 2842	E 312	G 12	128 x 142	21930	2	14,0:1	250	340
E 2842	E 312	G 12	128 x 142	21930	2	11,0:1	250	340
E 2842	E 312	G 12	128 x 142	21930	2	10,0:1	250	340
E 2842	E 312	G (NA) 12	128 x 142	21927	24	12.5	250-280	340-381
E 2842	LE 312	G (LA) 12	128 x 142	21927	24	12.0	360-420	490-571
E 2842	LE 322	G (LA) 12	128 x 142	21927	24	12.0	380-420	517-571
E 2848	LE 322	G (LA) 8	128 x 142	14618	16	12.0	265-295	360-401
E 2876	TE 302	G (A) 6	128 x 166	12816	12	12.0	130	177
E 2876 KAT	E 302	G 6	128 x 166	12816	2		130-140	177-190
E 2876	E 312	G (LA) 6	128 x 166	12816	12	12.0	150-170	204-231
E 2876	LE 302	G (LA) 6	128 x 166	12816	12	11.0	200-210	272-286
E 2876	LE 212	G (LA) 6	128 x 166	12816	12	12.0	220	299
E 2876	LE 202	G (LA) 6	128 x 166	12816	12	12.0	220	299
E 2876 Euro 5	LUH 01	G (LA) 6	128 x 166	12816	12	12.0	228	310
E 2876 Euro 5	LUH 02	G (LA) 6	128 x 166	12816	12	12.0	228	310
E 3262	E 302, LE 222, LE 232, LE 242	G (NA) 12	132 x 157	25782	48	12.0	275-580	374-789
E 3262	E 203	G 12	132 x 157	25782	4	12:1	550	748
E 3262	LE 202	G (LA) 12	132 x 157	25782	48	12.0	550-580	748-789
E 3262	LE 212	G (NA) 12	132 x 157	25782	48	12.0	550-580	748-789
E 3268	LE 212, LE 222, LE 232	G (LA) 8	132 x 157	17188	16	12.0	370-390	503-530
G 2876	DUH 02	G (NA) 6	128 x 166	12816	12	10.0	200	272
G 2876 Euro 5	DUH 01	G (NA) 6	128 x 166	12816	12	10.0	200	272

M















1		108	
E 0834		E 302	
		G	NA 4 4580 cm ³ 8V 54-62 kW 73-84 PS €13.0 125
	89 470 110	T - Chemise sèche ; prêt au montage; A=111.49 C=116 L=217 H=4.04	
	89 453 110	T - Chemise sèche ; prêt au montage; A=111.99 C=116 L=217 H=4.04, surcote extérieure de + 0,50 mm	
	89 470 190	T - Chemise sèche ; semi; A=111.6 C=116 L=218 H=5.04	
	77 743 600	[Jeu] HL STD Ø 77.000 / 82.000 / 26.000 / 2.480 St/B/G	
	77 805 600	[Jeu] PL STD Ø 70.000 / 74.000 / 27.000 / 1.987 St/B/S; PL STD Ø 70.000 / 74.000 / 27.000 / 1.987 St/B/G, Le coussinet supérieur est marqué de 'SPUTTER'.	
	77 808 600	[Jeu] NW-L STD Ø 54.940 / 59.000 / 25.000 / 2.000 St/B	
	77 927 690	[Jeu] PL-B SEMI Ø 42.000 / 46.000 / 35.250 / St/B	
	79 234 600	[Paire] HL STD Ø 77.000 / 82.000 / 26.000 / 2.480 St/B/G 79 234 610 0,25 / 79 234 620 0,50	
	79 299 600	[Paire] AS STD Ø 84.850 / 102.450 // 2.900 St/A	
	79 333 600	[Paire] PL STD Ø 70.000 / 74.000 / 27.000 / 1.987 St/B/S; PL STD Ø 70.000 / 74.000 / 27.000 / 1.987 St/B/G 79 333 610 0,25 , Le coussinet supérieur est marqué de 'SPUTTER'.	
	79 445 600	[Paire] PL STD Ø 70.000 / 74.000 / 27.000 / 1.987 St/B/S, SPUTTER: de haut en bas, l'application de GAZ	
	20 0802 G8361	-----	
	20 9402 G8361	EX; 42 x 10 x 136.5 x G/B - Cr - 30° - 1 - III	 81-25104 EX; 16.03/ x 10.02 x 55 G2
	20 9402 G8360	IN; 49 x 10 x 136.5 x E/B - Cr - 30° - 1 - III	 81-25105 IN; 16.03/ x 10.02 x 60 G2
	92-25023	EX; 44.1 x 34.9 x 8.15; G2	
	92-25022	IN; 51.1 x 41.6 x 7.45; G2	
	20 0502 08343		
	20 0602 08361	longueur: 196; Diamètre alésage de base, grand œil de bielle: 74; Diamètre petit œil de bielle: 42; Largeur Pied de bielle: 33; Largeur Tête de bielle: 33; bielle trapézoïdale; crack	
	20 1402 08340		

2		108	
E 0834		E 312	
		G	NA 4 4580 cm ³ 8V 37-53 kW 50-72 PS €13.0 125
	77 743 600	[Jeu] HL STD Ø 77.000 / 82.000 / 26.000 / 2.480 St/B/G	
	77 805 600	[Jeu] PL STD Ø 70.000 / 74.000 / 27.000 / 1.987 St/B/S; PL STD Ø 70.000 / 74.000 / 27.000 / 1.987 St/B/G, Le coussinet supérieur est marqué de 'SPUTTER'.	
	77 808 600	[Jeu] NW-L STD Ø 54.940 / 59.000 / 25.000 / 2.000 St/B	
	77 927 690	[Jeu] PL-B SEMI Ø 42.000 / 46.000 / 35.250 / St/B	
	79 234 600	[Paire] HL STD Ø 77.000 / 82.000 / 26.000 / 2.480 St/B/G 79 234 610 0,25 / 79 234 620 0,50	
	79 299 600	[Paire] AS STD Ø 84.850 / 102.450 // 2.900 St/A	
	79 333 600	[Paire] PL STD Ø 70.000 / 74.000 / 27.000 / 1.987 St/B/S; PL STD Ø 70.000 / 74.000 / 27.000 / 1.987 St/B/G 79 333 610 0,25 , Le coussinet supérieur est marqué de 'SPUTTER'.	
	79 445 600	[Paire] PL STD Ø 70.000 / 74.000 / 27.000 / 1.987 St/B/S, SPUTTER: de haut en bas, l'application de GAZ	
	20 0802 G8361	-----	
	20 9402 G8361	EX; 42 x 10 x 136.5 x G/B - Cr - 30° - 1 - III	 81-25104 EX; 16.03/ x 10.02 x 55 G2
	20 9402 G8360	IN; 49 x 10 x 136.5 x E/B - Cr - 30° - 1 - III	 81-25105 IN; 16.03/ x 10.02 x 60 G2
	92-25023	EX; 44.1 x 34.9 x 8.15; G2	
	92-25022	IN; 51.1 x 41.6 x 7.45; G2	
	20 0502 08343		
	20 0602 08361	longueur: 196; Diamètre alésage de base, grand œil de bielle: 74; Diamètre petit œil de bielle: 42; Largeur Pied de bielle: 33; Largeur Tête de bielle: 33; bielle trapézoïdale; crack	
	20 1402 08340		

















M

3		108	
E 0834		LE 302	
		G	LA 4 4580 cm ³ 8V 68 kW 92 PS € 11.0 125
	20 9102 G0830		
	89 470 110	T - Chemise sèche ; prêt au montage; A=111.49 C=116 L=217 H=4.04	
	77 743 600	[Jeu] HL STD Ø 77.000 / 82.000 / 26.000 / 2.480 St/B/G	
	77 805 600	[Jeu] PL STD Ø 70.000 / 74.000 / 27.000 / 1.987 St/B/S; PL STD Ø 70.000 / 74.000 / 27.000 / 1.987 St/B/G, Le coussinet supérieur est marqué de 'SPUTTER'.	
	77 808 600	[Jeu] NW-L STD Ø 54.940 / 59.000 / 25.000 / 2.000 St/B	
	77 927 690	[Jeu] PL-B SEMI Ø 42.000 / 46.000 / 35.250 / St/B	
	79 234 600	[Paire] HL STD Ø 77.000 / 82.000 / 26.000 / 2.480 St/B/G 79 234 610 0,25 / 79 234 620 0,50	
	79 299 600	[Paire] AS STD Ø 84.850 / 102.450 // 2.900 St/A	
	79 333 600	[Paire] PL STD Ø 70.000 / 74.000 / 27.000 / 1.987 St/B/S; PL STD Ø 70.000 / 74.000 / 27.000 / 1.987 St/B/G 79 333 610 0,25 , Le coussinet supérieur est marqué de 'SPUTTER'.	
	79 445 600	[Paire] PL STD Ø 70.000 / 74.000 / 27.000 / 1.987 St/B/S, SPUTTER: de haut en bas, l'application de GAZ	
	20 0802 G8361	-----	
	20 9402 G8360	IN; 49 x 10 x 136.5 x E/B - Cr - 30° - 1 - III	 81-25104 EX; 16.03/ x 10.02 x 55 G2
	92-25023	EX; 44.1 x 34.9 x 8.15; G2	 81-25105 IN; 16.03/ x 10.02 x 60 G2
	92-25024	IN; 46.043 x 37.3 x 7.8; G5; 30°	
	20 0502 08343		
	20 0602 08361	longueur: 196; Diamètre alésage de base, grand œil de bielle: 74; Diamètre petit œil de bielle: 42; Largeur Pied de bielle: 33; Largeur Tête de bielle: 33; bielle trapézoïdale; crack	
	20 1402 08260		







M

4		108	
E 0836		E 302	
		G	NA 6 6871 cm ³ 12V 75-85 kW 102-116 PS € 13.0 125
	89 470 110	T - Chemise sèche ; prêt au montage; A=111.49 C=116 L=217 H=4.04	
	89 453 110	T - Chemise sèche ; prêt au montage; A=111.99 C=116 L=217 H=4.04, surcote extérieure de + 0,50 mm	
	89 470 190	T - Chemise sèche ; semi; A=111.6 C=116 L=218 H=5.04	
	77 744 600	[Jeu] HL STD Ø 77.000 / 82.000 / 26.000 / 2.480 St/B/G 77 744 610 0,25 / 77 744 620 0,50 / 77 744 630 0,75	
	77 807 600	[Jeu] PL STD Ø 70.000 / 74.000 / 27.000 / 1.987 St/B/S; PL STD Ø 70.000 / 74.000 / 27.000 / 1.987 St/B/G 77 807 610 0,25 , Le coussinet supérieur est marqué de 'SPUTTER'.	
	77 809 600	[Jeu] NW-L STD Ø 54.940 / 59.000 / 25.000 / 2.000 St/B	
	77 930 690	[Jeu] PL-B SEMI Ø 42.000 / 46.000 / 35.250 / St/B	
	79 234 600	[Paire] HL STD Ø 77.000 / 82.000 / 26.000 / 2.480 St/B/G 79 234 610 0,25 / 79 234 620 0,50	
	79 299 600	[Paire] AS STD Ø 84.850 / 102.450 // 2.900 St/A	
	79 333 600	[Paire] PL STD Ø 70.000 / 74.000 / 27.000 / 1.987 St/B/S; PL STD Ø 70.000 / 74.000 / 27.000 / 1.987 St/B/G 79 333 610 0,25 , Le coussinet supérieur est marqué de 'SPUTTER'.	
	79 445 600	[Paire] PL STD Ø 70.000 / 74.000 / 27.000 / 1.987 St/B/S, SPUTTER: de haut en bas, l'application de GAZ	
	20 0802 G8361	-----	
	20 9402 G8361	EX; 42 x 10 x 136.5 x G/B - Cr - 30° - 1 - III	 81-25104 EX; 16.03/ x 10.02 x 55 G2
	20 9402 G8360	IN; 49 x 10 x 136.5 x E/B - Cr - 30° - 1 - III	 81-25105 IN; 16.03/ x 10.02 x 60 G2
	92-25023	EX; 44.1 x 34.9 x 8.15; G2	
	92-25022	IN; 51.1 x 41.6 x 7.45; G2	
	20 1002 08361	longueur: 781CAM, Euro 2/3 Avant le montage, contrôler les indications du constructeur et vérifier si la pompe à eau et le moyeu correspondent bien.	
	20 0502 08360	diamètre plateau de volant: 110	
	20 0502 08362		











cont...

20 1402 08260		5		108							
E 0836		E 312		G NA 6 6871 cm ³ 12V 56-64 kW 76-87 PS ⌀13.0 125							
	89 470 110	T - Chemise sèche ; prêt au montage; A=111.49 C=116 L=217 H=4.04									
	89 453 110	T - Chemise sèche ; prêt au montage; A=111.99 C=116 L=217 H=4.04, surcote extérieure de + 0,50 mm									
	89 470 190	T - Chemise sèche ; semi; A=111.6 C=116 L=218 H=5.04									
	77 744 600	[Jeu] HL STD Ø 77.000 / 82.000 / 26.000 / 2.480 St/B/G 77 744 610 0,25 / 77 744 620 0,50 / 77 744 630 0,75									
	77 807 600	[Jeu] PL STD Ø 70.000 / 74.000 / 27.000 / 1.987 St/B/S; PL STD Ø 70.000 / 74.000 / 27.000 / 1.987 St/B/G 77 807 610 0,25 , Le coussinet supérieur est marqué de 'SPUTTER'.									
	77 809 600	[Jeu] NW-L STD Ø 54.940 / 59.000 / 25.000 / 2.000 St/B									
	77 930 690	[Jeu] PL-B SEMI Ø 42.000 / 46.000 / 35.250 / St/B									
	79 234 600	[Paire] HL STD Ø 77.000 / 82.000 / 26.000 / 2.480 St/B/G 79 234 610 0,25 / 79 234 620 0,50									
	79 299 600	[Paire] AS STD Ø 84.850 / 102.450 // 2.900 St/A									
	79 333 600	[Paire] PL STD Ø 70.000 / 74.000 / 27.000 / 1.987 St/B/S; PL STD Ø 70.000 / 74.000 / 27.000 / 1.987 St/B/G 79 333 610 0,25 , Le coussinet supérieur est marqué de 'SPUTTER'.									
	79 445 600	[Paire] PL STD Ø 70.000 / 74.000 / 27.000 / 1.987 St/B/S, SPUTTER: de haut en bas, l'application de GAZ									
	20 0802 G8361	-----									
	20 9402 G8361	EX; 42 x 10 x 136.5 x G/B - Cr - 30° - 1 - III		81-25104	EX; 16.03/ x 10.02 x 55 G2						
	20 9402 G8360	IN; 49 x 10 x 136.5 x E/B - Cr - 30° - 1 - III		81-25105	IN; 16.03/ x 10.02 x 60 G2						
	92-25023	EX; 44.1 x 34.9 x 8.15; G2									
	92-25022	IN; 51.1 x 41.6 x 7.45; G2									
	20 1002 08361	longueur: 781CAM, Euro 2/3 Avant le montage, contrôler les indications du constructeur et vérifier si la pompe à eau et le moyeu correspondent bien.									
	20 0502 08360	diamètre plateau de volant: 110									
	20 0502 08362										
	20 0602 08361	longueur: 196; Diamètre alésage de base, grand œil de bielle: 74; Diamètre petit œil de bielle: 42; Largeur Pied de bielle: 33; Largeur Tête de bielle: 33; bielle trapézoïdale; crack									
	20 1402 08260										
20 1402 08260		6		108							
E 0836		LE 202		G LA 6 6871 cm ³ 12V 110 kW 150 PS ⌀11.0 125							
	20 9102 G0830										
	89 470 110	T - Chemise sèche ; prêt au montage; A=111.49 C=116 L=217 H=4.04									
	89 453 110	T - Chemise sèche ; prêt au montage; A=111.99 C=116 L=217 H=4.04, surcote extérieure de + 0,50 mm									
	89 470 190	T - Chemise sèche ; semi; A=111.6 C=116 L=218 H=5.04									
	77 744 600	[Jeu] HL STD Ø 77.000 / 82.000 / 26.000 / 2.480 St/B/G 77 744 610 0,25 / 77 744 620 0,50 / 77 744 630 0,75									
	77 807 600	[Jeu] PL STD Ø 70.000 / 74.000 / 27.000 / 1.987 St/B/S; PL STD Ø 70.000 / 74.000 / 27.000 / 1.987 St/B/G 77 807 610 0,25 , Le coussinet supérieur est marqué de 'SPUTTER'.									
	77 809 600	[Jeu] NW-L STD Ø 54.940 / 59.000 / 25.000 / 2.000 St/B									
	77 930 690	[Jeu] PL-B SEMI Ø 42.000 / 46.000 / 35.250 / St/B									
	79 234 600	[Paire] HL STD Ø 77.000 / 82.000 / 26.000 / 2.480 St/B/G 79 234 610 0,25 / 79 234 620 0,50									
	79 299 600	[Paire] AS STD Ø 84.850 / 102.450 // 2.900 St/A									
	79 333 600	[Paire] PL STD Ø 70.000 / 74.000 / 27.000 / 1.987 St/B/S; PL STD Ø 70.000 / 74.000 / 27.000 / 1.987 St/B/G 79 333 610 0,25 , Le coussinet supérieur est marqué de 'SPUTTER'.									
	79 445 600	[Paire] PL STD Ø 70.000 / 74.000 / 27.000 / 1.987 St/B/S, SPUTTER: de haut en bas, l'application de GAZ									
	20 0802 G8361	-----									
	20 9402 G8361	EX; 42 x 10 x 136.5 x G/B - Cr - 30° - 1 - III		81-25104	EX; 16.03/ x 10.02 x 55 G2						
	20 9402 G8360	IN; 49 x 10 x 136.5 x E/B - Cr - 30° - 1 - III		81-25105	IN; 16.03/ x 10.02 x 60 G2						





cont...



	92-25023	EX; 44.1 x 34.9 x 8.15; G2
	92-25022	IN; 51.1 x 41.6 x 7.45; G2
	20 1002 08361	longueur: 781CAM, Euro 2/3 Avant le montage, contrôler les indications du constructeur et vérifier si la pompe à eau et le moyeu correspondent bien.
	20 0502 08360	diamètre plateau de volant: 110
	20 0502 08362	
	20 0602 08361	longueur: 196; Diamètre alésage de base, grand œil de bielle: 74; Diamètre petit œil de bielle: 42; Largeur Pied de bielle: 33; Largeur Tête de bielle: 33; bielle trapézoïdale; crack
	20 1402 08260	















7	 E 0824	E 302	G 4 4580 cm ³ 2V	
----------	---	--------------	-----------------------------------	---

	89 470 110	T - Chemise sèche ; prêt au montage; A=111.49 C=116 L=217 H=4.04
	89 453 110	T - Chemise sèche ; prêt au montage; A=111.99 C=116 L=217 H=4.04, surcote extérieure de + 0,50 mm
	89 470 190	T - Chemise sèche ; semi; A=111.6 C=116 L=218 H=5.04
	77 586 600	[Jeu] HL STD Ø 77.000 / 82.000 / 26.000 / 2.480 St/B/G; PASS-L STD Ø 77.000 / 82.000 / 33.850 / 2.480 St/B/G 77 586 610 0,25
	77 588 600	[Jeu] PL STD Ø 65.000 / 69.000 / 31.000 / 1.987 St/B/G1 77 588 610 0,25
	77 810 600	[Jeu] NW-L STD Ø 50.940 / 55.000 / 25.000 / 2.000 St/B
	77 885 690	[Jeu] PL-B SEMI Ø 40.000 / 43.000 / 31.700 / St/B
	79 234 600	[Paire] HL STD Ø 77.000 / 82.000 / 26.000 / 2.480 St/B/G 79 234 610 0,25 / 79 234 620 0,50
	79 235 600	[Paire] PASS-L STD Ø 77.000 / 82.000 / 33.850 / 2.480 St/B/G 79 235 610 0,25
	79 236 600	[Paire] PL STD Ø 65.000 / 69.000 / 31.000 / 1.987 St/B/G1 79 236 610 0,25 / 79 236 620 0,50









M

	20 9402 G8360	IN; 49 x 10 x 136.5 x E/B - Cr - 30° - 1 - III		81-25104	EX; 16.03/ x 10.02 x 55 G2
	92-25023	EX; 44.1 x 34.9 x 8.15; G2		81-25105	IN; 16.03/ x 10.02 x 60 G2
	92-25022	IN; 51.1 x 41.6 x 7.45; G2			
	20 0602 08261	longueur: 187; Diamètre alésage de base, grand œil de bielle: 69; Diamètre petit œil de bielle: 40; Largeur Pied de bielle: 39; Largeur Tête de bielle: 32.5; bielle parallèle; crack			
	20 1402 08340				





8	 E 0826	E 302	G 6 6596 cm ³ 2V	
----------	---	--------------	-----------------------------------	---



	89 470 110	T - Chemise sèche ; prêt au montage; A=111.49 C=116 L=217 H=4.04			
	89 453 110	T - Chemise sèche ; prêt au montage; A=111.99 C=116 L=217 H=4.04, surcote extérieure de + 0,50 mm			
	89 470 190	T - Chemise sèche ; semi; A=111.6 C=116 L=218 H=5.04			
	77 587 600	[Jeu] HL STD Ø 77.000 / 82.000 / 26.000 / 2.480 St/B/G; PASS-L STD Ø 77.000 / 82.000 / 33.850 / 2.480 St/B/G 77 587 610 0,25 / 77 587 620 0,50			
	77 589 600	[Jeu] PL STD Ø 65.000 / 69.000 / 31.000 / 1.987 St/B/G1 77 589 610 0,25 / 77 589 620 0,50			
	77 811 600	[Jeu] NW-L STD Ø 50.940 / 55.000 / 25.000 / 2.000 St/B			
	77 886 690	[Jeu] PL-B SEMI Ø 40.000 / 43.000 / 31.700 / St/B			
	79 234 600	[Paire] HL STD Ø 77.000 / 82.000 / 26.000 / 2.480 St/B/G 79 234 610 0,25 / 79 234 620 0,50			
	79 235 600	[Paire] PASS-L STD Ø 77.000 / 82.000 / 33.850 / 2.480 St/B/G 79 235 610 0,25			
	79 236 600	[Paire] PL STD Ø 65.000 / 69.000 / 31.000 / 1.987 St/B/G1 79 236 610 0,25 / 79 236 620 0,50			
	20 9402 G8360	IN; 49 x 10 x 136.5 x E/B - Cr - 30° - 1 - III		81-25104	EX; 16.03/ x 10.02 x 55 G2
	92-25023	EX; 44.1 x 34.9 x 8.15; G2		81-25105	IN; 16.03/ x 10.02 x 60 G2
	92-25022	IN; 51.1 x 41.6 x 7.45; G2			

cont...

	20 0602 08261	longueur: 187; Diamètre alésage de base, grand œil de bielle: 69; Diamètre petit œil de bielle: 40; Largeur Pied de bielle: 39; Largeur Tête de bielle: 32.5; bielle parallèle; crack
	20 1402 20660	Attention, lors de la commande: Pour l'utilisation de la pompe à huile BF ORIGINAL 20 1402 20660, vérifier l'ensemble de livraison des différents composants ainsi que les numéros du constructeur. Il s'agit d'un kit complet de pompe à huile. Utilisation pour le couvercle de pompe à huile 51.05103-5036.
9	 126	
	E 2676	E 302
		G NA 6 12419 cm ³ 24V 140-160 kW 190-218 PS ₤12.0 166
	89 856 111	N - Chemise humide; prêt au montage; A=139.5 C=150 L=257.5 H=8.07
	80 00728 1 0 000	Ø126
	77 682 600	[Jeu] HL STD Ø 104.000 / 111.000 / 36.000 / 3.478 St/B/G1 77 682 605 0,10 / 77 682 610 0,25 / 77 682 620 0,50
	77 682 700	[Jeu] HL STD Ø 104.000 / 111.500 / 36.000 / 3.728 St/B/G1 77 682 710 0,25 , surcote extérieure de + 0,50 mm
	77 879 600	[Jeu] PL STD Ø 90.000 / 95.000 / 36.200 / 2.479 St/B/G; PL STD Ø 90.000 / 95.000 / 36.200 / 2.479 St/B/S 77 879 610 0,25 / 77 879 620 0,50 , Le coussinet supérieur est marqué de 'SPUTTER'.
	77 928 690	[Jeu] PL-B SEMI Ø 52.000 / 56.000 / 45.500 / St/B
	77 964 600	[Jeu] NW-L STD Ø 39.950 / 44.000 / 26.000 / 2.010 St/A
	78 586 600	[Paire] HL STD Ø 104.000 / 111.000 / 36.000 / 3.478 St/B/G1 78 586 605 0,10 / 78 586 610 0,25 / 78 586 620 0,50 / 78 586 630 0,75
	79 261 600	[Paire] AS STD Ø 114.750 / 137.650 // 3.400 St/A 79 261 610 0,40 / 79 261 620 0,80
	79 405 600	[Paire] PL STD Ø 90.000 / 95.000 / 36.200 / 2.479 St/B/G; PL STD Ø 90.000 / 95.000 / 36.200 / 2.479 St/B/S 79 405 610 0,25 / 79 405 620 0,50 , Le coussinet supérieur est marqué de 'SPUTTER'.
	79 471 600	[Paire] HL STD Ø 104.000 / 111.000 / 36.000 / 3.478 St/B/S, SPUTTER: de haut en bas, l'application de GAZ
	36 099 600	BU STD Ø 96.890 / 102.000 / 18.000 / 2.500 St/A, gorge d'huile
	36 100 600	BU STD Ø 96.890 / 102.000 / 18.000 / 2.500 St/A, avec trou d'huile
	81-25106	IN/EX; 15.05/ x 9 x 66.5 G2
	20 0502 26760	
	20 0602 26761	longueur: 250.99; Diamètre alésage de base, grand œil de bielle: 95; Diamètre petit œil de bielle: 52.055; Largeur Pied de bielle: 43.3; Largeur Tête de bielle: 43.3; crack
	20 1402 26761	Attention, lors de la commande: Pour l'utilisation de la pompe à huile BF ORIGINAL 20 1402 26761, vérifier l'ensemble de livraison des différents composants ainsi que les numéros du constructeur. Il s'agit d'un kit complet de pompe à huile. Utilisation pour le couvercle de pompe à huile 51.05103-5038
10	 126	
	E 2676	LE 202, LE 212
		G LA 6 12419 cm ³ 24V 220-250 kW 299-340 PS ₤19.0 166
	89 856 111	N - Chemise humide; prêt au montage; A=139.5 C=150 L=257.5 H=8.07
	80 00728 1 0 000	Ø126
	77 682 600	[Jeu] HL STD Ø 104.000 / 111.000 / 36.000 / 3.478 St/B/G1 77 682 605 0,10 / 77 682 610 0,25 / 77 682 620 0,50
	77 682 700	[Jeu] HL STD Ø 104.000 / 111.500 / 36.000 / 3.728 St/B/G1 77 682 710 0,25 , surcote extérieure de + 0,50 mm
	77 879 600	[Jeu] PL STD Ø 90.000 / 95.000 / 36.200 / 2.479 St/B/G; PL STD Ø 90.000 / 95.000 / 36.200 / 2.479 St/B/S 77 879 610 0,25 / 77 879 620 0,50 , Le coussinet supérieur est marqué de 'SPUTTER'.
	77 928 690	[Jeu] PL-B SEMI Ø 52.000 / 56.000 / 45.500 / St/B
	77 964 600	[Jeu] NW-L STD Ø 39.950 / 44.000 / 26.000 / 2.010 St/A
	78 586 600	[Paire] HL STD Ø 104.000 / 111.000 / 36.000 / 3.478 St/B/G1 78 586 605 0,10 / 78 586 610 0,25 / 78 586 620 0,50 / 78 586 630 0,75
	79 261 600	[Paire] AS STD Ø 114.750 / 137.650 // 3.400 St/A 79 261 610 0,40 / 79 261 620 0,80
	79 405 600	[Paire] PL STD Ø 90.000 / 95.000 / 36.200 / 2.479 St/B/G; PL STD Ø 90.000 / 95.000 / 36.200 / 2.479 St/B/S 79 405 610 0,25 / 79 405 620 0,50 , Le coussinet supérieur est marqué de 'SPUTTER'.
	79 471 600	[Paire] HL STD Ø 104.000 / 111.000 / 36.000 / 3.478 St/B/S, SPUTTER: de haut en bas, l'application de GAZ
	36 099 600	BU STD Ø 96.890 / 102.000 / 18.000 / 2.500 St/A, gorge d'huile
	36 100 600	BU STD Ø 96.890 / 102.000 / 18.000 / 2.500 St/A, avec trou d'huile

cont...

	81-25106	IN/EX; 15.05/ x 9 x 66.5 G2
	20 0502 26760	
	20 0602 26761	longueur: 250.99; Diamètre alésage de base, grand œil de bielle: 95; Diamètre petit œil de bielle: 52.055; Largeur Pied de bielle: 43.3; Largeur Tête de bielle: 43.3; crack
	20 1402 20660	Attention, lors de la commande: Pour l'utilisation de la pompe à huile BF ORIGINAL 20 1402 20660, vérifier l'ensemble de livraison des différents composants ainsi que les numéros du constructeur. Il s'agit d'un kit complet de pompe à huile. Utilisation pour le couvercle de pompe à huile 51.05103-5036.
	20 1402 26761	Attention, lors de la commande: Pour l'utilisation de la pompe à huile BF ORIGINAL 20 1402 26761, vérifier l'ensemble de livraison des différents composants ainsi que les numéros du constructeur. Il s'agit d'un kit complet de pompe à huile. Utilisation pour le couvercle de pompe à huile 51.05103-5038

11		128
	E 2842	E 312
		G NA 12 21927 cm ³ 24V 250-280 kW 340-381 PS € 12.5 142

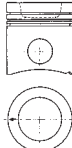
	42 043 600	Cylindre dia.: 128; KH: 80.7; MT: -21.7; MØ: 90; GL: 129.7; axe de piston: 46x105; quantité de segments: 3 RTK T15 3.5 CR G6 M 3 DSF 5 CR → 80 00155 1 0 ...
	94 943 600	Cylindre dia.: 128; KH: 80.7; MT: -22; MØ: 96; GL: 130; axe de piston: 46x105; quantité de segments: 3 FBo, RTK T15 3.5 CR G6 M 3 DSF 5 CR → 80 00155 1 0 ...

	89 092 120	N - Chemise humide; prêt au montage; A=144.5 C=153.8 L=253 H+F=10.05+1
	89 093 120	N - Chemise humide; prêt au montage; A=145 C=154.3 L=253 H+F=10.05+1





	94 943 960	piston: 94943600; chemise de cylindre: 89092120
---	-------------------	---

M

	80 00155 1 0 000	Ø128
---	-------------------------	------























	20 0802 G2820	- V - G - S - - - - ; prêt au montage
	20 0802 G2828	- V - G - S - - - - ; prêt au montage, Recommandé pour le biogaz, utilisation pour bougie d'allumage M18

	20 0802 G2840	- V - G - S - - - - ; prêt au montage, recommandé pour le gaz naturel
--	----------------------	---

	25311	EX; 51 x 12 x 142.5 x I/S - Cr - 30° - VS - 1 - III		81-25103	EX; 18/ x 12 x 70 G2, La longueur de la gorge pour l'huile de pression varie selon la culasse. 81-25103 est dotée d'une gorge pour l'huile de pression courte. Seul le guide soupape déposé permet de déterminer le modèle utilisé. Il n'est pas possible de faire la distinction à l'aide du numéro de moteur.
	25310	IN; 58 x 12 x 142.5 x I/S - Cr - 30° - VS - 1 - III		81-25102	EX; 18/ x 12.02 x 56 G2
	KK-12H	demi-cône; nombre de rainures: 1; diamètre de la tige de soupape: 12		81-25107	EX; 18.2/ x 12.02 x 56 G2
	92-25004	EX; 53.1 x 43 x 7.45; G2; 30°, recommandé pour le gaz naturel, Hauteur de la bague d'ajustage inférieure de 2 mm à celle de la variante biogaz		81-25101	IN; 18/ x 12.02 x 59.5 G2
	92-25005	IN; 61.11 x 49 x 6.8; G2; 30°, recommandé pour le gaz naturel, Hauteur de la bague d'ajustage inférieure de 2 mm à celle de la variante biogaz		81-2536	IN/EX; 18/ x 12 x 64 G2, Utilisable uniquement au niveau de l'entrée dans les applications gaz.
				81-2537	IN/EX; 18.2/ x 12 x 64 G2, Utilisable uniquement au niveau de l'entrée dans les applications gaz.
				81-2538	IN/EX; 18.4/ x 12 x 64 G2, Utilisable uniquement au niveau de l'entrée dans les applications gaz.









	20 0502 28420	diamètre plateau de volant: 113
---	----------------------	---------------------------------

cont...

	20 1402 28000	
12		128
	E 2842	E 312
		G 12 21930 cm ³ 2V 250 kW 340 PS ξ 14,0:1 η 142
	42 043 600	Cylindre dia.: 128; KH: 80.7; MT: -21.7; M \varnothing : 90; GL: 129.7; axe de piston: 46x105; quantité de segments: 3 RTK T15 3.5 CR G6 M 3 DSF 5 CR
	20 0802 G2840	- V - G - S - - - -; prêt au montage, recommandé pour le gaz naturel
	20 1402 28000	
13		128
	E 2842	LE 312
		G LA 12 21927 cm ³ 24V 360-420 kW 490-571 PS ξ 12.0 η 142
	40 208 600	Cylindre dia.: 128; KH: 80.7; MT: -28.2; M \varnothing : 94; GL: 129.7; axe de piston: 46x105; quantité de segments: 3 RTK T15 3.5 CR G6 M 3 DSF 5 CR → 80 00155 1 0 ... Compression 11 : 1
		
		
	41 000 600	Cylindre dia.: 128; KH: 80.7; MT: -26; M \varnothing : 91.6; GL: 129.7; axe de piston: 46x105; quantité de segments: 3 RTK T15 4 CK G6 M 3 CR G3 DSF 4 CR → 80 01100 1 0 ...
		
	42 043 600	Cylindre dia.: 128; KH: 80.7; MT: -21.7; M \varnothing : 90; GL: 129.7; axe de piston: 46x105; quantité de segments: 3 RTK T15 3.5 CR G6 M 3 DSF 5 CR → 80 00155 1 0 ...
	89 092 120	N - Chemise humide; prêt au montage; A=144.5 C=153.8 L=253 H+F=10.05+1
	89 556 110	N - Chemise humide; prêt au montage; A=144.5 C=153.8 L=253 H+F=9.92+1, Pour les applications à gaz, marines, stationnaires, chemins de fer ainsi qu'à l'utilisation de carburants de substitution, n'utiliser que la pochette de joints spéciale 50 007 890., Manteau d'eau à revêtement plasma
	89 093 120	N - Chemise humide; prêt au montage; A=145 C=154.3 L=253 H+F=10.05+1
	40 208 960	piston: 40208600; chemise de cylindre: 89092120
	41 000 960	piston: 41000600; chemise de cylindre: 89092120
	80 00155 1 0 000	\varnothing 128
	80 00717 1 0 000	\varnothing 128
	80 01100 1 0 000	\varnothing 128
	87 346 690	[Jeu] PL-B SEMI \varnothing 46.000 / 50.600 / 38.700 / St/B
	87 366 600	[Jeu] NW-L STD \varnothing 69.940 / 76.000 / 35.000 / 3.000 St/B; NW-L STD \varnothing 69.940 / 75.000 / 28.000 / 2.500 St/A
	87 397 604	[Jeu] HL STD \varnothing 104.000 / 111.000 / 30.500 / 3.472 St/B/G1; PASS-L STD \varnothing 104.000 / 111.000 / 37.810 / 3.474 St/B/G 87 397 614 0,25 / 87 397 624 0,50
	78 693 600	[Paire] HL STD \varnothing 104.000 / 111.000 / 30.500 / 3.472 St/B/G1 78 693 610 0,25 / 78 693 620 0,50 / 78 693 630 0,75 / 78 693 640 1,00
	78 694 604	[Paire] PASS-L STD \varnothing 104.000 / 111.000 / 37.810 / 3.474 St/B/G 78 694 614 0,25 / 78 694 624 0,50 / 78 694 634 0,75 / 78 694 644 1,00
	78 709 600	[Paire] PL-L STD \varnothing 31.975 / 36.000 / 19.000 / 2.011 St/B/G 78 709 610 0,25 , Pour Compresseur avec piston \varnothing 90 mm.
	78 897 600	[Paire] PL STD \varnothing 90.000 / 95.000 / 31.000 / 2.473 St/B/S; PL STD \varnothing 90.000 / 95.000 / 31.000 / 2.473 St/B/G1 78 897 605 0,10 / 78 897 610 0,25 / 78 897 620 0,50 / 78 897 630 0,75 / 78 897 640 1,00 , Le coussinet supérieur est marqué de 'SPUTTER'., à partir 420 kW → / Les moteurs a' gaz et marins exigent le coussinet de bielle 'SPUTTER'!
	79 443 600	[Paire] PL STD \varnothing 90.000 / 95.000 / 31.000 / 2.473 St/B/S, SPUTTER: de haut en bas, l'application de GAZ

cont...







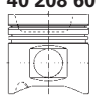
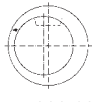





M



	20 0802 G2820 20 0802 G2828	- V - G - S - - - - ; prêt au montage - V - G - S - - - - ; prêt au montage, Recommandé pour le biogaz, utilisation pour bougie d'allumage M18
	20 0802 G2840	- V - G - S - - - - ; prêt au montage, recommandé pour le gaz naturel
	25311	EX; 51 x 12 x 142.5 x l/S - Cr - 30° - VS - 1 - III
	25324 25310	EX; 51 x 12 x 142.5 x RA/S - Cr - 30° - 1 - III IN; 58 x 12 x 142.5 x l/S - Cr - 30° - VS - 1 - III
	KK-12H	demi-cône; nombre de rainures: 1; diamètre de la tige de soupape: 12
	92-25004 92-25018	EX; 53.1 x 43 x 7.45; G2; 30°, recommandé pour le gaz naturel, Hauteur de la bague d'ajustage inférieure de 2 mm à celle de la variante biogaz EX; 53.11 x 43 x 9.5; HWR
	92-25029 92-25005	EX; 53.51 x 42.2 x 9.7; HCR IN; 61.11 x 49 x 6.8; G2; 30°, recommandé pour le gaz naturel, Hauteur de la bague d'ajustage inférieure de 2 mm à celle de la variante biogaz
	92-25019 92-25028	IN; 61.11 x 49 x 8.8; HWR IN; 61.51 x 49 x 9; HCR
	20 0302 28420	exclusive chemise
	20 0502 28420 20 0503 44400	diamètre plateau de volant: 113 diamètre plateau de volant: 113
	20 0602 G2801	longueur: 256; Diamètre alésage de base, grand œil de bielle: 95; Diamètre petit œil de bielle: 46; Largeur Pied de bielle: 33; Largeur Tête de bielle: 39; bielle trapézoïdale; crack
	20 1403 44300 20 1403 44400	













14		128	E 2842	LE 322	G LA 12 21927 cm³ 24V 380-420 kW 517-571 PS £ 12.0 142
-----------	---	------------	---------------	---------------	---

	40 208 600	Cylindre dia.: 128; KH: 80.7; MT: -28.2; MØ: 94; GL: 129.7; axe de piston: 46x105; quantité de segments: 3 RTK T15 3.5 CR G6 M 3 DSF 5 CR → 80 00155 1 0 ... Compression 11 : 1
	41 000 600	Cylindre dia.: 128; KH: 80.7; MT: -26; MØ: 91.6; GL: 129.7; axe de piston: 46x105; quantité de segments: 3 RTK T15 4 CK G6 M 3 CR G3 DSF 4 CR → 80 01100 1 0 ...
	42 043 600	Cylindre dia.: 128; KH: 80.7; MT: -21.7; MØ: 90; GL: 129.7; axe de piston: 46x105; quantité de segments: 3 RTK T15 3.5 CR G6 M 3 DSF 5 CR → 80 00155 1 0 ...

cont...

	89 092 120 89 556 110	N - Chemise humide; prêt au montage; A=144.5 C=153.8 L=253 H+F=10.05+1 N - Chemise humide; prêt au montage; A=144.5 C=153.8 L=253 H+F=9.92+1, Pour les applications à gaz, marines, stationnaires, chemins de fer ainsi qu'à l'utilisation de carburants de substitution, n'utiliser que la pochette de joints spéciale 50 007 890., Manteau d'eau à revêtement plasma
	89 093 120	N - Chemise humide; prêt au montage; A=145 C=154.3 L=253 H+F=10.05+1
	40 208 960 41 000 960	piston: 40208600; chemise de cylindre: 89092120 piston: 41000600; chemise de cylindre: 89092120
	80 00155 1 0 000 80 00717 1 0 000 80 01100 1 0 000	Ø128 Ø128 Ø128
	87 346 690 87 366 600 87 397 604 78 693 600 78 694 604 78 709 600 78 897 600	[Jeu] PL-B SEMI Ø 46.000 / 50.600 / 38.700 / St/B [Jeu] NW-L STD Ø 69.940 / 76.000 / 35.000 / 3.000 St/B; NW-L STD Ø 69.940 / 75.000 / 28.000 / 2.500 St/A [Jeu] HL STD Ø 104.000 / 111.000 / 30.500 / 3.472 St/B/G1; PASS-L STD Ø 104.000 / 111.000 / 37.810 / 3.474 St/B/G 87 397 614 0,25 / 87 397 624 0,50 [Paire] HL STD Ø 104.000 / 111.000 / 30.500 / 3.472 St/B/G1 78 693 610 0,25 / 78 693 620 0,50 / 78 693 630 0,75 / 78 693 640 1,00 [Paire] PASS-L STD Ø 104.000 / 111.000 / 37.810 / 3.474 St/B/G 78 694 614 0,25 / 78 694 624 0,50 / 78 694 634 0,75 / 78 694 644 1,00 [Paire] PL-L STD Ø 31.975 / 36.000 / 19.000 / 2.011 St/B/G 78 709 610 0,25 , Pour Compresseur avec piston Ø 90 mm. [Paire] PL STD Ø 90.000 / 95.000 / 31.000 / 2.473 St/B/S; PL STD Ø 90.000 / 95.000 / 31.000 / 2.473 St/B/G1 78 897 605 0,10 / 78 897 610 0,25 / 78 897 620 0,50 / 78 897 630 0,75 / 78 897 640 1,00 , Le coussinet supérieur est marqué de 'SPUTTER'., à partir 420 kW → / Les moteurs a' gaz et marins exigent le coussinet de bielle 'SPUTTER'!
	20 0802 G2820 20 0802 G2828	- V - G - S - - - - ; prêt au montage - V - G - S - - - - ; prêt au montage, Recommandé pour le biogaz, utilisation pour bougie d'allumage M18
	20 0802 G2840	- V - G - S - - - - ; prêt au montage, recommandé pour le gaz naturel
	25311 25324 25310	EX; 51 x 12 x 142.5 x I/S - Cr - 30° - VS - 1 - III EX; 51 x 12 x 142.5 x RA/S - Cr - 30° - 1 - III IN; 58 x 12 x 142.5 x I/S - Cr - 30° - VS - 1 - III
	81-25103 81-25107 81-25101 81-2536 81-2537 81-2538	EX; 18./ x 12 x 70 G2, La longueur de la gorge pour l'huile de pression varie selon la culasse. 81-25103 est dotée d'une gorge pour l'huile de pression courte. Seul le guide soupape déposé permet de déterminer le modèle utilisé. Il n'est pas possible de faire la distinction à l'aide du numéro de moteur. EX; 18.2/ x 12.02 x 56 G2 IN; 18/ x 12.02 x 59.5 G2 IN/EX; 18/ x 12 x 64 G2, Utilisable uniquement au niveau de l'entrée dans les applications gaz. IN/EX; 18.2/ x 12 x 64 G2, Utilisable uniquement au niveau de l'entrée dans les applications gaz. IN/EX; 18.4/ x 12 x 64 G2, Utilisable uniquement au niveau de l'entrée dans les applications gaz.
	KK-10H KK-12H	demi-cône; nombre de rainures: 1; diamètre de la tige de soupape: 10 demi-cône; nombre de rainures: 1; diamètre de la tige de soupape: 12
	92-25004 92-25018 92-25029 92-25005 92-25019 92-25028	EX; 53.1 x 43 x 7.45; G2; 30°, recommandé pour le gaz naturel, Hauteur de la bague d'ajustage inférieure de 2 mm à celle de la variante biogaz EX; 53.11 x 43 x 9.5; HWR EX; 53.51 x 42.2 x 9.7; HCR IN; 61.11 x 49 x 6.8; G2; 30°, recommandé pour le gaz naturel, Hauteur de la bague d'ajustage inférieure de 2 mm à celle de la variante biogaz IN; 61.11 x 49 x 8.8; HWR IN; 61.51 x 49 x 9; HCR
	20 0302 28420	exclusive chemise
	20 0502 28420 20 0503 44400	diamètre plateau de volant: 113 diamètre plateau de volant: 113
	20 0602 G2801	longueur: 256; Diamètre alésage de base, grand œil de bielle: 95; Diamètre petit œil de bielle: 46; Largeur Pied de bielle: 33; Largeur Tête de bielle: 39; bielle trapézoïdale; crack
	20 1403 44300 20 1403 44400	

15	 128
 E 2848	LE 322
G LA 8 14618 cm ³ 16V 265-295 kW 360-401 PS ξ 12.0  142	

 41 000 600	 	Cylindre dia.: 128; KH: 80.7; MT: -26; MØ: 91.6; GL: 129.7; axe de piston: 46x105; quantité de segments: 3 RTK T15 4 CK G6 M 3 CR G3 DSF 4 CR → 80 01100 1 0 ...
 42 043 600		Cylindre dia.: 128; KH: 80.7; MT: -21.7; MØ: 90; GL: 129.7; axe de piston: 46x105; quantité de segments: 3 RTK T15 3.5 CR G6 M 3 DSF 5 CR → 80 00155 1 0 ...
 89 092 120		N - Chemise humide; prêt au montage; A=144.5 C=153.8 L=253 H+F=10.05+1
89 556 110		N - Chemise humide; prêt au montage; A=144.5 C=153.8 L=253 H+F=9.92+1, Pour les applications à gaz, marines, stationnaires, chemins de fer ainsi qu'à l'utilisation de carburants de substitution, n'utiliser que la pochette de joints spéciale 50 007 890., Manteau d'eau à revêtement plasma
89 093 120		N - Chemise humide; prêt au montage; A=145 C=154.3 L=253 H+F=10.05+1
 41 000 960		piston: 41000600; chemise de cylindre: 89092120
 80 00155 1 0 000		Ø128
80 00300 1 0 000		Ø128
80 01100 1 0 000		Ø128
 87 346 690		[Jeu] PL-B SEMI Ø 46.000 / 50.600 / 38.700 / St/B
87 348 690		[Jeu] PL-B SEMI Ø 46.000 / 50.600 / 38.700 / St/B
87 385 694		[Jeu] NW-L SEMI Ø 69.940 / 76.000 / 35.000 / St/B; NW-L SEMI Ø 69.940 / 75.000 / 28.000 / St/W 87 385 600 STD
87 401 604		[Jeu] HL STD Ø 104.000 / 111.000 / 30.500 / 3.472 St/B/G1; PASS-L STD Ø 104.000 / 111.000 / 37.810 / 3.474 St/B/G 87 401 614 0,25 / 87 401 624 0,50 / 87 401 634 0,75 / 87 401 644 1,00
78 693 600		[Paire] HL STD Ø 104.000 / 111.000 / 30.500 / 3.472 St/B/G1 78 693 610 0,25 / 78 693 620 0,50 / 78 693 630 0,75 / 78 693 640 1,00
78 694 604		[Paire] PASS-L STD Ø 104.000 / 111.000 / 37.810 / 3.474 St/B/G 78 694 614 0,25 / 78 694 624 0,50 / 78 694 634 0,75 / 78 694 644 1,00
78 709 600		[Paire] PL-L STD Ø 31.975 / 36.000 / 19.000 / 2.011 St/B/G 78 709 610 0,25 , Pour Compresseur avec piston Ø 90 mm.
78 897 600		[Paire] PL STD Ø 90.000 / 95.000 / 31.000 / 2.473 St/B/S; PL STD Ø 90.000 / 95.000 / 31.000 / 2.473 St/B/G1 78 897 605 0,10 / 78 897 610 0,25 / 78 897 620 0,50 / 78 897 630 0,75 / 78 897 640 1,00 , Le coussinet supérieur est marqué de 'SPUTTER'. à partir 280 kW → / Les moteurs a' gaz et marins exigent le coussinet de bielle 'SPUTTER'!
79 443 600		[Paire] PL STD Ø 90.000 / 95.000 / 31.000 / 2.473 St/B/S, SPUTTER: de haut en bas, l'application de GAZ
 20 0802 G2820		- V - G - S - - - - ; prêt au montage
20 0802 G2828		- V - G - S - - - - ; prêt au montage, Recommandé pour le biogaz, utilisation pour bougie d'allumage M18
20 0802 G2840		- V - G - S - - - - ; prêt au montage, recommandé pour le gaz naturel
 25311		EX; 51 x 12 x 142.5 x l/S - Cr - 30° - VS - 1 - III
25324		EX; 51 x 12 x 142.5 x RA/S - Cr - 30° - 1 - III
25310		IN; 58 x 12 x 142.5 x l/S - Cr - 30° - VS - 1 - III
 KK-12H		demi-cône; nombre de rainures: 1; diamètre de la tige de soupape: 12
	 81-25103	EX; 18/ x 12 x 70 G2, La longueur de la gorge pour l'huile de pression varie selon la culasse. 81-25103 est dotée d'une gorge pour l'huile de pression courte. Seul le guide soupape déposé permet de déterminer le modèle utilisé. Il n'est pas possible de faire la distinction à l'aide du numéro de moteur.
	81-25107	EX; 18.2/ x 12.02 x 56 G2
	81-25101	IN; 18/ x 12.02 x 59.5 G2
	81-2536	IN/EX; 18/ x 12 x 64 G2, Utilisable uniquement au niveau de l'entrée dans les applications gaz.

cont...

	92-25004	EX; 53.1 x 43 x 7.45; G2; 30°, recommandé pour le gaz naturel, Hauteur de la bague d'ajustage inférieure de 2 mm à celle de la variante biogaz	81-2537	IN/EX; 18.2/ x 12 x 64 G2, Utilisable uniquement au niveau de l'entrée dans les applications gaz.
	92-25018	EX; 53.11 x 43 x 9.5; HWR	81-2538	IN/EX; 18.4/ x 12 x 64 G2, Utilisable uniquement au niveau de l'entrée dans les applications gaz.
	92-25029	EX; 53.51 x 42.2 x 9.7; HCR		
	92-25005	IN; 61.11 x 49 x 6.8; G2; 30°, recommandé pour le gaz naturel, Hauteur de la bague d'ajustage inférieure de 2 mm à celle de la variante biogaz		
	92-25019	IN; 61.11 x 49 x 8.8; HWR		
	92-25028	IN; 61.51 x 49 x 9; HCR		



20 0302 25380 exclusive chemise



20 0602 G2801 longueur: 256; Diamètre alésage de base, grand œil de bielle: 95; Diamètre petit œil de bielle: 46; Largeur Pied de bielle: 33; Largeur Tête de bielle: 39; bielle trapézoïdale; crack



20 1403 44400

16

128



E 2876 KAT

E 302

G 6 12816 cm³ 2V 130-140 kW 177-190 PS 166

E 2876

E 312

G LA 6 12816 cm³ 12V 150-170 kW 204-231 PS 12.0 166



41 260 600

Cylindre dia.: 128; KH: 78.65; MT: -26.6; MØ: 93; GL: 133.65; axe de piston: 50x107; quantité de segments: 3 RTK, TPL



T15 4 CK G6

M 3 CR G3

DSF 4 CR

→ **80 01100 1 0 ...**



89 186 120

N - Chemise humide; prêt au montage; A=144.5 C=153.8 L=270 H+F=10.07+1

89 914 120

N - Chemise humide; prêt au montage; A=144.5 C=153.8 L=270 H+F=10.07+1, Manteau d'eau à revêtement plasma

89 518 120

N - Chemise humide; prêt au montage; A=144.5 C=153.8 L=270 H+F=10.27+1

89 324 120

N - Chemise humide; prêt au montage; A=144.5 C=153.8 L=270 H+F=10.57+1

89 534 120

N - Chemise humide; prêt au montage; A=145 C=154.3 L=270 H+F=10.07+1

89 892 120

N - Chemise humide; prêt au montage; A=145.5 C=154.3 L=270 H+F=10.07+1



41 260 960

piston: 41260600; chemise de cylindre: 89186120



80 00155 1 0 000

Ø128

80 00300 1 0 000

Ø128

80 01100 1 0 000

Ø128



77 682 600

[Jeu] HL STD Ø 104.000 / 111.000 / 36.000 / 3.478 St/B/G1

77 682 605 0,10 / 77 682 610 0,25 / 77 682 620 0,50

77 682 700

[Jeu] HL STD Ø 104.000 / 111.500 / 36.000 / 3.728 St/B/G1

77 682 710 0,25, surcote extérieure de + 0,50 mm

77 812 690

[Jeu] PL-B SEMI Ø 50.000 / 54.000 / 38.700 / St/B

87 501 600

[Jeu] NW-L STD Ø 69.940 / 76.000 / 39.000 / 3.000 St/B; NW-L STD Ø 69.940 / 75.000 / 36.000 / 2.500 St/A; NW-L STD Ø 69.940 / 75.000 / 28.000 / 2.500 St/A

78 586 600

[Paire] HL STD Ø 104.000 / 111.000 / 36.000 / 3.478 St/B/G1

78 586 605 0,10 / 78 586 610 0,25 / 78 586 620 0,50 / 78 586 630 0,75

79 237 600

[Paire] PL STD Ø 90.000 / 95.000 / 36.200 / 2.478 St/B/G1; PL STD Ø 90.000 / 95.000 / 36.200 / 2.479 St/B/S

79 237 610 0,25 / 79 237 620 0,50 / 79 237 630 0,75, Le coussinet supérieur est marqué de 'SPUTTER'.

79 261 600

[Paire] AS STD Ø 114.750 / 137.650 // 3.400 St/A

79 261 610 0,40 / 79 261 620 0,80

79 444 600

[Paire] PL STD Ø 90.000 / 95.000 / 36.200 / 2.479 St/B/S, SPUTTER: de haut en bas, l'application de GAZ

79 471 600

[Paire] HL STD Ø 104.000 / 111.000 / 36.000 / 3.478 St/B/S, SPUTTER: de haut en bas, l'application de GAZ



20 0802 G2820

- V - G - S - - - -; prêt au montage









20 0802 G2828

- V - G - S - - - -; prêt au montage, Recommandé pour le biogaz, utilisation pour bougie d'allumage M18

20 0802 G2840

- V - G - S - - - -; prêt au montage, recommandé pour le gaz naturel

cont...

	25311	EX; 51 x 12 x 142.5 x I/S - Cr - 30° - VS - 1 - III		81-25113	EX; 18/ x 12.01 x 70 G2, Rainure d'huile longue extérieure
	25324	EX; 51 x 12 x 142.5 x RA/S - Cr - 30° - 1 - III		81-25102	EX; 18/ x 12.02 x 56 G2
	25310	IN; 58 x 12 x 142.5 x I/S - Cr - 30° - VS - 1 - III		81-25107	EX; 18.2/ x 12.02 x 56 G2
	KK-12H	demi-cône; nombre de rainures: 1; diamètre de la tige de soupape: 12		81-25101	IN; 18/ x 12.02 x 59.5 G2
	92-25004	EX; 53.1 x 43 x 7.45; G2; 30°, recommandé pour le gaz naturel, Hauteur de la bague d'ajustage inférieure de 2 mm à celle de la variante biogaz		81-2536	IN/EX; 18/ x 12 x 64 G2, Utilisable uniquement au niveau de l'entrée dans les applications gaz.
	92-25018	EX; 53.11 x 43 x 9.5; HWR		81-2537	IN/EX; 18.2/ x 12 x 64 G2, Utilisable uniquement au niveau de l'entrée dans les applications gaz.
	92-25029	EX; 53.51 x 42.2 x 9.7; HCR		81-2538	IN/EX; 18.4/ x 12 x 64 G2, Utilisable uniquement au niveau de l'entrée dans les applications gaz.
	92-25005	IN; 61.11 x 49 x 6.8; G2; 30°, recommandé pour le gaz naturel, Hauteur de la bague d'ajustage inférieure de 2 mm à celle de la variante biogaz			
	92-25019	IN; 61.11 x 49 x 8.8; HWR			
	92-25028	IN; 61.51 x 49 x 9; HCR			
	20 1002 G2866	CAM			
	20 0302 28661	exclusive chemise			
	20 0502 28760	diamètre plateau de volant: 113			
	20 0602 G2876	longueur: 256; Diamètre alésage de base, grand œil de bielle: 95; Diamètre petit œil de bielle: 50.06; Largeur Pied de bielle: 45.85; Largeur Tête de bielle: 39; bielle trapézoïdale; crack			
	20 1402 28760				
	20 1402 28761				

M

17







128

















E 2876



































LE 202

G LA 6 12816 cm³ 12V 220 kW 299 PS € 12.0 166















	41 498 600	Cylindre dia.: 128; KH: 78.65; VT1: -5; MT: -24.8; MØ: 102; GL: 133.65; axe de piston: 50x107; quantité de segments: 3 RTK, TPL T15 4 CR G6 M 3 DSF 4 CR → 80 00300 1 0 ...
	89 186 120	N - Chemise humide; prêt au montage; A=144.5 C=153.8 L=270 H+F=10.07+1
	89 914 120	N - Chemise humide; prêt au montage; A=144.5 C=153.8 L=270 H+F=10.07+1, Manteau d'eau à revêtement plasma
	89 518 120	N - Chemise humide; prêt au montage; A=144.5 C=153.8 L=270 H+F=10.27+1
	89 324 120	N - Chemise humide; prêt au montage; A=144.5 C=153.8 L=270 H+F=10.57+1
	89 534 120	N - Chemise humide; prêt au montage; A=145 C=154.3 L=270 H+F=10.07+1
	89 892 120	N - Chemise humide; prêt au montage; A=145.5 C=154.3 L=270 H+F=10.07+1
	41 498 960	piston: 41498600; chemise de cylindre: 89186120
	80 00155 1 0 000	Ø128
	80 00300 1 0 000	Ø128
	80 00300 1 1 000	Ø128
	80 00300 1 2 000	Ø128
	77 682 600	[Jeu] HL STD Ø 104.000 / 111.000 / 36.000 / 3.478 St/B/G1 77 682 605 0,10 / 77 682 610 0,25 / 77 682 620 0,50
	77 682 700	[Jeu] HL STD Ø 104.000 / 111.500 / 36.000 / 3.728 St/B/G1 77 682 710 0,25, surcote extérieure de + 0,50 mm
	77 812 690	[Jeu] PL-B SEMI Ø 50.000 / 54.000 / 38.700 / St/B
	87 501 600	[Jeu] NW-L STD Ø 69.940 / 76.000 / 39.000 / 3.000 St/B; NW-L STD Ø 69.940 / 75.000 / 36.000 / 2.500 St/A; NW-L STD Ø 69.940 / 75.000 / 28.000 / 2.500 St/A
	78 586 600	[Paire] HL STD Ø 104.000 / 111.000 / 36.000 / 3.478 St/B/G1 78 586 605 0,10 / 78 586 610 0,25 / 78 586 620 0,50 / 78 586 630 0,75

cont...





	79 237 600	[Paire] PL STD Ø 90.000 / 95.000 / 36.200 / 2.478 St/B/G1; PL STD Ø 90.000 / 95.000 / 36.200 / 2.479 St/B/S
	79 261 600	[Paire] AS STD Ø 114.750 / 137.650 // 3.400 St/A
	79 444 600	[Paire] PL STD Ø 90.000 / 95.000 / 36.200 / 2.479 St/B/S, SPUTTER: de haut en bas, l'application de GAZ
	79 471 600	[Paire] HL STD Ø 104.000 / 111.000 / 36.000 / 3.478 St/B/S, SPUTTER: de haut en bas, l'application de GAZ
	20 0802 G2820	- V - G - S - - - -; prêt au montage
	20 0802 G2828	- V - G - S - - - -; prêt au montage, Recommandé pour le biogaz, utilisation pour bougie d'allumage M18
	20 0802 G2840	- V - G - S - - - -; prêt au montage, recommandé pour le gaz naturel
	25311	EX; 51 x 12 x 142.5 x I/S - Cr - 30° - VS - 1 - III
	25324	EX; 51 x 12 x 142.5 x RA/S - Cr - 30° - 1 - III
	25310	IN; 58 x 12 x 142.5 x I/S - Cr - 30° - VS - 1 - III
	KK-12H	demi-cône; nombre de rainures: 1; diamètre de la tige de soupape: 12
	92-25004	EX; 53.1 x 43 x 7.45; G2; 30°, recommandé pour le gaz naturel, Hauteur de la bague d'ajustage inférieure de 2 mm à celle de la variante biogaz
	92-25018	EX; 53.11 x 43 x 9.5; HWR
	92-25029	EX; 53.51 x 42.2 x 9.7; HCR
	92-25005	IN; 61.11 x 49 x 6.8; G2; 30°, recommandé pour le gaz naturel, Hauteur de la bague d'ajustage inférieure de 2 mm à celle de la variante biogaz
	92-25019	IN; 61.11 x 49 x 8.8; HWR
	92-25028	IN; 61.51 x 49 x 9; HCR
	20 1002 G2866	CAM
	20 0302 28661	exclusive chemise
	20 0502 28760	diamètre plateau de volant: 113
	20 0602 G2876	longueur: 256; Diamètre alésage de base, grand œil de bielle: 95; Diamètre petit œil de bielle: 50.06; Largeur Pied de bielle: 45.85; Largeur Tête de bielle: 39; bielle trapézoïdale; crack
	20 1402 28760	
18		128
	E 2876	LE 212
		G LA 6 12816 cm ³ 12V 220 kW 299 PS €12.0 166
	42 097 600	Cylindre dia.: 128; KH: 78.6; VT1: -5; MT: -24.7; MØ: 87.86; GL: 133.6; axe de piston: 50x107; quantité de segments: 3 RTK, TPL T15 3.5 CR G6 M 3 DSF 5 CR
	89 186 120	N - Chemise humide; prêt au montage; A=144.5 C=153.8 L=270 H+F=10.07+1
	89 914 120	N - Chemise humide; prêt au montage; A=144.5 C=153.8 L=270 H+F=10.07+1, Manteau d'eau à revêtement plasma
	80 00300 1 0 000	Ø128
	80 00300 1 2 000	Ø128
	77 682 600	[Jeu] HL STD Ø 104.000 / 111.000 / 36.000 / 3.478 St/B/G1
	77 812 690	[Jeu] PL-B SEMI Ø 50.000 / 54.000 / 38.700 / St/B
	cont...	

	87 501 600	[Jeu] NW-L STD Ø 69.940 / 76.000 / 39.000 / 3.000 St/B; NW-L STD Ø 69.940 / 75.000 / 36.000 / 2.500 St/A; NW-L STD Ø 69.940 / 75.000 / 28.000 / 2.500 St/A
	79 237 600	[Paire] PL STD Ø 90.000 / 95.000 / 36.200 / 2.478 St/B/G1; PL STD Ø 90.000 / 95.000 / 36.200 / 2.479 St/B/S, Le coussinet supérieur est marqué de 'SPUTTER'.
	79 261 600	[Paire] AS STD Ø 114.750 / 137.650 // / 3.400 St/A
	79 444 600	[Paire] PL STD Ø 90.000 / 95.000 / 36.200 / 2.479 St/B/S, SPUTTER: de haut en bas, l'application de GAZ
	79 471 600	[Paire] HL STD Ø 104.000 / 111.000 / 36.000 / 3.478 St/B/S, SPUTTER: de haut en bas, l'application de GAZ
	20 0802 G2828	- V - G - S - - - - ; prêt au montage, Recommandé pour le biogaz, utilisation pour bougie d'allumage M18
	20 0802 G2840	- V - G - S - - - - ; prêt au montage, recommandé pour le gaz naturel
	25311	EX; 51 x 12 x 142.5 x I/S - Cr - 30° - VS - 1 - III
	25324	EX; 51 x 12 x 142.5 x RA/S - Cr - 30° - 1 - III
	25310	IN; 58 x 12 x 142.5 x I/S - Cr - 30° - VS - 1 - III
	92-25004	EX; 53.1 x 43 x 7.45; G2; 30°, recommandé pour le gaz naturel, Hauteur de la bague d'ajustage inférieure de 2 mm à celle de la variante biogaz
	92-25018	EX; 53.11 x 43 x 9.5; HWR
	92-25029	EX; 53.51 x 42.2 x 9.7; HCR
	92-25005	IN; 61.11 x 49 x 6.8; G2; 30°, recommandé pour le gaz naturel, Hauteur de la bague d'ajustage inférieure de 2 mm à celle de la variante biogaz
	92-25019	IN; 61.11 x 49 x 8.8; HWR
	92-25028	IN; 61.51 x 49 x 9; HCR
	20 1002 G2866	CAM
	20 0302 28661	exclusive chemise
	20 0502 28760	diamètre plateau de volant: 113
	20 0602 G2876	longueur: 256; Diamètre alésage de base, grand œil de bielle: 95; Diamètre petit œil de bielle: 50.06; Largeur Pied de bielle: 45.85; Largeur Tête de bielle: 39; bielle trapézoïdale; crack
	20 1402 28760	
19		128
	E 2876	LE 302
		G LA 6 12816 cm ³ 12V 200-210 kW 272-286 PS € 11.0 H 166
	40 207 600	Cylindre dia.: 128; KH: 78.65; MT: -25.3; MØ: 105.8; GL: 133.65; axe de piston: 50x107; quantité de segments: 3 RTK, TPL T15 3.5 CR G6 M 3 DSF 5 CR → 80 00155 1 0 ... Compression 11 : 1
	89 186 120	N - Chemise humide; prêt au montage; A=144.5 C=153.8 L=270 H+F=10.07+1
	89 914 120	N - Chemise humide; prêt au montage; A=144.5 C=153.8 L=270 H+F=10.07+1, Manteau d'eau à revêtement plasma
	89 518 120	N - Chemise humide; prêt au montage; A=144.5 C=153.8 L=270 H+F=10.27+1
	89 324 120	N - Chemise humide; prêt au montage; A=144.5 C=153.8 L=270 H+F=10.57+1
	89 534 120	N - Chemise humide; prêt au montage; A=145 C=154.3 L=270 H+F=10.07+1
	89 892 120	N - Chemise humide; prêt au montage; A=145.5 C=154.3 L=270 H+F=10.07+1
	40 207 960	piston: 40207600; chemise de cylindre: 89186120
	40 207 961	piston: 40207600; chemise de cylindre: 89324120
	40 207 963	piston: 40207600; chemise de cylindre: 89518120
	40 207 964	piston: 40207600; chemise de cylindre: 89534120

cont...

	80 00155 1 0 000 Ø128		
	80 00300 1 0 000 Ø128		
	77 682 600 [Jeu] HL STD Ø 104.000 / 111.000 / 36.000 / 3.478 St/B/G1 77 682 605 0,10 / 77 682 610 0,25 / 77 682 620 0,50		
	77 682 700 [Jeu] HL STD Ø 104.000 / 111.500 / 36.000 / 3.728 St/B/G1 77 682 710 0,25, surcote extérieure de + 0,50 mm		
	77 812 690 [Jeu] PL-B SEMI Ø 50.000 / 54.000 / 38.700 / St/B		
	87 501 600 [Jeu] NW-L STD Ø 69.940 / 76.000 / 39.000 / 3.000 St/B; NW-L STD Ø 69.940 / 75.000 / 36.000 / 2.500 St/A; NW-L STD Ø 69.940 / 75.000 / 28.000 / 2.500 St/A		
	78 586 600 [Paire] HL STD Ø 104.000 / 111.000 / 36.000 / 3.478 St/B/G1 78 586 605 0,10 / 78 586 610 0,25 / 78 586 620 0,50 / 78 586 630 0,75		
	79 237 600 [Paire] PL STD Ø 90.000 / 95.000 / 36.200 / 2.478 St/B/G1; PL STD Ø 90.000 / 95.000 / 36.200 / 2.479 St/B/S 79 237 610 0,25 / 79 237 620 0,50 / 79 237 630 0,75, Le coussinet supérieur est marqué de 'SPUTTER'.		
	79 261 600 [Paire] AS STD Ø 114.750 / 137.650 // 3.400 St/A 79 261 610 0,40 / 79 261 620 0,80		
	79 444 600 [Paire] PL STD Ø 90.000 / 95.000 / 36.200 / 2.479 St/B/S, SPUTTER: de haut en bas, l'application de GAZ		
	79 471 600 [Paire] HL STD Ø 104.000 / 111.000 / 36.000 / 3.478 St/B/S, SPUTTER: de haut en bas, l'application de GAZ		
	20 0802 G2820 - V - G - S - - - -; prêt au montage		
	20 0802 G2828 - V - G - S - - - -; prêt au montage, Recommandé pour le biogaz, utilisation pour bougie d'allumage M18		
	20 0802 G2840 - V - G - S - - - -; prêt au montage, recommandé pour le gaz naturel		
	25311 EX; 51 x 12 x 142.5 x I/S - Cr - 30° - VS - 1 - III		81-25103 EX; 18/ x 12 x 70 G2, La longueur de la gorge pour l'huile de pression varie selon la culasse. 81-25103 est dotée d'une gorge pour l'huile de pression courte. Seul le guide soupape déposé permet de déterminer le modèle utilisé. Il n'est pas possible de faire la distinction à l'aide du numéro de moteur.
	25324 EX; 51 x 12 x 142.5 x RA/S - Cr - 30° - 1 - III		81-25113 EX; 18/ x 12.01 x 70 G2, Rainure d'huile longue extérieure
	25310 IN; 58 x 12 x 142.5 x I/S - Cr - 30° - VS - 1 - III		81-25107 EX; 18.2/ x 12.02 x 56 G2
	KK-12H demi-cône; nombre de rainures: 1; diamètre de la tige de soupape: 12		81-25101 IN; 18/ x 12.02 x 59.5 G2
	92-25004 EX; 53.1 x 43 x 7.45; G2; 30°, recommandé pour le gaz naturel, Hauteur de la bague d'ajustage inférieure de 2 mm à celle de la variante biogaz		81-2536 IN/EX; 18/ x 12 x 64 G2, Utilisable uniquement au niveau de l'entrée dans les applications gaz.
	92-25018 EX; 53.11 x 43 x 9.5; HWR		81-2537 IN/EX; 18.2/ x 12 x 64 G2, Utilisable uniquement au niveau de l'entrée dans les applications gaz.
	92-25029 EX; 53.51 x 42.2 x 9.7; HCR		81-2538 IN/EX; 18.4/ x 12 x 64 G2, Utilisable uniquement au niveau de l'entrée dans les applications gaz.
	92-25005 IN; 61.11 x 49 x 6.8; G2; 30°, recommandé pour le gaz naturel, Hauteur de la bague d'ajustage inférieure de 2 mm à celle de la variante biogaz		
	92-25019 IN; 61.11 x 49 x 8.8; HWR		
	92-25028 IN; 61.51 x 49 x 9; HCR		
	20 1002 G2866 CAM		
	20 0302 28661 exclusive chemise		
	20 0502 28760 diamètre plateau de volant: 113		
	20 0602 G2876 longueur: 256; Diamètre alésage de base, grand œil de bielle: 95; Diamètre petit œil de bielle: 50.06; Largeur Pied de bielle: 45.85; Largeur Tête de bielle: 39; bielle trapézoïdale; crack		
	20 1402 28760		
20	 128		
	E 2876 Euro 5	LUH 01	
	G LA 6	12816 cm³	12V 228 kW 310 PS
			€ 12.0  166

M

	89 186 120	N - Chemise humide; prêt au montage; A=144.5 C=153.8 L=270 H+F=10.07+1		
	89 914 120	N - Chemise humide; prêt au montage; A=144.5 C=153.8 L=270 H+F=10.07+1, Manteau d'eau à revêtement plasma		
	89 518 120	N - Chemise humide; prêt au montage; A=144.5 C=153.8 L=270 H+F=10.27+1		
	89 324 120	N - Chemise humide; prêt au montage; A=144.5 C=153.8 L=270 H+F=10.57+1		
	89 534 120	N - Chemise humide; prêt au montage; A=145 C=154.3 L=270 H+F=10.07+1		
	89 892 120	N - Chemise humide; prêt au montage; A=145.5 C=154.3 L=270 H+F=10.07+1		
	77 682 600	[Jeu] HL STD Ø 104.000 / 111.000 / 36.000 / 3.478 St/B/G1 77 682 605 0,10 / 77 682 610 0,25 / 77 682 620 0,50		
	77 682 700	[Jeu] HL STD Ø 104.000 / 111.500 / 36.000 / 3.728 St/B/G1 77 682 710 0,25 , surcote extérieure de + 0,50 mm		
	77 812 690	[Jeu] PL-B SEMI Ø 50.000 / 54.000 / 38.700 / St/B		
	87 501 600	[Jeu] NW-L STD Ø 69.940 / 76.000 / 39.000 / 3.000 St/B; NW-L STD Ø 69.940 / 75.000 / 36.000 / 2.500 St/A; NW-L STD Ø 69.940 / 75.000 / 28.000 / 2.500 St/A		
	78 586 600	[Paire] HL STD Ø 104.000 / 111.000 / 36.000 / 3.478 St/B/G1 78 586 605 0,10 / 78 586 610 0,25 / 78 586 620 0,50 / 78 586 630 0,75		
	79 237 600	[Paire] PL STD Ø 90.000 / 95.000 / 36.200 / 2.478 St/B/G1; PL STD Ø 90.000 / 95.000 / 36.200 / 2.479 St/B/S 79 237 610 0,25 / 79 237 620 0,50 / 79 237 630 0,75 , Le coussinet supérieur est marqué de 'SPUTTER'.		
	79 261 600	[Paire] AS STD Ø 114.750 / 137.650 // 3.400 St/A 79 261 610 0,40 / 79 261 620 0,80		
	79 444 600	[Paire] PL STD Ø 90.000 / 95.000 / 36.200 / 2.479 St/B/S, SPUTTER: de haut en bas, l'application de GAZ		
	79 471 600	[Paire] HL STD Ø 104.000 / 111.000 / 36.000 / 3.478 St/B/S, SPUTTER: de haut en bas, l'application de GAZ		
	25311	EX; 51 x 12 x 142.5 x I/S - Cr - 30° - VS - 1 - III		81-25103 EX; 18/ x 12 x 70 G2, La longueur de la gorge pour l'huile de pression varie selon la culasse. 81-25103 est dotée d'une gorge pour l'huile de pression courte. Seul le guide soupape déposé permet de déterminer le modèle utilisé. Il n'est pas possible de faire la distinction à l'aide du numéro de moteur.
	25324	EX; 51 x 12 x 142.5 x RA/S - Cr - 30° - 1 - III		81-25113 EX; 18/ x 12.01 x 70 G2, Rainure d'huile longue extérieure
	25310	IN; 58 x 12 x 142.5 x I/S - Cr - 30° - VS - 1 - III		81-25102 EX; 18/ x 12.02 x 56 G2
	KK-12H	demi-cône; nombre de rainures: 1; diamètre de la tige de soupape: 12		81-25107 EX; 18.2/ x 12.02 x 56 G2
	92-25004	EX; 53.1 x 43 x 7.45; G2; 30°, recommandé pour le gaz naturel, Hauteur de la bague d'ajustage inférieure de 2 mm à celle de la variante biogaz		81-25101 IN; 18/ x 12.02 x 59.5 G2
	92-25018	EX; 53.11 x 43 x 9.5; HWR		81-2536 IN/EX; 18/ x 12 x 64 G2, Utilisable uniquement au niveau de l'entrée dans les applications gaz.
	92-25029	EX; 53.51 x 42.2 x 9.7; HCR		81-2537 IN/EX; 18.2/ x 12 x 64 G2, Utilisable uniquement au niveau de l'entrée dans les applications gaz.
	92-25005	IN; 61.11 x 49 x 6.8; G2; 30°, recommandé pour le gaz naturel, Hauteur de la bague d'ajustage inférieure de 2 mm à celle de la variante biogaz		81-2538 IN/EX; 18.4/ x 12 x 64 G2, Utilisable uniquement au niveau de l'entrée dans les applications gaz.
	92-25019	IN; 61.11 x 49 x 8.8; HWR		
	92-25028	IN; 61.51 x 49 x 9; HCR		
	20 1002 G2866	CAM		
	20 1002 25020	seulement 2 soupapes		
	20 0302 28661	exclusive chemise		
	20 0502 28760	diamètre plateau de volant: 113		
	20 0602 G2876	longueur: 256; Diamètre alésage de base, grand œil de bielle: 95; Diamètre petit œil de bielle: 50.06; Largeur Pied de bielle: 45.85; Largeur Tête de bielle: 39; bielle trapézoïdale; crack		
	20 1602 28661	mécanique; Diamètre de la roue à ailettes: 135, pour retardateur		20 1402 28760

21

128



E 2876 Euro 5

LUH 02

05.2007 →

G

LA

6

12816 cm³

12V

228 kW

310 PS

€ 12.0

166



















HOCL, LION'S CITY, LION'S CLASSIC, NG, NL



















	89 186 120	N - Chemise humide; prêt au montage; A=144.5 C=153.8 L=270 H+F=10.07+1
	89 914 120	N - Chemise humide; prêt au montage; A=144.5 C=153.8 L=270 H+F=10.07+1, Manteau d'eau à revêtement plasma
	89 518 120	N - Chemise humide; prêt au montage; A=144.5 C=153.8 L=270 H+F=10.27+1
	89 324 120	N - Chemise humide; prêt au montage; A=144.5 C=153.8 L=270 H+F=10.57+1
	89 534 120	N - Chemise humide; prêt au montage; A=145 C=154.3 L=270 H+F=10.07+1
	89 892 120	N - Chemise humide; prêt au montage; A=145.5 C=154.3 L=270 H+F=10.07+1
	77 682 600	[Jeu] HL STD Ø 104.000 / 111.000 / 36.000 / 3.478 St/B/G1 77 682 605 0,10 / 77 682 610 0,25 / 77 682 620 0,50
	77 682 700	[Jeu] HL STD Ø 104.000 / 111.500 / 36.000 / 3.728 St/B/G1 77 682 710 0,25 , surcote extérieure de + 0,50 mm
	77 812 690	[Jeu] PL-B SEMI Ø 50.000 / 54.000 / 38.700 / St/B
	87 501 600	[Jeu] NW-L STD Ø 69.940 / 76.000 / 39.000 / 3.000 St/B; NW-L STD Ø 69.940 / 75.000 / 36.000 / 2.500 St/A; NW-L STD Ø 69.940 / 75.000 / 28.000 / 2.500 St/A
	78 586 600	[Paire] HL STD Ø 104.000 / 111.000 / 36.000 / 3.478 St/B/G1 78 586 605 0,10 / 78 586 610 0,25 / 78 586 620 0,50 / 78 586 630 0,75
	79 237 600	[Paire] PL STD Ø 90.000 / 95.000 / 36.200 / 2.478 St/B/G1; PL STD Ø 90.000 / 95.000 / 36.200 / 2.479 St/B/S 79 237 610 0,25 / 79 237 620 0,50 / 79 237 630 0,75 , Le coussinet supérieur est marqué de 'SPUTTER'.
	79 261 600	[Paire] AS STD Ø 114.750 / 137.650 // 3.400 St/A 79 261 610 0,40 / 79 261 620 0,80
	79 444 600	[Paire] PL STD Ø 90.000 / 95.000 / 36.200 / 2.479 St/B/S, SPUTTER: de haut en bas, l'application de GAZ
	79 471 600	[Paire] HL STD Ø 104.000 / 111.000 / 36.000 / 3.478 St/B/S, SPUTTER: de haut en bas, l'application de GAZ
	25311	EX; 51 x 12 x 142.5 x I/S - Cr - 30° - VS - 1 - III
	25324	EX; 51 x 12 x 142.5 x RA/S - Cr - 30° - 1 - III
	25310	IN; 58 x 12 x 142.5 x I/S - Cr - 30° - VS - 1 - III
	KK-12H	demi-cône; nombre de rainures: 1; diamètre de la tige de soupape: 12
	92-25004	EX; 53.1 x 43 x 7.45; G2; 30°, recommandé pour le gaz naturel, Hauteur de la bague d'ajustage inférieure de 2 mm à celle de la variante biogaz
	92-25018	EX; 53.11 x 43 x 9.5; HWR
	92-25029	EX; 53.51 x 42.2 x 9.7; HCR
	92-25005	IN; 61.11 x 49 x 6.8; G2; 30°, recommandé pour le gaz naturel, Hauteur de la bague d'ajustage inférieure de 2 mm à celle de la variante biogaz
	92-25019	IN; 61.11 x 49 x 8.8; HWR
	92-25028	IN; 61.51 x 49 x 9; HCR
	20 1002 G2866	CAM
	20 1002 25020	seulement 2 soupapes
	20 0302 28661	exclusive chemise
	20 0502 28760	diamètre plateau de volant: 113
	20 0602 G2876	longueur: 256; Diamètre alésage de base, grand œil de bielle: 95; Diamètre petit œil de bielle: 50.06; Largeur Pied de bielle: 45.85; Largeur Tête de bielle: 39; bielle trapézoïdale; crack

cont...







M

	20 1602 28661	mécanique; Diamètre de la roue à ailettes: 135, pour retardateur		20 1402 28760
	7.01268.03.0	Vanne EGR; pneumatique, Clapet anti-retour		
	7.00380.04.0	Clapet de commande de pression d'admission; électrique		
	7.00380.11.0	Clapet de commande de pression d'admission; électropneumatique		
22		128		
	E 2876	TE 302	G A 6	12816 cm³ 12V 130 kW 177 PS €12.0 166
	41 260 600	Cylindre dia.: 128; KH: 78.65; MT: -26.6; MØ: 93; GL: 133.65; axe de piston: 50x107; quantité de segments: 3 RTK, TPL T15 4 CK G6 M 3 CR G3 DSF 4 CR → 80 01100 1 0 ...		
	89 186 120	N - Chemise humide; prêt au montage; A=144.5 C=153.8 L=270 H+F=10.07+1		
	89 914 120	N - Chemise humide; prêt au montage; A=144.5 C=153.8 L=270 H+F=10.07+1, Manteau d'eau à revêtement plasma		
	89 518 120	N - Chemise humide; prêt au montage; A=144.5 C=153.8 L=270 H+F=10.27+1		
	89 324 120	N - Chemise humide; prêt au montage; A=144.5 C=153.8 L=270 H+F=10.57+1		
	89 534 120	N - Chemise humide; prêt au montage; A=145 C=154.3 L=270 H+F=10.07+1		
	89 892 120	N - Chemise humide; prêt au montage; A=145.5 C=154.3 L=270 H+F=10.07+1		
	41 260 960	piston: 41260600; chemise de cylindre: 89186120		
	80 00155 1 0 000	Ø128		
	80 00300 1 0 000	Ø128		
	80 01100 1 0 000	Ø128		
	77 682 600	[Jeu] HL STD Ø 104.000 / 111.000 / 36.000 / 3.478 St/B/G1 77 682 605 0,10 / 77 682 610 0,25 / 77 682 620 0,50		
	77 682 700	[Jeu] HL STD Ø 104.000 / 111.500 / 36.000 / 3.728 St/B/G1 77 682 710 0,25 , surcote extérieure de + 0,50 mm		
	77 812 690	[Jeu] PL-B SEMI Ø 50.000 / 54.000 / 38.700 / St/B		
	87 501 600	[Jeu] NW-L STD Ø 69.940 / 76.000 / 39.000 / 3.000 St/B; NW-L STD Ø 69.940 / 75.000 / 36.000 / 2.500 St/A; NW-L STD Ø 69.940 / 75.000 / 28.000 / 2.500 St/A		
	78 586 600	[Paire] HL STD Ø 104.000 / 111.000 / 36.000 / 3.478 St/B/G1 78 586 605 0,10 / 78 586 610 0,25 / 78 586 620 0,50 / 78 586 630 0,75		
	79 237 600	[Paire] PL STD Ø 90.000 / 95.000 / 36.200 / 2.478 St/B/G1; PL STD Ø 90.000 / 95.000 / 36.200 / 2.479 St/B/S 79 237 610 0,25 / 79 237 620 0,50 / 79 237 630 0,75 , Le coussinet supérieur est marqué de 'SPUTTER'.		
	79 261 600	[Paire] AS STD Ø 114.750 / 137.650 // 3.400 St/A 79 261 610 0,40 / 79 261 620 0,80		
	79 444 600	[Paire] PL STD Ø 90.000 / 95.000 / 36.200 / 2.479 St/B/S, SPUTTER: de haut en bas, l'application de GAZ		
	79 471 600	[Paire] HL STD Ø 104.000 / 111.000 / 36.000 / 3.478 St/B/S, SPUTTER: de haut en bas, l'application de GAZ		
	20 0802 G2820	- V - G - S - - - - ; prêt au montage		
	20 0802 G2828	- V - G - S - - - - ; prêt au montage, Recommandé pour le biogaz, utilisation pour bougie d'allumage M18		
	20 0802 G2840	- V - G - S - - - - ; prêt au montage, recommandé pour le gaz naturel		
	25311	EX; 51 x 12 x 142.5 x I/S - Cr - 30° - VS - 1 - III		81-25113 EX; 18/ x 12.01 x 70 G2, Rainure d'huile longue extérieure
	25324	EX; 51 x 12 x 142.5 x RA/S - Cr - 30° - 1 - III		81-25107 EX; 18.2/ x 12.02 x 56 G2
	25310	IN; 58 x 12 x 142.5 x I/S - Cr - 30° - VS - 1 - III		81-25101 IN; 18/ x 12.02 x 59.5 G2
	KK-12H	demi-cône; nombre de rainures: 1; diamètre de la tige de soupape: 12		81-2536 IN/EX; 18/ x 12 x 64 G2, Utilisable uniquement au niveau de l'entrée dans les applications gaz.
	92-25004	EX; 53.1 x 43 x 7.45; G2; 30°, recommandé pour le gaz naturel, Hauteur de la bague d'ajustage inférieure de 2 mm à celle de la variante biogaz		81-2537 IN/EX; 18.2/ x 12 x 64 G2, Utilisable uniquement au niveau de l'entrée dans les applications gaz.
	92-25018	EX; 53.11 x 43 x 9.5; HWR		81-2538 IN/EX; 18.4/ x 12 x 64 G2, Utilisable uniquement au niveau de l'entrée dans les applications gaz.
	92-25029	EX; 53.51 x 42.2 x 9.7; HCR		

cont...

	92-25005	IN; 61.11 x 49 x 6.8; G2; 30°, recommandé pour le gaz naturel, Hauteur de la bague d'ajustage inférieure de 2 mm à celle de la variante biogaz									
	92-25019	IN; 61.11 x 49 x 8.8; HWR									
	92-25028	IN; 61.51 x 49 x 9; HCR									
	20 1002 G2866	CAM									
	20 0302 28661	exclusive chemise									
	20 0502 28760	diamètre plateau de volant: 113									
	20 0602 G2876	longueur: 256; Diamètre alésage de base, grand œil de bielle: 95; Diamètre petit œil de bielle: 50.06; Largeur Pied de bielle: 45.85; Largeur Tête de bielle: 39; bielle trapézoïdale; crack									
	20 1402 28760										
	20 1402 28761										
23		128									
	G 2876 Euro 5	DUH 01	G	NA	6	12816 cm ³	12V	200 kW	272 PS	€ 10.0	
	G 2876	DUH 02	G	NA	6	12816 cm ³	12V	200 kW	272 PS	€ 10.0	
	89 186 120	N - Chemise humide; prêt au montage; A=144.5 C=153.8 L=270 H+F=10.07+1									
	89 914 120	N - Chemise humide; prêt au montage; A=144.5 C=153.8 L=270 H+F=10.07+1, Manteau d'eau à revêtement plasma									
	89 518 120	N - Chemise humide; prêt au montage; A=144.5 C=153.8 L=270 H+F=10.27+1									
	89 324 120	N - Chemise humide; prêt au montage; A=144.5 C=153.8 L=270 H+F=10.57+1									
	89 534 120	N - Chemise humide; prêt au montage; A=145 C=154.3 L=270 H+F=10.07+1									
	89 892 120	N - Chemise humide; prêt au montage; A=145.5 C=154.3 L=270 H+F=10.07+1									
	77 682 600	[Jeu] HL STD Ø 104.000 / 111.000 / 36.000 / 3.478 St/B/G1 77 682 605 0,10 / 77 682 610 0,25 / 77 682 620 0,50, 06.1999→									
	77 682 700	[Jeu] HL STD Ø 104.000 / 111.500 / 36.000 / 3.728 St/B/G1 77 682 710 0,25, surcote extérieure de + 0,50 mm, 06.1999→									
	77 812 690	[Jeu] PL-B SEMI Ø 50.000 / 54.000 / 38.700 / St/B									
	87 501 600	[Jeu] NW-L STD Ø 69.940 / 76.000 / 39.000 / 3.000 St/B; NW-L STD Ø 69.940 / 75.000 / 36.000 / 2.500 St/A; NW-L STD Ø 69.940 / 75.000 / 28.000 / 2.500 St/A									
	87 503 604	[Jeu] HL STD Ø 104.000 / 111.000 / 36.000 / 3.478 St/B/G1; PASS-L STD Ø 104.000 / 111.000 / 45.810 / 3.478 St/B/G 87 503 614 0,25 / 87 503 624 0,50 / 87 503 634 0,75 / 87 503 644 1,00, →05.1999									
	78 586 600	[Paire] HL STD Ø 104.000 / 111.000 / 36.000 / 3.478 St/B/G1 78 586 605 0,10 / 78 586 610 0,25 / 78 586 620 0,50 / 78 586 630 0,75									
	78 587 604	[Paire] PASS-L STD Ø 104.000 / 111.000 / 45.810 / 3.478 St/B/G 78 587 614 0,25 / 78 587 624 0,50, →05.1999									
	79 237 600	[Paire] PL STD Ø 90.000 / 95.000 / 36.200 / 2.478 St/B/G1; PL STD Ø 90.000 / 95.000 / 36.200 / 2.479 St/B/S 79 237 610 0,25 / 79 237 620 0,50 / 79 237 630 0,75, Le coussinet supérieur est marqué de 'SPUTTER'.									
	79 261 600	[Paire] AS STD Ø 114.750 / 137.650 // 3.400 St/A 79 261 610 0,40 / 79 261 620 0,80, 06.1999→									
	79 444 600	[Paire] PL STD Ø 90.000 / 95.000 / 36.200 / 2.479 St/B/S, SPUTTER: de haut en bas, l'application de GAZ									
	79 471 600	[Paire] HL STD Ø 104.000 / 111.000 / 36.000 / 3.478 St/B/S, SPUTTER: de haut en bas, l'application de GAZ									
	25311	EX; 51 x 12 x 142.5 x I/S - Cr - 30° - VS - 1 - III		81-25102	EX; 18/ x 12.02 x 56 G2						
	25324	EX; 51 x 12 x 142.5 x RA/S - Cr - 30° - 1 - III		81-25107	EX; 18.2/ x 12.02 x 56 G2						
	25310	IN; 58 x 12 x 142.5 x I/S - Cr - 30° - VS - 1 - III		81-25101	IN; 18/ x 12.02 x 59.5 G2						
	KK-12H	demi-cône; nombre de rainures: 1; diamètre de la tige de soupape: 12		81-2536	IN/EX; 18/ x 12 x 64 G2, Utilisable uniquement au niveau de l'entrée dans les applications gaz.						
	92-25004	EX; 53.1 x 43 x 7.45; G2; 30°, recommandé pour le gaz naturel, Hauteur de la bague d'ajustage inférieure de 2 mm à celle de la variante biogaz		81-2537	IN/EX; 18.2/ x 12 x 64 G2, Utilisable uniquement au niveau de l'entrée dans les applications gaz.						
	92-25018	EX; 53.11 x 43 x 9.5; HWR		81-2538	IN/EX; 18.4/ x 12 x 64 G2, Utilisable uniquement au niveau de l'entrée dans les applications gaz.						
	92-25029	EX; 53.51 x 42.2 x 9.7; HCR									
	92-25005	IN; 61.11 x 49 x 6.8; G2; 30°, recommandé pour le gaz naturel, Hauteur de la bague d'ajustage inférieure de 2 mm à celle de la variante biogaz									
	92-25019	IN; 61.11 x 49 x 8.8; HWR									
	92-25028	IN; 61.51 x 49 x 9; HCR									

cont..

	20 1002 G2866	CAM
	20 1002 25020	seulement 2 soupapes
	20 0302 28661	exclusive chemise
	20 0502 28760	diamètre plateau de volant: 113
	20 0602 G2876	longueur: 256; Diamètre alésage de base, grand œil de bielle: 95; Diamètre petit œil de bielle: 50.06; Largeur Pied de bielle: 45.85; Largeur Tête de bielle: 39; bielle trapézoïdale; crack
	20 1602 28661	mécanique; Diamètre de la roue à ailettes: 135, pour retardateur
	20 1402 28760	

24		128
	E 2842	E
		G 12 21930 cm³ 2V 177 kW 241 PS 142

	40 208 600	Cylindre dia.: 128; KH: 80.7; MT: -28.2; MØ: 94; GL: 129.7; axe de piston: 46x105; quantité de segments: 3 RTK T15 3.5 CR G6 M 3 DSF 5 CR → 80 00155 1 0 ... Compression 11 : 1
--	-------------------	--

	42 043 600	Cylindre dia.: 128; KH: 80.7; MT: -21.7; MØ: 90; GL: 129.7; axe de piston: 46x105; quantité de segments: 3 RTK T15 3.5 CR G6 M 3 DSF 5 CR → 80 00155 1 0 ...
--	-------------------	--

	94 942 600	Cylindre dia.: 128; KH: 80.7; MT: -29; MØ: 96; GL: 130; axe de piston: 46x105; quantité de segments: 3 FBo, RTK T15 3.5 CR G6 M 3 DSF 5 CR → 80 00155 1 0 ... Compression 10:1
---	-------------------	---

	94 943 600	Cylindre dia.: 128; KH: 80.7; MT: -22; MØ: 96; GL: 130; axe de piston: 46x105; quantité de segments: 3 FBo, RTK T15 3.5 CR G6 M 3 DSF 5 CR → 80 00155 1 0 ...
---	-------------------	---









	89 092 120	N - Chemise humide; prêt au montage; A=144.5 C=153.8 L=253 H+F=10.05+1
	89 556 110	N - Chemise humide; prêt au montage; A=144.5 C=153.8 L=253 H+F=9.92+1, Pour les applications à gaz, marines, stationnaires, chemins de fer ainsi qu'à l'utilisation de carburants de substitution, n'utiliser que la pochette de joints spéciale 50 007 890., Manteau d'eau à revêtement plasma

	40 208 960	piston: 40208600; chemise de cylindre: 89092120
	94 942 960	piston: 94942600; chemise de cylindre: 89092120
	94 943 960	piston: 94943600; chemise de cylindre: 89092120









	80 00155 1 0 000	Ø128
--	-------------------------	------

	87 346 690	[Jeu] PL-B SEMI Ø 46.000 / 50.600 / 38.700 / St/B
	87 366 600	[Jeu] NW-L STD Ø 69.940 / 76.000 / 35.000 / 3.000 St/B; NW-L STD Ø 69.940 / 75.000 / 28.000 / 2.500 St/A
	87 397 604	[Jeu] HL STD Ø 104.000 / 111.000 / 30.500 / 3.472 St/B/G1; PASS-L STD Ø 104.000 / 111.000 / 37.810 / 3.474 St/B/G 87 397 614 0,25 / 87 397 624 0,50
	78 693 600	[Paire] HL STD Ø 104.000 / 111.000 / 30.500 / 3.472 St/B/G1 78 693 610 0,25 / 78 693 620 0,50 / 78 693 630 0,75 / 78 693 640 1,00
	78 694 604	[Paire] PASS-L STD Ø 104.000 / 111.000 / 37.810 / 3.474 St/B/G 78 694 614 0,25 / 78 694 624 0,50 / 78 694 634 0,75 / 78 694 644 1,00
	78 897 600	[Paire] PL STD Ø 90.000 / 95.000 / 31.000 / 2.473 St/B/S; PL STD Ø 90.000 / 95.000 / 31.000 / 2.473 St/B/G1 78 897 605 0,10 / 78 897 610 0,25 / 78 897 620 0,50 / 78 897 630 0,75 / 78 897 640 1,00 , Le coussinet supérieur est marqué de 'SPUTTER'.







cont...

79 443 600	[Paire] PL STD Ø 90.000 / 95.000 / 31.000 / 2.473 St/B/S, SPUTTER: de haut en bas, l'application de GAZ		
 20 0802 G2820	- V - G - S - - - - -; prêt au montage		
20 0802 G2828	- V - G - S - - - - -; prêt au montage, Recommandé pour le biogaz, utilisation pour bougie d'allumage M18		
20 0802 G2840	- V - G - S - - - - -; prêt au montage, recommandé pour le gaz naturel		
 25311	EX; 51 x 12 x 142.5 x I/S - Cr - 30° - VS - 1 - III	 81-25103	EX; 18/ x 12 x 70 G2, La longueur de la gorge pour l'huile de pression varie selon la culasse. 81-25103 est dotée d'une gorge pour l'huile de pression courte. Seul le guide soupape déposé permet de déterminer le modèle utilisé. Il n'est pas possible de faire la distinction à l'aide du numéro de moteur.
25324	EX; 51 x 12 x 142.5 x RA/S - Cr - 30° - 1 - III	81-25113	EX; 18/ x 12.01 x 70 G2, Rainure d'huile longue extérieure
25310	IN; 58 x 12 x 142.5 x I/S - Cr - 30° - VS - 1 - III	81-25102	EX; 18/ x 12.02 x 56 G2
 92-25004	EX; 53.1 x 43 x 7.45; G2; 30°, recommandé pour le gaz naturel, Hauteur de la bague d'ajustage inférieure de 2 mm à celle de la variante biogaz	81-25101	IN; 18/ x 12.02 x 59.5 G2
92-25018	EX; 53.11 x 43 x 9.5; HWR	81-2536	IN/EX; 18/ x 12 x 64 G2, Utilisable uniquement au niveau de l'entrée dans les applications gaz.
92-25029	EX; 53.51 x 42.2 x 9.7; HCR		
92-25005	IN; 61.11 x 49 x 6.8; G2; 30°, recommandé pour le gaz naturel, Hauteur de la bague d'ajustage inférieure de 2 mm à celle de la variante biogaz		
92-25019	IN; 61.11 x 49 x 8.8; HWR		
92-25028	IN; 61.51 x 49 x 9; HCR		
 20 0302 28420	exclusive chemise		
 20 0502 28420	diamètre plateau de volant: 113		
20 0503 44400	diamètre plateau de volant: 113		
 20 0602 G2801	longueur: 256; Diamètre alésage de base, grand œil de bielle: 95; Diamètre petit œil de bielle: 46; Largeur Pied de bielle: 33; Largeur Tête de bielle: 39; bielle trapézoïdale; crack		
 20 1403 44300			





M

25	 128
 E 2842	E 312
	G 12 21930 cm ³ 2V 250 kW 340 PS ϵ 11,0:1  142
 40 208 600	Cylindre dia.: 128; KH: 80.7; MT: -28.2; MØ: 94; GL: 129.7; axe de piston: 46x105; quantité de segments: 3 RTK T15 3.5 CR G6 M 3 DSF 5 CR → 80 00155 1 0 ... Compression 11 : 1
 42 043 600	Cylindre dia.: 128; KH: 80.7; MT: -21.7; MØ: 90; GL: 129.7; axe de piston: 46x105; quantité de segments: 3 RTK T15 3.5 CR G6 M 3 DSF 5 CR → 80 00155 1 0 ...
 89 092 120	N - Chemise humide; prêt au montage; A=144.5 C=153.8 L=253 H+F=10.05+1
89 093 120	N - Chemise humide; prêt au montage; A=145 C=154.3 L=253 H+F=10.05+1
 40 208 960	piston: 40208600; chemise de cylindre: 89092120
 80 00155 1 0 000	Ø128
 87 346 690	[Jeu] PL-B SEMI Ø 46.000 / 50.600 / 38.700 / St/B
87 366 600	[Jeu] NW-L STD Ø 69.940 / 76.000 / 35.000 / 3.000 St/B; NW-L STD Ø 69.940 / 75.000 / 28.000 / 2.500 St/A









cont...

87 397 604	[Jeu] HL STD Ø 104.000 / 111.000 / 30.500 / 3.472 St/B/G1; PASS-L STD Ø 104.000 / 111.000 / 37.810 / 3.474 St/B/G 87 397 614 0,25 / 87 397 624 0,50		
78 693 600	[Paire] HL STD Ø 104.000 / 111.000 / 30.500 / 3.472 St/B/G1 78 693 610 0,25 / 78 693 620 0,50 / 78 693 630 0,75 / 78 693 640 1,00		
78 694 604	[Paire] PASS-L STD Ø 104.000 / 111.000 / 37.810 / 3.474 St/B/G 78 694 614 0,25 / 78 694 624 0,50 / 78 694 634 0,75 / 78 694 644 1,00		
78 709 600	[Paire] PL-L STD Ø 31.975 / 36.000 / 19.000 / 2.011 St/B/G 78 709 610 0,25, Pour Compresseur avec piston Ø 90 mm.		
78 897 600	[Paire] PL STD Ø 90.000 / 95.000 / 31.000 / 2.473 St/B/S; PL STD Ø 90.000 / 95.000 / 31.000 / 2.473 St/B/G1 78 897 605 0,10 / 78 897 610 0,25 / 78 897 620 0,50 / 78 897 630 0,75 / 78 897 640 1,00, Le coussinet supérieur est marqué de 'SPUTTER', à partir 420 kW → / Les moteurs a' gaz et marins exigent le coussinet de bielle 'SPUTTER'!		
79 443 600	[Paire] PL STD Ø 90.000 / 95.000 / 31.000 / 2.473 St/B/S, SPUTTER: de haut en bas, l'application de GAZ		
 20 0802 G2820 20 0802 G2828	- V - G - S - - - - ; prêt au montage - V - G - S - - - - ; prêt au montage, Recommandé pour le biogaz, utilisation pour bougie d'allumage M18		
20 0802 G2840	- V - G - S - - - - ; prêt au montage, recommandé pour le gaz naturel		
 25311	EX; 51 x 12 x 142.5 x l/S - Cr - 30° - VS - 1 - III	 81-25103	EX; 18/ x 12 x 70 G2, La longueur de la gorge pour l'huile de pression varie selon la culasse. 81-25103 est dotée d'une gorge pour l'huile de pression courte. Seul le guide soupape déposé permet de déterminer le modèle utilisé. Il n'est pas possible de faire la distinction à l'aide du numéro de moteur.
25310	IN; 58 x 12 x 142.5 x l/S - Cr - 30° - VS - 1 - III	81-25102	EX; 18/ x 12.02 x 56 G2
 KK-12H	demi-cône; nombre de rainures: 1; diamètre de la tige de soupape: 12	81-25107	EX; 18.2/ x 12.02 x 56 G2
 92-25004	EX; 53.1 x 43 x 7.45; G2; 30°, recommandé pour le gaz naturel, Hauteur de la bague d'ajustage inférieure de 2 mm à celle de la variante biogaz	81-25101	IN; 18/ x 12.02 x 59.5 G2
92-25018	EX; 53.11 x 43 x 9.5; HWR	81-2536	IN/EX; 18/ x 12 x 64 G2, Utilisable uniquement au niveau de l'entrée dans les applications gaz.
92-25029	EX; 53.51 x 42.2 x 9.7; HCR	81-2537	IN/EX; 18.2/ x 12 x 64 G2, Utilisable uniquement au niveau de l'entrée dans les applications gaz.
92-25005	IN; 61.11 x 49 x 6.8; G2; 30°, recommandé pour le gaz naturel, Hauteur de la bague d'ajustage inférieure de 2 mm à celle de la variante biogaz	81-2538	IN/EX; 18.4/ x 12 x 64 G2, Utilisable uniquement au niveau de l'entrée dans les applications gaz.
92-25019	IN; 61.11 x 49 x 8.8; HWR		
92-25028	IN; 61.51 x 49 x 9; HCR		
 20 0502 28420	diamètre plateau de volant: 113		
 20 1402 28000			











M

26	 128	E 2842	E 312	G	12	21930 cm³	2V	250 kW	340 PS	ε 10,0:1	H 142
 42 043 600	Cylindre dia.: 128; KH: 80.7; MT: -21.7; MØ: 90; GL: 129.7; axe de piston: 46x105; quantité de segments: 3 RTK T15 3.5 CR G6 M 3 DSF 5 CR → 80 00155 1 0 ...										
 94 942 600	Cylindre dia.: 128; KH: 80.7; MT: -29; MØ: 96; GL: 130; axe de piston: 46x105; quantité de segments: 3 FBo, RTK T15 3.5 CR G6 M 3 DSF 5 CR → 80 00155 1 0 ... Compression 10:1										
 89 092 120	N - Chemise humide; prêt au montage; A=144.5 C=153.8 L=253 H+F=10.05+1										
 89 093 120	N - Chemise humide; prêt au montage; A=145 C=154.3 L=253 H+F=10.05+1										











cont...

	94 942 960	piston: 94942600; chemise de cylindre: 89092120	
	80 00155 1 0 000	Ø128	
	20 0802 G2820 20 0802 G2828	- V - G - S - - - - -; prêt au montage - V - G - S - - - - -; prêt au montage, Recommandé pour le biogaz, utilisation pour bougie d'allumage M18	
	20 0802 G2840	- V - G - S - - - - -; prêt au montage, recommandé pour le gaz naturel	
	25311	EX; 51 x 12 x 142.5 x I/S - Cr - 30° - VS - 1 - III	 81-25103 EX; 18/ x 12 x 70 G2, La longueur de la gorge pour l'huile de pression varie selon la culasse. 81-25103 est dotée d'une gorge pour l'huile de pression courte. Seul le guide soupape déposé permet de déterminer le modèle utilisé. Il n'est pas possible de faire la distinction à l'aide du numéro de moteur.
	25310	IN; 58 x 12 x 142.5 x I/S - Cr - 30° - VS - 1 - III	81-25102 EX; 18/ x 12.02 x 56 G2
	KK-12H	demi-cône; nombre de rainures: 1; diamètre de la tige de soupape: 12	81-25107 EX; 18.2/ x 12.02 x 56 G2
	92-25004	EX; 53.1 x 43 x 7.45; G2; 30°, recommandé pour le gaz naturel, Hauteur de la bague d'ajustage inférieure de 2 mm à celle de la variante biogaz	81-25101 IN; 18/ x 12.02 x 59.5 G2
	92-25005	IN; 61.11 x 49 x 6.8; G2; 30°, recommandé pour le gaz naturel, Hauteur de la bague d'ajustage inférieure de 2 mm à celle de la variante biogaz	81-2536 IN/EX; 18/ x 12 x 64 G2, Utilisable uniquement au niveau de l'entrée dans les applications gaz.
			81-2537 IN/EX; 18.2/ x 12 x 64 G2, Utilisable uniquement au niveau de l'entrée dans les applications gaz.
			81-2538 IN/EX; 18.4/ x 12 x 64 G2, Utilisable uniquement au niveau de l'entrée dans les applications gaz.
	20 0502 28420	diamètre plateau de volant: 113	
	20 1402 28000		





M

27		128
	E 2842	E302
		G 12 21930 cm ³ 2V 222 kW 302 PS €12,5:1 142
	42 043 600	Cylindre dia.: 128; KH: 80.7; MT: -21.7; MØ: 90; GL: 129.7; axe de piston: 46x105; quantité de segments: 3 RTK T15 3.5 CR G6 M 3 DSF 5 CR → 80 00155 1 0 ...
	94 943 600	Cylindre dia.: 128; KH: 80.7; MT: -22; MØ: 96; GL: 130; axe de piston: 46x105; quantité de segments: 3 FBo, RTK T15 3.5 CR G6 M 3 DSF 5 CR → 80 00155 1 0 ...
		
		
	89 092 120	N - Chemise humide; prêt au montage; A=144.5 C=153.8 L=253 H+F=10.05+1
	89 093 120	N - Chemise humide; prêt au montage; A=145 C=154.3 L=253 H+F=10.05+1
	94 943 960	piston: 94943600; chemise de cylindre: 89092120
	80 00155 1 0 000	Ø128
	87 346 690	[Jeu] PL-B SEMI Ø 46.000 / 50.600 / 38.700 / St/B
	87 366 600	[Jeu] NW-L STD Ø 69.940 / 76.000 / 35.000 / 3.000 St/B; NW-L STD Ø 69.940 / 75.000 / 28.000 / 2.500 St/A
	87 397 604	[Jeu] HL STD Ø 104.000 / 111.000 / 30.500 / 3.472 St/B/G1; PASS-L STD Ø 104.000 / 111.000 / 37.810 / 3.474 St/B/G 87 397 614 0,25 / 87 397 624 0,50















cont...

78 693 600	[Paire] HL STD Ø 104.000 / 111.000 / 30.500 / 3.472 St/B/G1 78 693 610 0,25 / 78 693 620 0,50 / 78 693 630 0,75 / 78 693 640 1,00		
78 694 604	[Paire] PASS-L STD Ø 104.000 / 111.000 / 37.810 / 3.474 St/B/G 78 694 614 0,25 / 78 694 624 0,50 / 78 694 634 0,75 / 78 694 644 1,00		
78 709 600	[Paire] PL-L STD Ø 31.975 / 36.000 / 19.000 / 2.011 St/B/G 78 709 610 0,25, Pour Compresseur avec piston Ø 90 mm.		
78 897 600	[Paire] PL STD Ø 90.000 / 95.000 / 31.000 / 2.473 St/B/S; PL STD Ø 90.000 / 95.000 / 31.000 / 2.473 St/B/G1 78 897 605 0,10 / 78 897 610 0,25 / 78 897 620 0,50 / 78 897 630 0,75 / 78 897 640 1,00, Le coussinet supérieur est marqué de 'SPUTTER', à partir 420 kW → / Les moteurs a' gaz et marins exigent le coussinet de bielle 'SPUTTER'!		
79 443 600	[Paire] PL STD Ø 90.000 / 95.000 / 31.000 / 2.473 St/B/S, SPUTTER: de haut en bas, l'application de GAZ		
 20 0802 G2820	- V - G - S - - - - ; prêt au montage		
20 0802 G2828	- V - G - S - - - - ; prêt au montage, Recommandé pour le biogaz, utilisation pour bougie d'allumage M18		
20 0802 G2840	- V - G - S - - - - ; prêt au montage, recommandé pour le gaz naturel		
 25311	EX; 51 x 12 x 142.5 x l/S - Cr - 30° - VS - 1 - III	 81-25103	EX; 18/ x 12 x 70 G2, La longueur de la gorge pour l'huile de pression varie selon la culasse. 81-25103 est dotée d'une gorge pour l'huile de pression courte. Seul le guide soupape déposé permet de déterminer le modèle utilisé. Il n'est pas possible de faire la distinction à l'aide du numéro de moteur.
25310	IN; 58 x 12 x 142.5 x l/S - Cr - 30° - VS - 1 - III	81-25102	EX; 18/ x 12.02 x 56 G2
 KK-12H	demi-cône; nombre de rainures: 1; diamètre de la tige de soupape: 12	81-25107	EX; 18.2/ x 12.02 x 56 G2
 92-25004	EX; 53.1 x 43 x 7.45; G2; 30°, recommandé pour le gaz naturel, Hauteur de la bague d'ajustage inférieure de 2 mm à celle de la variante biogaz	81-25101	IN; 18/ x 12.02 x 59.5 G2
92-25005	IN; 61.11 x 49 x 6.8; G2; 30°, recommandé pour le gaz naturel, Hauteur de la bague d'ajustage inférieure de 2 mm à celle de la variante biogaz	81-2536	IN/EX; 18/ x 12 x 64 G2, Utilisable uniquement au niveau de l'entrée dans les applications gaz.
		81-2537	IN/EX; 18.2/ x 12 x 64 G2, Utilisable uniquement au niveau de l'entrée dans les applications gaz.
		81-2538	IN/EX; 18.4/ x 12 x 64 G2, Utilisable uniquement au niveau de l'entrée dans les applications gaz.
 20 0302 28420	exclusive chemise		
 20 0502 28420	diamètre plateau de volant: 113		
 20 0602 G2801	longueur: 256; Diamètre alésage de base, grand œil de bielle: 95; Diamètre petit œil de bielle: 46; Largeur Pied de bielle: 33; Largeur Tête de bielle: 39; bielle trapézoïdale; crack		
 20 1402 28000			
 20 1403 44300			
 20 1403 44400			

M



28	 E 2842	 128	E302									
				G	12	21930 cm ³	2V	222 kW	302 PS	ε 10,0:1	142	
 42 043 600				Cylindre dia.: 128; KH: 80.7; MT: -21.7; MØ: 90; GL: 129.7; axe de piston: 46x105; quantité de segments: 3								
				RTK								
				T15	3.5	CR	G6					
				M	3							
				DSF	5	CR						
				→ 80 00155 1 0 ...								
 94 942 600				Cylindre dia.: 128; KH: 80.7; MT: -29; MØ: 96; GL: 130; axe de piston: 46x105; quantité de segments: 3								
				FBo, RTK								
				T15	3.5	CR	G6					
				M	3							
				DSF	5	CR						
				→ 80 00155 1 0 ...								
				Compression 10:1								



cont...



	89 092 120 89 093 120	N - Chemise humide; prêt au montage; A=144.5 C=153.8 L=253 H+F=10.05+1 N - Chemise humide; prêt au montage; A=145 C=154.3 L=253 H+F=10.05+1
	94 942 960	piston: 94942600; chemise de cylindre: 89092120
	80 00155 1 0 000	Ø128
	87 346 690 87 366 600 87 397 604 78 693 600 78 694 604 78 709 600 78 897 600 79 443 600	[Jeu] PL-B SEMI Ø 46.000 / 50.600 / 38.700 / St/B [Jeu] NW-L STD Ø 69.940 / 76.000 / 35.000 / 3.000 St/B; NW-L STD Ø 69.940 / 75.000 / 28.000 / 2.500 St/A [Jeu] HL STD Ø 104.000 / 111.000 / 30.500 / 3.472 St/B/G1; PASS-L STD Ø 104.000 / 111.000 / 37.810 / 3.474 St/B/G 87 397 614 0,25 / 87 397 624 0,50 [Paire] HL STD Ø 104.000 / 111.000 / 30.500 / 3.472 St/B/G1 78 693 610 0,25 / 78 693 620 0,50 / 78 693 630 0,75 / 78 693 640 1,00 [Paire] PASS-L STD Ø 104.000 / 111.000 / 37.810 / 3.474 St/B/G 78 694 614 0,25 / 78 694 624 0,50 / 78 694 634 0,75 / 78 694 644 1,00 [Paire] PL-L STD Ø 31.975 / 36.000 / 19.000 / 2.011 St/B/G 78 709 610 0,25, Pour Compresseur avec piston Ø 90 mm. [Paire] PL STD Ø 90.000 / 95.000 / 31.000 / 2.473 St/B/S; PL STD Ø 90.000 / 95.000 / 31.000 / 2.473 St/B/G1 78 897 605 0,10 / 78 897 610 0,25 / 78 897 620 0,50 / 78 897 630 0,75 / 78 897 640 1,00, Le coussinet supérieur est marqué de 'SPUTTER', à partir 420 kW → / Les moteurs a' gaz et marins exigent le coussinet de bielle 'SPUTTER' [Paire] PL STD Ø 90.000 / 95.000 / 31.000 / 2.473 St/B/S, SPUTTER: de haut en bas, l'application de GAZ
	20 0802 G2820 20 0802 G2828	- V - G - S - - - -; prêt au montage - V - G - S - - - -; prêt au montage, Recommandé pour le biogaz, utilisation pour bougie d'allumage M18
	20 0802 G2840	- V - G - S - - - -; prêt au montage, recommandé pour le gaz naturel
	25311	EX; 51 x 12 x 142.5 x I/S - Cr - 30° - VS - 1 - III
	25310	IN; 58 x 12 x 142.5 x I/S - Cr - 30° - VS - 1 - III
	KK-12H	demi-cône; nombre de rainures: 1; diamètre de la tige de soupape: 12
	92-25004 92-25005	EX; 53.1 x 43 x 7.45; G2; 30°, recommandé pour le gaz naturel, Hauteur de la bague d'ajustage inférieure de 2 mm à celle de la variante biogaz IN; 61.11 x 49 x 6.8; G2; 30°, recommandé pour le gaz naturel, Hauteur de la bague d'ajustage inférieure de 2 mm à celle de la variante biogaz
		81-25103 81-25102 81-25107 81-25101 81-2536 81-2537 81-2538
		EX; 18/ x 12 x 70 G2, La longueur de la gorge pour l'huile de pression varie selon la culasse. 81-25103 est dotée d'une gorge pour l'huile de pression courte. Seul le guide soupape déposé permet de déterminer le modèle utilisé. Il n'est pas possible de faire la distinction à l'aide du numéro de moteur. EX; 18/ x 12.02 x 56 G2 EX; 18.2/ x 12.02 x 56 G2 IN; 18/ x 12.02 x 59.5 G2 IN/EX; 18/ x 12 x 64 G2, Utilisable uniquement au niveau de l'entrée dans les applications gaz. IN/EX; 18.2/ x 12 x 64 G2, Utilisable uniquement au niveau de l'entrée dans les applications gaz. IN/EX; 18.4/ x 12 x 64 G2, Utilisable uniquement au niveau de l'entrée dans les applications gaz.
	20 0302 28420	exclusive chemise
	20 0502 28420	diamètre plateau de volant: 113
	20 1402 28000 20 1403 44300 20 1403 44400	
29	 128	
	E 2842	LE 202
		G LA 12 21930 cm³ 2V
		 142

	41 000 600	Cylindre dia.: 128; KH: 80.7; MT: -26; MØ: 91.6; GL: 129.7; axe de piston: 46x105; quantité de segments: 3 RTK T15 4 CK G6 M 3 CR G3 DSF 4 CR → 80 01100 1 0 ...	
42 043 600		Cylindre dia.: 128; KH: 80.7; MT: -21.7; MØ: 90; GL: 129.7; axe de piston: 46x105; quantité de segments: 3 RTK T15 3.5 CR G6 M 3 DSF 5 CR → 80 00155 1 0 ...	
	89 092 120	N - Chemise humide; prêt au montage; A=144.5 C=153.8 L=253 H+F=10.05+1	
	80 00155 1 0 000	Ø128	
	80 00717 1 0 000	Ø128	
	80 01100 1 0 000	Ø128	
	87 346 690	[Jeu] PL-B SEMI Ø 46.000 / 50.600 / 38.700 / St/B	
	87 366 600	[Jeu] NW-L STD Ø 69.940 / 76.000 / 35.000 / 3.000 St/B; NW-L STD Ø 69.940 / 75.000 / 28.000 / 2.500 St/A	
	87 397 604	[Jeu] HL STD Ø 104.000 / 111.000 / 30.500 / 3.472 St/B/G1; PASS-L STD Ø 104.000 / 111.000 / 37.810 / 3.474 St/B/G 87 397 614 0,25 / 87 397 624 0,50	
	78 693 600	[Paire] HL STD Ø 104.000 / 111.000 / 30.500 / 3.472 St/B/G1 78 693 610 0,25 / 78 693 620 0,50 / 78 693 630 0,75 / 78 693 640 1,00	
	78 694 604	[Paire] PASS-L STD Ø 104.000 / 111.000 / 37.810 / 3.474 St/B/G 78 694 614 0,25 / 78 694 624 0,50 / 78 694 634 0,75 / 78 694 644 1,00	
	78 709 600	[Paire] PL-L STD Ø 31.975 / 36.000 / 19.000 / 2.011 St/B/G 78 709 610 0,25 , Pour Compresseur avec piston Ø 90 mm.	
	78 897 600	[Paire] PL STD Ø 90.000 / 95.000 / 31.000 / 2.473 St/B/S; PL STD Ø 90.000 / 95.000 / 31.000 / 2.473 St/B/G1 78 897 605 0,10 / 78 897 610 0,25 / 78 897 620 0,50 / 78 897 630 0,75 / 78 897 640 1,00 , Le coussinet supérieur est marqué de 'SPUTTER'.	
	79 443 600	[Paire] PL STD Ø 90.000 / 95.000 / 31.000 / 2.473 St/B/S, SPUTTER: de haut en bas, l'application de GAZ	
M		20 0802 G2820	- V - G - S - - - - ; prêt au montage
		20 0802 G2828	- V - G - S - - - - ; prêt au montage, Recommandé pour le biogaz, utilisation pour bougie d'allumage M18
		20 0802 G2840	- V - G - S - - - - ; prêt au montage, recommandé pour le gaz naturel
	25311	EX; 51 x 12 x 142.5 x l/S - Cr - 30° - VS - 1 - III	
	25324	EX; 51 x 12 x 142.5 x RA/S - Cr - 30° - 1 - III	81-25103
	25310	IN; 58 x 12 x 142.5 x l/S - Cr - 30° - VS - 1 - III	81-25113
			81-2536 IN/EX; 18/ x 12 x 64 G2, Utilisable uniquement au niveau de l'entrée dans les applications gaz.
	92-25004	EX; 53.1 x 43 x 7.45; G2; 30°, recommandé pour le gaz naturel, Hauteur de la bague d'ajustage inférieure de 2 mm à celle de la variante biogaz	81-2537
	92-25018	EX; 53.11 x 43 x 9.5; HWR	81-2538
	92-25029	EX; 53.51 x 42.2 x 9.7; HCR	
	92-25005	IN; 61.11 x 49 x 6.8; G2; 30°, recommandé pour le gaz naturel, Hauteur de la bague d'ajustage inférieure de 2 mm à celle de la variante biogaz	
	92-25019	IN; 61.11 x 49 x 8.8; HWR	
	92-25028	IN; 61.51 x 49 x 9; HCR	
	20 0302 28420	exclusive chemise	



cont...

	20 0502 28420	diamètre plateau de volant: 113
	20 0503 44400	diamètre plateau de volant: 113
	20 0602 G2801	longueur: 256; Diamètre alésage de base, grand œil de bielle: 95; Diamètre petit œil de bielle: 46; Largeur Pied de bielle: 33; Largeur Tête de bielle: 39; bielle trapézoïdale; crack
	20 1403 44300	
	20 1403 44400	

30		128
LE 302		
E 2842		
G LA 12 21930 cm ³ 2V		
 142		

	41 000 600	Cylindre dia.: 128; KH: 80.7; MT: -26; MØ: 91.6; GL: 129.7; axe de piston: 46x105; quantité de segments: 3 RTK T15 4 CK G6 M 3 CR G3 DSF 4 CR → 80 01100 1 0 ...
		
		

	42 043 600	Cylindre dia.: 128; KH: 80.7; MT: -21.7; MØ: 90; GL: 129.7; axe de piston: 46x105; quantité de segments: 3 RTK T15 3.5 CR G6 M 3 DSF 5 CR
---	-------------------	---

	94 943 600	Cylindre dia.: 128; KH: 80.7; MT: -22; MØ: 96; GL: 130; axe de piston: 46x105; quantité de segments: 3 FBo, RTK T15 3.5 CR G6 M 3 DSF 5 CR
		
		

	89 092 120	N - Chemise humide; prêt au montage; A=144.5 C=153.8 L=253 H+F=10.05+1
	89 556 110	N - Chemise humide; prêt au montage; A=144.5 C=153.8 L=253 H+F=9.92+1, Pour les applications à gaz, marines, stationnaires, chemins de fer ainsi qu'à l'utilisation de carburants de substitution, n'utiliser que la pochette de joints spéciale 50 007 890., Manteau d'eau à revêtement plasma
	89 093 120	N - Chemise humide; prêt au montage; A=145 C=154.3 L=253 H+F=10.05+1

	41 000 960	piston: 41000600; chemise de cylindre: 89092120
	94 943 960	piston: 94943600; chemise de cylindre: 89092120

	80 00717 1 0 000	Ø128
	80 01100 1 0 000	Ø128







	87 346 690	[Jeu] PL-B SEMI Ø 46.000 / 50.600 / 38.700 / St/B
	87 366 600	[Jeu] NW-L STD Ø 69.940 / 76.000 / 35.000 / 3.000 St/B; NW-L STD Ø 69.940 / 75.000 / 28.000 / 2.500 St/A
	87 397 604	[Jeu] HL STD Ø 104.000 / 111.000 / 30.500 / 3.472 St/B/G1; PASS-L STD Ø 104.000 / 111.000 / 37.810 / 3.474 St/B/G 87 397 614 0,25 / 87 397 624 0,50
	78 693 600	[Paire] HL STD Ø 104.000 / 111.000 / 30.500 / 3.472 St/B/G1 78 693 610 0,25 / 78 693 620 0,50 / 78 693 630 0,75 / 78 693 640 1,00
	78 694 604	[Paire] PASS-L STD Ø 104.000 / 111.000 / 37.810 / 3.474 St/B/G 78 694 614 0,25 / 78 694 624 0,50 / 78 694 634 0,75 / 78 694 644 1,00
	78 709 600	[Paire] PL-L STD Ø 31.975 / 36.000 / 19.000 / 2.011 St/B/G 78 709 610 0,25 , Pour Compresseur avec piston Ø 90 mm.
	78 897 600	[Paire] PL STD Ø 90.000 / 95.000 / 31.000 / 2.473 St/B/S; PL STD Ø 90.000 / 95.000 / 31.000 / 2.473 St/B/G1 78 897 605 0,10 / 78 897 610 0,25 / 78 897 620 0,50 / 78 897 630 0,75 / 78 897 640 1,00 , Le coussinet supérieur est marqué de 'SPUTTER'., à partir 420 kW → / Les moteurs a' gaz et marins exigent le coussinet de bielle 'SPUTTER'!
	79 443 600	[Paire] PL STD Ø 90.000 / 95.000 / 31.000 / 2.473 St/B/S, SPUTTER: de haut en bas, l'application de GAZ

	20 0802 G2820	- V - G - S - - - - ; prêt au montage
	20 0802 G2828	- V - G - S - - - - ; prêt au montage, Recommandé pour le biogaz, utilisation pour bougie d'allumage M18



	20 0802 G2840	- V - G - S - - - - ; prêt au montage, recommandé pour le gaz naturel
--	----------------------	---





cont...





M

	25311	EX; 51 x 12 x 142.5 x I/S - Cr - 30° - VS - 1 - III		81-25103	EX; 18/ x 12 x 70 G2, La longueur de la gorge pour l'huile de pression varie selon la culasse. 81-25103 est dotée d'une gorge pour l'huile de pression courte. Seul le guide soupape déposé permet de déterminer le modèle utilisé. Il n'est pas possible de faire la distinction à l'aide du numéro de moteur.
	25324	EX; 51 x 12 x 142.5 x RA/S - Cr - 30° - 1 - III		81-25107	EX; 18.2/ x 12.02 x 56 G2
	25310	IN; 58 x 12 x 142.5 x I/S - Cr - 30° - VS - 1 - III		81-25101	IN; 18/ x 12.02 x 59.5 G2
	KK-12H	demi-cône; nombre de rainures: 1; diamètre de la tige de soupape: 12		81-2536	IN/EX; 18/ x 12 x 64 G2, Utilisable uniquement au niveau de l'entrée dans les applications gaz.
	92-25004	EX; 53.1 x 43 x 7.45; G2; 30°, recommandé pour le gaz naturel, Hauteur de la bague d'ajustage inférieure de 2 mm à celle de la variante biogaz		81-2537	IN/EX; 18.2/ x 12 x 64 G2, Utilisable uniquement au niveau de l'entrée dans les applications gaz.
	92-25018	EX; 53.11 x 43 x 9.5; HWR		81-2538	IN/EX; 18.4/ x 12 x 64 G2, Utilisable uniquement au niveau de l'entrée dans les applications gaz.
	92-25029	EX; 53.51 x 42.2 x 9.7; HCR			
	92-25005	IN; 61.11 x 49 x 6.8; G2; 30°, recommandé pour le gaz naturel, Hauteur de la bague d'ajustage inférieure de 2 mm à celle de la variante biogaz			
	92-25019	IN; 61.11 x 49 x 8.8; HWR			
	92-25028	IN; 61.51 x 49 x 9; HCR			
	20 0302 28420	exclusive chemise			
	20 0502 28420	diamètre plateau de volant: 113			
	20 0602 G2801	longueur: 256; Diamètre alésage de base, grand œil de bielle: 95; Diamètre petit œil de bielle: 46; Largeur Pied de bielle: 33; Largeur Tête de bielle: 39; bielle trapézoïdale; crack			
	20 1403 44300				
	20 1403 44400				

M

31		132									
	E 3262	E 203	G	12	25782 cm ³	4V	550 kW	748 PS	€ 12:1	157	
	E 3262	E 302, LE 222, LE 232, LE 242	G	NA	12	25782 cm ³	48V	275-580 kW	374-789 PS	€ 12.0	157
	E 3262	LE 202	G	LA	12	25782 cm ³	48V	550-580 kW	748-789 PS	€ 12.0	157
	E 3268	LE 212, LE 222, LE 232	G	LA	8	17188 cm ³	16V	370-390 kW	503-530 PS	€ 12.0	157

	89 955 110	N - Chemise humide; prêt au montage; A=149.5 C=163.3 L=262 H=10.06							
	25323	EX; 42 x 9 x 153.65 x I/S - Cr - 30° - VS - 22 - III		81-25112	IN/EX; 15.028/ x 9 x 66.5 G2, Entaille supplémentaire au niveau du diamètre des joints de queue de soupape				
	25322	IN; 44 x 9 x 153.65 x RA/S - Cr - 30° - 22 - III		MK-9H	demi-cône; nombre de rainures: 3; diamètre de la tige de soupape: 9				
	92-25025	EX; 44.043 x 35.7 x 7.8; G4; 30°							
	92-25024	IN; 46.043 x 37.3 x 7.8; G5; 30°							

32		132									
	E 3262	LE 212	G	NA	12	25782 cm ³	48V	550-580 kW	748-789 PS	€ 12.0	157
	89 955 110	N - Chemise humide; prêt au montage; A=149.5 C=163.3 L=262 H=10.06									
	81-25112	IN/EX; 15.028/ x 9 x 66.5 G2, Entaille supplémentaire au niveau du diamètre des joints de queue de soupape		MK-9H	demi-cône; nombre de rainures: 3; diamètre de la tige de soupape: 9						

cont...





92-25025

EX; 44.043 x 35.7 x 7.8; G4; 30°

92-25024

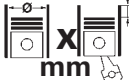
IN; 46.043 x 37.3 x 7.8; G5; 30°

		Cyl.	 X mm	cm ³		Comp. Ratio ε	kW	PS	Pos
GS12R-MPTK	G (LA)	12	170 x 180	49028	48	15.0	700-721	952-980	1
GS12R-PTK	G (LA)	12	170 x 180	49028	48	15.0	632-722	859-982	1
GS16R-MPTK	G (LA)	16	170 x 180	65370	64	15.0	930-959	1264-1304	1
GS16R-PTK	G (LA)	16	170 x 180	65370	64	15.0	845-959	1149-1304	1
GS16R2-MPTK	G (LA)	16	170 x 220	79897	64	15.0	1000-1031	1360-1402	1
GS16R2-PTK	G (LA)	16	170 x 220	79897	64	15.0	1031-1563	1402-2125	1
GS6R-MPTK	G (LA)	6	170 x 180	24514	24	15.0	305-368	415-500	1
GS6R-PTK	G (LA)	6	170 x 180	24514	24	15.0	315-363	428-494	1
GS6R2-MPTK	G (LA)	6	170 x 220	29961	24	13.9	315-394	428-536	1
GS6R2-PTK	G (LA)	6	170 x 220	29961	24	11.0	394	536	1

1



170



GS12R-MPTK	G LA 12	49028 cm ³	48V	700-721 kW	952-980 PS	ξ 15.0	180
GS12R-PTK	G LA 12	49028 cm ³	48V	632-722 kW	859-982 PS	ξ 15.0	180
GS16R-MPTK	G LA 16	65370 cm ³	64V	930-959 kW	1264-1304 PS	ξ 15.0	180
GS16R-PTK	G LA 16	65370 cm ³	64V	845-959 kW	1149-1304 PS	ξ 15.0	180
GS16R2-MPTK	G LA 16	79897 cm ³	64V	1000-1031 k W	1360-1402 PS	ξ 15.0	220
GS16R2-PTK	G LA 16	79897 cm ³	64V	1031-1563 k W	1402-2125 PS	ξ 15.0	220
GS6R-MPTK	G LA 6	24514 cm ³	24V	305-368 kW	415-500 PS	ξ 15.0	180
GS6R-PTK	G LA 6	24514 cm ³	24V	315-363 kW	428-494 PS	ξ 15.0	180
GS6R2-MPTK	G LA 6	29961 cm ³	24V	315-394 kW	428-536 PS	ξ 13.9	220
GS6R2-PTK	G LA 6	29961 cm ³	24V	394 kW	536 PS	ξ 11.0	220



829901

IN/EX; 56.95 x 10 x 205 x RA/S - Cr - 30° - VS - 15 - III





81-75002







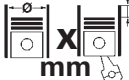









IN/EX; 18.033/ x 9.8 x 100 G2



















92-75000

60.08 x 49 x 8; ; 25°















	Cyl.	 mm	cm ³		Comp. Ratio ε	kW	PS	Pos
E 3042 D	G (LA) 12	130 x 142	22617					7
E 3042 L	G (LA) 12	130 x 142	22617		13,5:1			8
E 3042 LH	G (LA) 12	130 x 142	22617		13,5:1			8
E 3042 Z	G (LA) 12	130 x 142	22617		13,5:1			8
E 3042 ZH	G (LA) 12	130 x 142	22617		13,5:1			8
E 3066 Z8	G 6	130 x 155	12344					9
E2876DN	G 1	128 x 166	12816		10,0:1	140	190	1
E2876DN	G 1	128 x 166	12816		12,0:1	150	204	2
E2876NM	G 1	128 x 166	12816		10,0:1	140	190	3
E2876NM	G 1	128 x 166	12816		12,0:1	150	204	2
E3042 DH3	G (LA) 12	130 x 142	22618	48		628	854	6
G 8V 183A	G 1	128 x 142	14618		12,0:1	255	347	4
G12V 183A	G 1	128 x 142	14618		12,0:1	390	530	5

1		128							
E2876DN		G	1	12816 cm ³	140 kW	190 PS	ξ 10,0:1	166	
	41 260 600	Cylindre dia.: 128; KH: 78.65; MT: -26.6; MØ: 93; GL: 133.65; axe de piston: 50x107; quantité de segments: 3 RTK, TPL T15 4 CK G6 M 3 CR G3 DSF 4 CR → 80 01100 1 0 ...							
	89 186 120	N - Chemise humide; prêt au montage; A=144.5 C=153.8 L=270 H+F=10.07+1							
	89 914 110	N - Chemise humide; prêt au montage; A=144.5 C=153.8 L=270 H+F=10.07+1, Pour les applications à gaz, marines, stationnaires, chemins de fer ainsi qu'à l'utilisation de carburants de substitution, n'utiliser que la pochette de joints spéciale 50 007 891., Manteau d'eau à revêtement plasma							
	80 00155 1 0 000	Ø128							
	80 00300 1 0 000	Ø128							
	80 01100 1 0 000	Ø128							
	77 682 600	[Jeu] HL STD Ø 104.000 / 111.000 / 36.000 / 3.478 St/B/G1 77 682 610 0,25 / 77 682 620 0,50							
	87 501 600	[Jeu] NW-L STD Ø 69.940 / 76.000 / 39.000 / 3.000 St/B; NW-L STD Ø 69.940 / 75.000 / 36.000 / 2.500 St/A; NW-L STD Ø 69.940 / 75.000 / 28.000 / 2.500 St/A							
	78 587 604	[Paire] PASS-L STD Ø 104.000 / 111.000 / 45.810 / 3.478 St/B/G 78 587 614 0,25 / 78 587 624 0,50							
	79 237 600	[Paire] PL STD Ø 90.000 / 95.000 / 36.200 / 2.478 St/B/G1; PL STD Ø 90.000 / 95.000 / 36.200 / 2.479 St/B/S 79 237 610 0,25 / 79 237 620 0,50 / 79 237 630 0,75 , Le coussinet supérieur est marqué de 'SPUTTER'.							
	79 444 600	[Paire] PL STD Ø 90.000 / 95.000 / 36.200 / 2.479 St/B/S, SPUTTER: de haut en bas, l'application de GAZ							
	25311	EX; 51 x 12 x 142.5 x I/S - Cr - 30° - VS - 1 - III		81-25113	EX; 18/ x 12.01 x 70 G2, Rainure d'huile longue extérieure				
	25324	EX; 51 x 12 x 142.5 x RA/S - Cr - 30° - 1 - III		81-25102	EX; 18/ x 12.02 x 56 G2				
	25310	IN; 58 x 12 x 142.5 x I/S - Cr - 30° - VS - 1 - III		81-25101	IN; 18/ x 12.02 x 59.5 G2				
	92-25018	EX; 53.11 x 43 x 9.5; HWR		81-2536	IN/EX; 18/ x 12 x 64 G2, Utilisable uniquement au niveau de l'entrée dans les applications gaz.				
	92-25029	EX; 53.51 x 42.2 x 9.7; HCR		81-2537	IN/EX; 18.2/ x 12 x 64 G2, Utilisable uniquement au niveau de l'entrée dans les applications gaz.				
	92-25019	IN; 61.11 x 49 x 8.8; HWR		81-2538	IN/EX; 18.4/ x 12 x 64 G2, Utilisable uniquement au niveau de l'entrée dans les applications gaz.				
	92-25028	IN; 61.51 x 49 x 9; HCR							
	20 1002 G2866	CAM							
	20 0302 28661	exclusive chemise							
	20 0502 28760	diamètre plateau de volant: 113							
	20 0602 G2876	longueur: 256; Diamètre alésage de base, grand œil de bielle: 95; Diamètre petit œil de bielle: 50.06; Largeur Pied de bielle: 45.85; Largeur Tête de bielle: 39; bielle trapézoïdale; crack							
	20 1402 28760								
2		128							
E2876DN		G	1	12816 cm ³	150 kW	204 PS	ξ 12,0:1	166	
E2876NM		G	1	12816 cm ³	150 kW	204 PS	ξ 12,0:1	166	
	41 260 600	Cylindre dia.: 128; KH: 78.65; MT: -26.6; MØ: 93; GL: 133.65; axe de piston: 50x107; quantité de segments: 3 RTK, TPL T15 4 CK G6 M 3 CR G3 DSF 4 CR → 80 01100 1 0 ...							
	89 186 120	N - Chemise humide; prêt au montage; A=144.5 C=153.8 L=270 H+F=10.07+1							
	89 914 120	N - Chemise humide; prêt au montage; A=144.5 C=153.8 L=270 H+F=10.07+1, Manteau d'eau à revêtement plasma							
cont...									





M

	41 260 960	piston: 41260600; chemise de cylindre: 89186120	
	80 00155 1 0 000	Ø128	
	80 00300 1 0 000	Ø128	
	80 01100 1 0 000	Ø128	
	77 682 600	[Jeu] HL STD Ø 104.000 / 111.000 / 36.000 / 3.478 St/B/G1 77 682 605 0,10 / 77 682 610 0,25 / 77 682 620 0,50	
	77 682 700	[Jeu] HL STD Ø 104.000 / 111.500 / 36.000 / 3.728 St/B/G1 77 682 710 0,25 , surcote extérieure de + 0,50 mm	
	87 501 600	[Jeu] NW-L STD Ø 69.940 / 76.000 / 39.000 / 3.000 St/B; NW-L STD Ø 69.940 / 75.000 / 36.000 / 2.500 St/A; NW-L STD Ø 69.940 / 75.000 / 28.000 / 2.500 St/A	
	78 586 600	[Paire] HL STD Ø 104.000 / 111.000 / 36.000 / 3.478 St/B/G1 78 586 605 0,10 / 78 586 610 0,25 / 78 586 620 0,50 / 78 586 630 0,75	
	78 587 604	[Paire] PASS-L STD Ø 104.000 / 111.000 / 45.810 / 3.478 St/B/G 78 587 614 0,25 / 78 587 624 0,50	
	79 237 600	[Paire] PL STD Ø 90.000 / 95.000 / 36.200 / 2.478 St/B/G1; PL STD Ø 90.000 / 95.000 / 36.200 / 2.479 St/B/S 79 237 610 0,25 / 79 237 620 0,50 / 79 237 630 0,75 , Le coussinet supérieur est marqué de 'SPUTTER'.	
	79 444 600	[Paire] PL STD Ø 90.000 / 95.000 / 36.200 / 2.479 St/B/S, SPUTTER: de haut en bas, l'application de GAZ	
	25311	EX; 51 x 12 x 142.5 x I/S - Cr - 30° - VS - 1 - III	 81-25103 EX; 18/ x 12 x 70 G2, La longueur de la gorge pour l'huile de pression varie selon la culasse. 81-25103 est dotée d'une gorge pour l'huile de pression courte. Seul le guide soupape déposé permet de déterminer le modèle utilisé. Il n'est pas possible de faire la distinction à l'aide du numéro de moteur.
	25324	EX; 51 x 12 x 142.5 x RA/S - Cr - 30° - 1 - III	81-25113 EX; 18/ x 12.01 x 70 G2, Rainure d'huile longue extérieure
	25310	IN; 58 x 12 x 142.5 x I/S - Cr - 30° - VS - 1 - III	81-25102 EX; 18/ x 12.02 x 56 G2
	92-25018	EX; 53.11 x 43 x 9.5; HWR	81-25101 IN; 18/ x 12.02 x 59.5 G2
	92-25029	EX; 53.51 x 42.2 x 9.7; HCR	81-2536 IN/EX; 18/ x 12 x 64 G2, Utilisable uniquement au niveau de l'entrée dans les applications gaz.
	92-25019	IN; 61.11 x 49 x 8.8; HWR	
	92-25028	IN; 61.51 x 49 x 9; HCR	
	20 1002 G2866	CAM	
	20 0302 28661	exclusive chemise	
	20 0502 28760	diamètre plateau de volant: 113	
	20 0602 G2876	longueur: 256; Diamètre alésage de base, grand œil de bielle: 95; Diamètre petit œil de bielle: 50.06; Largeur Pied de bielle: 45.85; Largeur Tête de bielle: 39; bielle trapézoïdale; crack	
	20 1402 28760		
3	 128		
 E2876NM		G	1 12816 cm ³ 140 kW 190 PS € 10,0:1 166
	41 260 600	Cylindre dia.: 128; KH: 78.65; MT: -26.6; MØ: 93; GL: 133.65; axe de piston: 50x107; quantité de segments: 3 RTK, TPL T15 4 CK G6 M 3 CR G3 DSF 4 CR → 80 01100 1 0 ...	
	89 186 120	N - Chemise humide; prêt au montage; A=144.5 C=153.8 L=270 H+F=10.07+1	
	89 914 110	N - Chemise humide; prêt au montage; A=144.5 C=153.8 L=270 H+F=10.07+1, Pour les applications à gaz, marines, stationnaires, chemins de fer ainsi qu'à l'utilisation de carburants de substitution, n'utiliser que la pochette de joints spéciale 50 007 891., Manteau d'eau à revêtement plasma	
	80 00155 1 0 000	Ø128	
	80 00300 1 0 000	Ø128	
	80 01100 1 0 000	Ø128	

cont...

	77 682 600	[Jeu] HL STD Ø 104.000 / 111.000 / 36.000 / 3.478 St/B/G1 77 682 610 0,25 / 77 682 620 0,50
	87 501 600	[Jeu] NW-L STD Ø 69.940 / 76.000 / 39.000 / 3.000 St/B; NW-L STD Ø 69.940 / 75.000 / 36.000 / 2.500 St/A; NW-L STD Ø 69.940 / 75.000 / 28.000 / 2.500 St/A
	78 587 604	[Paire] PASS-L STD Ø 104.000 / 111.000 / 45.810 / 3.478 St/B/G 78 587 614 0,25 / 78 587 624 0,50
	79 237 600	[Paire] PL STD Ø 90.000 / 95.000 / 36.200 / 2.478 St/B/G1; PL STD Ø 90.000 / 95.000 / 36.200 / 2.479 St/B/S 79 237 610 0,25 / 79 237 620 0,50 / 79 237 630 0,75 , Le coussinet supérieur est marqué de 'SPUTTER'.
	79 444 600	[Paire] PL STD Ø 90.000 / 95.000 / 36.200 / 2.479 St/B/S, SPUTTER: de haut en bas, l'application de GAZ
	25311	EX; 51 x 12 x 142.5 x I/S - Cr - 30° - VS - 1 - III
	25324	EX; 51 x 12 x 142.5 x RA/S - Cr - 30° - 1 - III
	25310	IN; 58 x 12 x 142.5 x I/S - Cr - 30° - VS - 1 - III
	92-25018	EX; 53.11 x 43 x 9.5; HWR
	92-25029	EX; 53.51 x 42.2 x 9.7; HCR
	92-25019	IN; 61.11 x 49 x 8.8; HWR
	92-25028	IN; 61.51 x 49 x 9; HCR
	20 1002 G2866	CAM
	20 0302 28661	exclusive chemise
	20 0502 28760	diamètre plateau de volant: 113
	20 0602 G2876	longueur: 256; Diamètre alésage de base, grand œil de bielle: 95; Diamètre petit œil de bielle: 50.06; Largeur Pied de bielle: 45.85; Largeur Tête de bielle: 39; bielle trapézoïdale; crack
	20 1402 28760	
4		128
	G 8V 183A	G 1 14618 cm ³ 255 kW 347 PS 12,0:1 142
	99 803 700	Cylindre dia.: 128; KH: 80.35; MT: -24; MØ: 92; GL: 125.35; axe de piston: 46x105; quantité de segments: 3 RTK, KBB T6 3 MO G6 M 3 CR G3 DSF 4 CR → 80 00195 1 0 ...
	89 389 110	N - Chemise humide; prêt au montage; A=144.5 C=153.8 L=253 H+F=9.92+1, Pour les applications à gaz, marines, stationnaires, chemins de fer ainsi qu'à l'utilisation de carburants de substitution, n'utiliser que la pochette de joints spéciale 50 007 890.
	89 389 810	N - Chemise humide; prêt au montage; A=144.5 C=153.8 L=253 H+F=9.92+1, Pour les applications à gaz, marines, stationnaires, chemins de fer ainsi qu'à l'utilisation de carburants de substitution, n'utiliser que la pochette de joints spéciale 50 007 890.
	80 00195 1 0 000	Ø128
	77 249 600	[Jeu] HL STD Ø 104.000 / 111.000 / 36.000 / 3.472 St/B/S; HL STD Ø 104.000 / 111.000 / 30.500 / 3.472 St/B/G1; PASS-L STD Ø 104.000 / 111.000 / 37.810 / 3.474 St/B/G 77 249 610 0,25 , Le coussinet inférieur est marqué de 'SPUTTER'.
	87 348 690	[Jeu] PL-B SEMI Ø 46.000 / 50.600 / 38.700 / St/B
	87 385 600	[Jeu] NW-L STD Ø 69.940 / 76.000 / 35.000 / 3.000 St/B; NW-L STD Ø 69.940 / 75.000 / 28.000 / 2.500 St/A
	78 694 604	[Paire] PASS-L STD Ø 104.000 / 111.000 / 37.810 / 3.474 St/B/G 78 694 614 0,25 / 78 694 624 0,50 / 78 694 634 0,75 / 78 694 644 1,00



cont...

	78 897 600	[Paire] PL STD Ø 90.000 / 95.000 / 31.000 / 2.473 St/B/S; PL STD Ø 90.000 / 95.000 / 31.000 / 2.473 St/B/G1 78 897 605 0,10 / 78 897 610 0,25 / 78 897 620 0,50 / 78 897 630 0,75 / 78 897 640 1,00 , Le coussinet supérieur est marqué de 'SPUTTER'.
	78 921 600	[Paire] HL STD Ø 104.000 / 111.000 / 30.500 / 3.472 St/B/G1; HL STD Ø 104.000 / 111.000 / 36.000 / 3.472 St/B/S 78 921 610 0,25 , Le coussinet inférieur est marqué de 'SPUTTER'.
	79 443 600	[Paire] PL STD Ø 90.000 / 95.000 / 31.000 / 2.473 St/B/S, SPUTTER: de haut en bas, l'application de GAZ
	16150	EX; 51 x 12 x 142.5 x RA/S - Cr - 45° - 5 - III
	16202	IN; 58.9 x 12 x 142.5 x RA/S - Cr - 20° - 5 - III
	20 1003 44201	longueur: 724CAM
	20 0303 44200	exclusive chemise
	20 0503 44201	diamètre plateau de volant: 113
	20 0602 G2801	longueur: 256; Diamètre alésage de base, grand œil de bielle: 95; Diamètre petit œil de bielle: 46; Largeur Pied de bielle: 33; Largeur Tête de bielle: 39; bielle trapézoïdale; crack
	20 1403 42000	







5		128	G	1	14618 cm ³	390 kW	530 PS	£ 12,0:1	142
	G12V 183A								

	99 803 700	Cylindre dia.: 128; KH: 80.35; MT: -24; MØ: 92; GL: 125.35; axe de piston: 46x105; quantité de segments: 3 RTK, KBB T6 3 MO G6 M 3 CR G3 DSF 4 CR → 80 00195 1 0 ...
--	-------------------	--

M

	89 389 110	N - Chemise humide; prêt au montage; A=144.5 C=153.8 L=253 H+F=9.92+1, Pour les applications à gaz, marines, stationnaires, chemins de fer ainsi qu'à l'utilisation de carburants de substitution, n'utiliser que la pochette de joints spéciale 50 007 890.
	89 389 810	N - Chemise humide; prêt au montage; A=144.5 C=153.8 L=253 H+F=9.92+1, Pour les applications à gaz, marines, stationnaires, chemins de fer ainsi qu'à l'utilisation de carburants de substitution, n'utiliser que la pochette de joints spéciale 50 007 890.
	80 00195 1 0 000	Ø128



	77 250 600	[Jeu] HL STD Ø 104.000 / 111.000 / 36.000 / 3.472 St/B/S; HL STD Ø 104.000 / 111.000 / 30.500 / 3.472 St/B/G1; PASS-L STD Ø 104.000 / 111.000 / 37.810 / 3.474 St/B/G 77 250 610 0,25 / 77 250 620 0,50 , Le coussinet inférieur est marqué de 'SPUTTER'.
	87 346 690	[Jeu] PL-B SEMI Ø 46.000 / 50.600 / 38.700 / St/B
	87 366 600	[Jeu] NW-L STD Ø 69.940 / 76.000 / 35.000 / 3.000 St/B; NW-L STD Ø 69.940 / 75.000 / 28.000 / 2.500 St/A
	78 694 604	[Paire] PASS-L STD Ø 104.000 / 111.000 / 37.810 / 3.474 St/B/G 78 694 614 0,25 / 78 694 624 0,50 / 78 694 634 0,75 / 78 694 644 1,00
	78 897 600	[Paire] PL STD Ø 90.000 / 95.000 / 31.000 / 2.473 St/B/S; PL STD Ø 90.000 / 95.000 / 31.000 / 2.473 St/B/G1 78 897 605 0,10 / 78 897 610 0,25 / 78 897 620 0,50 / 78 897 630 0,75 / 78 897 640 1,00 , Le coussinet supérieur est marqué de 'SPUTTER'.
	78 921 600	[Paire] HL STD Ø 104.000 / 111.000 / 30.500 / 3.472 St/B/G1; HL STD Ø 104.000 / 111.000 / 36.000 / 3.472 St/B/S 78 921 610 0,25 , Le coussinet inférieur est marqué de 'SPUTTER'.
	79 443 600	[Paire] PL STD Ø 90.000 / 95.000 / 31.000 / 2.473 St/B/S, SPUTTER: de haut en bas, l'application de GAZ



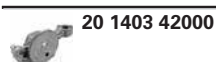

	16150	EX; 51 x 12 x 142.5 x RA/S - Cr - 45° - 5 - III		81-16100	IN/EX; 18.028/ x 12 x 67 G2
	16202	IN; 58.9 x 12 x 142.5 x RA/S - Cr - 20° - 5 - III		92-16126	EX; 53.11 x 43 x 9.15; G1; 45°
				92-16150	IN; 60.11 x 49.3 x 8.4; G1; 30°
	20 0303 44400	exclusive chemise			
	20 0503 44400	diamètre plateau de volant: 113			
	20 0602 G2801	longueur: 256; Diamètre alésage de base, grand œil de bielle: 95; Diamètre petit œil de bielle: 46; Largeur Pied de bielle: 33; Largeur Tête de bielle: 39; bielle trapézoïdale; crack			



cont...



20 1403 42000

















6		130		
E3042 DH3		G LA 12 22618 cm ³ 48V 628 kW 854 PS 142		
	81-25103	EX; 18/ x 12 x 70 G2, La longueur de la gorge pour l'huile de pression varie selon la culasse. 81-25103 est dotée d'une gorge pour l'huile de pression courte. Seul le guide soupape déposé permet de déterminer le modèle utilisé. Il n'est pas possible de faire la distinction à l'aide du numéro de moteur.	 92-25018	EX; 53.11 x 43 x 9.5; HWR
	81-25113	EX; 18/ x 12.01 x 70 G2, Rainure d'huile longue extérieure	92-25029	EX; 53.51 x 42.2 x 9.7; HCR
	81-25101	IN; 18/ x 12.02 x 59.5 G2	92-25019	IN; 61.11 x 49 x 8.8; HWR
	81-2536	IN/EX; 18/ x 12 x 64 G2, Utilisable uniquement au niveau de l'entrée dans les applications gaz.	92-25028	IN; 61.51 x 49 x 9; HCR
	81-2537	IN/EX; 18.2/ x 12 x 64 G2, Utilisable uniquement au niveau de l'entrée dans les applications gaz.		
	81-2538	IN/EX; 18.4/ x 12 x 64 G2, Utilisable uniquement au niveau de l'entrée dans les applications gaz.		

7		130	
E 3042 D		G LA 12 22617 cm ³ 142	
	41 791 600	Cylindre dia.: 130; KH: 80.7; MT: -25.07; MØ: 92.96; GL: 125.7; axe de piston: 46x105; quantité de segments: 3 RTK T6 3 CK G6 M 3 CR G3 DSF 4 CK → 80 01232 1 0 ...	
	89 396 120	N - Chemise humide; prêt au montage; A=144.5 C=153.8 L=253 H+F=9.92+1	
	80 01232 1 0 000	Ø130	
	87 346 690	[Jeu] PL-B SEMI Ø 46.000 / 50.600 / 38.700 / St/B	
	87 366 600	[Jeu] NW-L STD Ø 69.940 / 76.000 / 35.000 / 3.000 St/B; NW-L STD Ø 69.940 / 75.000 / 28.000 / 2.500 St/A	
	87 397 604	[Jeu] HL STD Ø 104.000 / 111.000 / 30.500 / 3.472 St/B/G1; PASS-L STD Ø 104.000 / 111.000 / 37.810 / 3.474 St/B/G 87 397 614 0,25 / 87 397 624 0,50	
	78 693 600	[Paire] HL STD Ø 104.000 / 111.000 / 30.500 / 3.472 St/B/G1 78 693 610 0,25 / 78 693 620 0,50 / 78 693 630 0,75 / 78 693 640 1,00	
	78 694 604	[Paire] PASS-L STD Ø 104.000 / 111.000 / 37.810 / 3.474 St/B/G 78 694 614 0,25 / 78 694 624 0,50 / 78 694 634 0,75 / 78 694 644 1,00	
	78 897 600	[Paire] PL STD Ø 90.000 / 95.000 / 31.000 / 2.473 St/B/S; PL STD Ø 90.000 / 95.000 / 31.000 / 2.473 St/B/G1 78 897 605 0,10 / 78 897 610 0,25 / 78 897 620 0,50 / 78 897 630 0,75 / 78 897 640 1,00 , Le coussinet supérieur est marqué de 'SPUTTER'.	
	79 443 600	[Paire] PL STD Ø 90.000 / 95.000 / 31.000 / 2.473 St/B/S, SPUTTER: de haut en bas, l'application de GAZ	
	20 0802 G2828	- V - G - S - - - - ; prêt au montage, Recommandé pour le biogaz, utilisation pour bougie d'allumage M18	

	25311	EX; 51 x 12 x 142.5 x I/S - Cr - 30° - VS - 1 - III	 81-25103	EX; 18/ x 12 x 70 G2, La longueur de la gorge pour l'huile de pression varie selon la culasse. 81-25103 est dotée d'une gorge pour l'huile de pression courte. Seul le guide soupape déposé permet de déterminer le modèle utilisé. Il n'est pas possible de faire la distinction à l'aide du numéro de moteur.
	25310	IN; 58 x 12 x 142.5 x I/S - Cr - 30° - VS - 1 - III	81-25113	EX; 18/ x 12.01 x 70 G2, Rainure d'huile longue extérieure
	92-25018	EX; 53.11 x 43 x 9.5; HWR	81-25101	IN; 18/ x 12.02 x 59.5 G2
	92-25029	EX; 53.51 x 42.2 x 9.7; HCR	81-2536	IN/EX; 18/ x 12 x 64 G2, Utilisable uniquement au niveau de l'entrée dans les applications gaz.
	92-25019	IN; 61.11 x 49 x 8.8; HWR		
	92-25028	IN; 61.51 x 49 x 9; HCR		

cont...

M

	20 0302 28420	exclusive chemise		
	20 0502 28420	diamètre plateau de volant: 113		
	20 0602 G2801	longueur: 256; Diamètre alésage de base, grand œil de bielle: 95; Diamètre petit œil de bielle: 46; Largeur Pied de bielle: 33; Largeur Tête de bielle: 39; bielle trapézoïdale; crack		
8		130		
	E 3042 L	G LA 12 22617 cm ³	£ 13,5:1	H 142
	E 3042 LH	G LA 12 22617 cm ³	£ 13,5:1	H 142
	E 3042 Z	G LA 12 22617 cm ³	£ 13,5:1	H 142
	E 3042 ZH	G LA 12 22617 cm ³	£ 13,5:1	H 142
	41 883 600	Cylindre dia.: 130; KH: 80.7; MT: -26.2; MØ: 74.4; GL: 125.7; axe de piston: 46x105; quantité de segments: 3 RTK T6 3 CK G6 M 3 CR G3 DSF 4 CK → 80 01232 1 0 ...		
	89 396 120	N - Chemise humide; prêt au montage; A=144.5 C=153.8 L=253 H+F=9.92+1		
	80 01232 1 0 000	Ø130		
	87 346 690	[Jeu] PL-B SEMI Ø 46.000 / 50.600 / 38.700 / St/B		
	87 366 600	[Jeu] NW-L STD Ø 69.940 / 76.000 / 35.000 / 3.000 St/B; NW-L STD Ø 69.940 / 75.000 / 28.000 / 2.500 St/A		
	87 397 604	[Jeu] HL STD Ø 104.000 / 111.000 / 30.500 / 3.472 St/B/G1; PASS-L STD Ø 104.000 / 111.000 / 37.810 / 3.474 St/B/G 87 397 614 0,25 / 87 397 624 0,50		
	78 693 600	[Paire] HL STD Ø 104.000 / 111.000 / 30.500 / 3.472 St/B/G1 78 693 610 0,25 / 78 693 620 0,50 / 78 693 630 0,75 / 78 693 640 1,00		
	78 694 604	[Paire] PASS-L STD Ø 104.000 / 111.000 / 37.810 / 3.474 St/B/G 78 694 614 0,25 / 78 694 624 0,50 / 78 694 634 0,75 / 78 694 644 1,00		
	78 897 600	[Paire] PL STD Ø 90.000 / 95.000 / 31.000 / 2.473 St/B/S; PL STD Ø 90.000 / 95.000 / 31.000 / 2.473 St/B/G1 78 897 605 0,10 / 78 897 610 0,25 / 78 897 620 0,50 / 78 897 630 0,75 / 78 897 640 1,00 , Le coussinet supérieur est marqué de 'SPUTTER'.		
	79 443 600	[Paire] PL STD Ø 90.000 / 95.000 / 31.000 / 2.473 St/B/S, SPUTTER: de haut en bas, l'application de GAZ		
	20 0802 G2820	- V - G - S - - - - ; prêt au montage		
	20 0802 G2828	- V - G - S - - - - ; prêt au montage, Recommandé pour le biogaz, utilisation pour bougie d'allumage M18		
	20 0802 G2840	- V - G - S - - - - ; prêt au montage, recommandé pour le gaz naturel		
	25311	EX; 51 x 12 x 142.5 x I/S - Cr - 30° - VS - 1 - III		81-25103 EX; 18/ x 12 x 70 G2, La longueur de la gorge pour l'huile de pression varie selon la culasse. 81-25103 est dotée d'une gorge pour l'huile de pression courte. Seul le guide soupape déposé permet de déterminer le modèle utilisé. Il n'est pas possible de faire la distinction à l'aide du numéro de moteur.
	25310	IN; 58 x 12 x 142.5 x I/S - Cr - 30° - VS - 1 - III		81-25113 EX; 18/ x 12.01 x 70 G2, Rainure d'huile longue extérieure
	92-25018	EX; 53.11 x 43 x 9.5; HWR		81-25101 IN; 18/ x 12.02 x 59.5 G2
	92-25029	EX; 53.51 x 42.2 x 9.7; HCR		81-2536 IN/EX; 18/ x 12 x 64 G2, Utilisable uniquement au niveau de l'entrée dans les applications gaz.
	92-25019	IN; 61.11 x 49 x 8.8; HWR		
	92-25028	IN; 61.51 x 49 x 9; HCR		
	20 0302 28420	exclusive chemise		
	20 0502 28420	diamètre plateau de volant: 113		
	20 0602 G2801	longueur: 256; Diamètre alésage de base, grand œil de bielle: 95; Diamètre petit œil de bielle: 46; Largeur Pied de bielle: 33; Largeur Tête de bielle: 39; bielle trapézoïdale; crack		

9







130





E 3066 Z8

G 6 12344 cm³

155

	77 682 600	[Jeu] HL STD Ø 104.000 / 111.000 / 36.000 / 3.478 St/B/G1 77 682 605 0,10 / 77 682 610 0,25 / 77 682 620 0,50		
	77 682 700	[Jeu] HL STD Ø 104.000 / 111.500 / 36.000 / 3.728 St/B/G1 77 682 710 0,25, surcote extérieure de + 0,50 mm		
	77 812 690	[Jeu] PL-B SEMI Ø 50.000 / 54.000 / 38.700 / St/B		
	87 501 600	[Jeu] NW-L STD Ø 69.940 / 76.000 / 39.000 / 3.000 St/B; NW-L STD Ø 69.940 / 75.000 / 36.000 / 2.500 St/A; NW-L STD Ø 69.940 / 75.000 / 28.000 / 2.500 St/A		
	78 586 600	[Paire] HL STD Ø 104.000 / 111.000 / 36.000 / 3.478 St/B/G1 78 586 605 0,10 / 78 586 610 0,25 / 78 586 620 0,50 / 78 586 630 0,75		
	78 587 604	[Paire] PASS-L STD Ø 104.000 / 111.000 / 45.810 / 3.478 St/B/G 78 587 614 0,25 / 78 587 624 0,50		
	79 237 600	[Paire] PL STD Ø 90.000 / 95.000 / 36.200 / 2.478 St/B/G1; PL STD Ø 90.000 / 95.000 / 36.200 / 2.479 St/B/S 79 237 610 0,25 / 79 237 620 0,50 / 79 237 630 0,75, Le coussinet supérieur est marqué de 'SPUTTER'.		
	79 261 600	[Paire] AS STD Ø 114.750 / 137.650 // / 3.400 St/A 79 261 610 0,40 / 79 261 620 0,80		
	79 444 600	[Paire] PL STD Ø 90.000 / 95.000 / 36.200 / 2.479 St/B/S, SPUTTER: de haut en bas, l'application de GAZ		
	20 0802 G2820	- V - G - S - - - -; prêt au montage		
	20 0802 G2828	- V - G - S - - - -; prêt au montage, Recommandé pour le biogaz, utilisation pour bougie d'allumage M18		
	20 0802 G2840	- V - G - S - - - -; prêt au montage, recommandé pour le gaz naturel		
	25311	EX; 51 x 12 x 142.5 x I/S - Cr - 30° - VS - 1 - III		81-25103 EX; 18/ x 12 x 70 G2, La longueur de la gorge pour l'huile de pression varie selon la culasse. 81-25103 est dotée d'une gorge pour l'huile de pression courte. Seul le guide soupape déposé permet de déterminer le modèle utilisé. Il n'est pas possible de faire la distinction à l'aide du numéro de moteur.
	25310	IN; 58 x 12 x 142.5 x I/S - Cr - 30° - VS - 1 - III		81-25113 EX; 18/ x 12.01 x 70 G2, Rainure d'huile longue extérieure
	92-25018	EX; 53.11 x 43 x 9.5; HWR		81-25101 IN; 18/ x 12.02 x 59.5 G2
	92-25029	EX; 53.51 x 42.2 x 9.7; HCR		81-2536 IN/EX; 18/ x 12 x 64 G2, Utilisable uniquement au niveau de l'entrée dans les applications gaz.
	92-25019	IN; 61.11 x 49 x 8.8; HWR		81-2537 IN/EX; 18.2/ x 12 x 64 G2, Utilisable uniquement au niveau de l'entrée dans les applications gaz.
	92-25028	IN; 61.51 x 49 x 9; HCR		81-2538 IN/EX; 18.4/ x 12 x 64 G2, Utilisable uniquement au niveau de l'entrée dans les applications gaz.

























M

			Cyl.		cm ³		Comp.	kW	PS	Pos
							Ratio			
DC 16 Gas		G (LA)	8	127 x 154	15600	4	12:1			2
DSC 12 Gas		G (LA)	6	127 x 154	11716	4	12:1			1
OC 09 Euro 5	101	G (LA)	5	130 x 140	9291	20	12.6	206	280	3
OC 09 Euro 6	104, 105	G (LA)	5	130 x 140	9291	20	12.6	206-250	280-340	5
OC 09 Euro 5	102	G (LA)	5	130 x 140	9291	20	12.6	250	340	4
OC 13 Euro 6	101	G (LA)	6	130 x 160	12742	24	12.6	302	410	6
OC16 071A		G	6	130 x 154	16400	4	12,2:1	333-426	453-580	7





1		127								
	DSC 12 Gas	G	LA 6	11716 cm ³	4V			€ 12:1	154	
	40 335 600	Cylindre dia.: 127; KH: 84.54; MT: -25.4; MØ: 94; GL: 128.54; axe de piston: 54x106; quantité de segments: 3 RTK, TPL T15 3.5 CK G6 M 2.385 G3 DSF 3.5 CR → 80 00364 1 0 ... , 80 00364 1 1 ...								
	89 541 110	N - Chemise humide; prêt au montage; A=139 C=150 L=271.1 H=194.27 Y=8.75								
	80 00364 1 0 000	Ø127								
	80 00364 1 1 000	Ø127								
	77 710 600	[Jeu] HL STD Ø 108.000 / 112.200 / 34.300 / 2.065 St/B/G 77 710 610 0,25 / 77 710 620 0,50 / 77 710 630 0,75								
	77 711 600	[Jeu] PL STD Ø 87.000 / 91.230 / 45.000 / 2.085 St/B/G 77 711 610 0,25 / 77 711 620 0,50 / 77 711 630 0,75 , sans trou d'huile								
	77 722 690	[Jeu] PL-B SEMI Ø 54.000 / 57.800 / 48.260 / St/B								
	79 279 600	[Paire] AS STD Ø 119.050 / 143.700 // 3.430 St/B								
	105-35654	EX; 41 x 10 x 171.5 x RA/S - Cr - 29.5° - VS - 23 - III								
	105-35639	IN; 44 x 10 x 171.4 x RA/S - Cr - 19.5° - 23 - III								
	20 1407 12001	ORIGINAL PIERBURG POMPE								
2		127								
	DC 16 Gas	G	LA 8	15600 cm ³	4V			€ 12:1	154	
	40 335 600	Cylindre dia.: 127; KH: 84.54; MT: -25.4; MØ: 94; GL: 128.54; axe de piston: 54x106; quantité de segments: 3 RTK, TPL T15 3.5 CK G6 M 2.385 G3 DSF 3.5 CR → 80 00364 1 0 ... , 80 00364 1 1 ...								
	80 00364 1 0 000	Ø127								
	80 00364 1 1 000	Ø127								
	77 942 600	[Jeu] HL STD Ø 108.000 / 112.200 / 34.300 / 2.065 St/B/G 77 942 620 0,50								
	77 943 600	[Jeu] PL STD Ø 93.000 / 97.230 / 40.350 / 2.090 St/B/G 77 943 610 0,25 / 77 943 620 0,50								
	79 279 600	[Paire] AS STD Ø 119.050 / 143.700 // 3.430 St/B								
	20 1007 12100	côté admission								
	20 1007 12101	côté échappement								
	20 1407 16000	ORIGINAL PIERBURG POMPE								
	20 0907 12008	couronne dentée; dia. Intérieur: 430; largeur: 22; Nombre de dents: 158								
3		130								
	OC 09 Euro 5	101								
	CITYWIDE, INTERLINK	01.2011 →	G	LA 5	9291 cm ³	20V	206 kW	280 PS	€ 12.6	140
	89 939 110	N - Chemise humide; prêt au montage; A=140 C=151 L=270.6 H=194.27								
	80 01228 1 0 000	Ø130								
	77 864 600	[Jeu] HL STD Ø 108.000 / 112.200 / 34.300 / 2.065 St/B/G 77 864 610 0,25 / 77 864 620 0,50								
	79 279 600	[Paire] AS STD Ø 119.050 / 143.700 // 3.430 St/B								
	79 525 600	[Paire] PL STD Ø 87.000 / 91.230 / 45.000 / 2.085 St/B/G 79 525 610 0,25 / 79 525 620 0,50 , avec trou d'huile								

cont...







S

	81-34006	IN/EX; 16.01/ x 10 x 73 G2, Entaille supplémentaire au niveau du diamètre des joints de queue de soupape
	20 0507 90000	
	20 1407 09000	Pompe à huile BF 20 1407 09000 conforme à la plus récente version de série selon réf. article SCANIA 2209508, donc SANS rainure pour joint torique sur le boîtier de pompe!
4	 130	
	OC 09 Euro 5	102
	P,G,R,T - series	01.2011 → G LA 5 9291 cm ³ 20V 250 kW 340 PS € 12.6 140
	89 939 110	N - Chemise humide; prêt au montage; A=140 C=151 L=270.6 H=194.27
	80 01228 1 0 000	Ø130
	77 864 600	[Jeu] HL STD Ø 108.000 / 112.200 / 34.300 / 2.065 St/B/G 77 864 610 0,25 / 77 864 620 0,50
	79 279 600	[Paire] AS STD Ø 119.050 / 143.700 // 3.430 St/B
	79 525 600	[Paire] PL STD Ø 87.000 / 91.230 / 45.000 / 2.085 St/B/G 79 525 610 0,25 / 79 525 620 0,50, avec trou d'huile
	81-34006	IN/EX; 16.01/ x 10 x 73 G2, Entaille supplémentaire au niveau du diamètre des joints de queue de soupape
	20 0507 90000	
	20 1407 09000	Pompe à huile BF 20 1407 09000 conforme à la plus récente version de série selon réf. article SCANIA 2209508, donc SANS rainure pour joint torique sur le boîtier de pompe!
	20 1407 09004	
	7.00936.02.0	Clapet de commande de pression d'admission; électropneumatique
	20 0907 16000	volant moteur; Dia. extérieur: 257; dia. Intérieur: 468; largeur: 85; Nombre de dents: 158; matériau: GG
5	 130	
	OC 09 Euro 6	104, 105
	L,P,G,R,S - series	12.2017 → G LA 5 9291 cm ³ 20V 206-250 kW 280-340 PS € 12.6 140
	89 939 110	N - Chemise humide; prêt au montage; A=140 C=151 L=270.6 H=194.27
	80 01228 1 0 000	Ø130
	77 864 600	[Jeu] HL STD Ø 108.000 / 112.200 / 34.300 / 2.065 St/B/G 77 864 610 0,25 / 77 864 620 0,50
	79 279 600	[Paire] AS STD Ø 119.050 / 143.700 // 3.430 St/B
	79 525 600	[Paire] PL STD Ø 87.000 / 91.230 / 45.000 / 2.085 St/B/G 79 525 610 0,25 / 79 525 620 0,50, avec trou d'huile
	81-34006	IN/EX; 16.01/ x 10 x 73 G2, Entaille supplémentaire au niveau du diamètre des joints de queue de soupape
	20 0507 90000	
	20 1407 09000	Pompe à huile BF 20 1407 09000 conforme à la plus récente version de série selon réf. article SCANIA 2209508, donc SANS rainure pour joint torique sur le boîtier de pompe!
	20 1407 09004	
	7.05717.06.0	clapet d'air de recirculation; électrique
	7.12441.12.0	

6	 130										
	OC 13 Euro 6	101									
		12.2017 →	G	LA	6	12742 cm ³	24V	302 kW	410 PS	ε 12.6	 160
	L,P,G,R,S - series										

	89 939 110	N - Chemise humide; prêt au montage; A=140 C=151 L=270.6 H=194.27										
	89 935 110	N - Chemise humide; prêt au montage; A=140 C=151 L=271.17 H=194.27 X=8.85, avec segment de feu										
	80 01228 1 0 000	Ø130										
	77 710 600	[Jeu] HL STD Ø 108.000 / 112.200 / 34.300 / 2.065 St/B/G 77 710 610 0,25 / 77 710 620 0,50 / 77 710 630 0,75										
	77 738 600	[Jeu] NW-L STD Ø 84.950 / 89.000 / 35.000 / 2.000 St/B										
	77 971 600	[Jeu] PL STD Ø 93.000 / 97.230 / 43.000 / 2.085 St/B/G 77 971 610 0,25 / 77 971 620 0,50										
	79 279 600	[Paire] AS STD Ø 119.050 / 143.700 // 3.430 St/B										
	81-34006	IN/EX; 16.01/ x 10 x 73 G2, Entaille supplémentaire au niveau du diamètre des joints de queue de soupape										
	20 1007 12008	CAM										
	20 0507 13000											
	20 1607 13001	mécanique; matière plastique; Diamètre de la roue à ailettes: 120, Hauteur de la roue-hélice = 41,1 mm						20 1407 13000	ORIGINAL PIERBURG POMPE			
							20 1407 13001	ORIGINAL PIERBURG POMPE				
	7.12441.12.0											

7	 130									
	OC16 071A		G	6	16400 cm ³	4V	333-426 kW	453-580 PS	ε 12,2:1	 154

	89 935 110	N - Chemise humide; prêt au montage; A=140 C=151 L=271.17 H=194.27 X=8.85, avec segment de feu									
	80 01228 1 0 000	Ø130									
	81-34005	IN/EX; 16.01/ x 10 x 73 G2, Entaille supplémentaire au niveau du diamètre des joints de queue de soupape, Le guide soupape possède des conduits de lubrification de bout en bout dans l'alésage									
	81-34006	IN/EX; 16.01/ x 10 x 73 G2, Entaille supplémentaire au niveau du diamètre des joints de queue de soupape									
	20 1007 16002	CAM, à droite									
	20 1007 16003	CAM, gauche									
	20 1407 16002	La pompe est montée dans: HYUNDAI: HX900L BELAZ: 75454 BUNKERHÄCKSLER: Chäfer									

LISTE DE CORRESPONDANCES

REF-No.	ITEM No.	Pos (→)
DOOSAN		
150117-00026	89 935 110	
451144	79 279 600	
502760	80 00364 1 0 000	
509122	77 710 610	
509122	77 864 610	
509123	77 710 620	
509123	77 864 620	
512037	105-35639	
512045	89 541 110	
514123	77 710 600	
516496	77 864 600	
ENERGIE 2G		
31010-00077	79 261 600	1 (→ 7), 5 (→ 9), 10 (→ 14), 11 (→ 15), 12 (→ 16)
31010-00093	200602G2801	3 (→ 7), 4 (→ 8), 6 (→ 9), 7 (→ 10), 9 (→ 13)
31010-00095	200602G2876	1 (→ 7), 5 (→ 9), 10 (→ 14), 11 (→ 15), 12 (→ 16)
31010-00421	20030228661	1 (→ 7), 5 (→ 9), 10 (→ 14), 11 (→ 15), 12 (→ 16)
31010-00422	20140344400	3 (→ 7), 9 (→ 13)
31010-00730	20030228420	4 (→ 8), 6 (→ 9), 7 (→ 10), 8 (→ 12)
31010-00901-AT	20050228760	1 (→ 7), 5 (→ 9), 10 (→ 14), 11 (→ 15), 12 (→ 16)
31010-00934	201002G2866	1 (→ 7), 5 (→ 9), 10 (→ 14), 11 (→ 15), 12 (→ 16)
31010-10306	41 498 600	11 (→ 15), 12 (→ 16)
31030-00125	94 943 600	6 (→ 9)
31030-00157	41 000 600	7 (→ 10), 8 (→ 12), 9 (→ 13)
61014-03060	77 682 600	1 (→ 7), 5 (→ 9), 10 (→ 14), 11 (→ 15), 12 (→ 16)
71000-00014	79 444 600	1 (→ 7), 5 (→ 9), 10 (→ 14), 11 (→ 15), 12 (→ 16)
LIEBHERR		
10129346	81-23002	4 (→ 19), 5 (→ 19)
740167760	78 693 600	
MAN		
04.10160-9164	20140208260	3 (→ 22), 4 (→ 22), 5 (→ 23), 6 (→ 23)
04.10160-9164	20140208340	1 (→ 21), 2 (→ 21), 7 (→ 24)
04.90300-9025	20140208260	3 (→ 22), 4 (→ 22), 5 (→ 23), 6 (→ 23)
04.90300-9025	20140208340	1 (→ 21), 2 (→ 21), 7 (→ 24)
06.01284-5113	20140208260	3 (→ 22), 4 (→ 22), 5 (→ 23), 6 (→ 23)
06.01284-5113	20140208340	1 (→ 21), 2 (→ 21), 7 (→ 24)
06.02094-4511	20140220660	8 (→ 24), 10 (→ 25)
06.02094-4511	20140226761	9 (→ 25), 10 (→ 25)
06.02099-0380	20140220660	8 (→ 24), 10 (→ 25)
06.02099-0380	20140226761	9 (→ 25), 10 (→ 25)
06.03216-6204	20140220660	8 (→ 24), 10 (→ 25)
06.03216-6204	20140226761	9 (→ 25), 10 (→ 25)
06.03216-8204	20140220660	8 (→ 24), 10 (→ 25)
06.03216-8204	20140226761	9 (→ 25), 10 (→ 25)
06.11271-6405	20140208260	3 (→ 22), 4 (→ 22), 5 (→ 23), 6 (→ 23)
06.11271-6405	20140208340	1 (→ 21), 2 (→ 21), 7 (→ 24)
06.15015-0411	20140208260	3 (→ 22), 4 (→ 22), 5 (→ 23), 6 (→ 23)
06.15015-0411	20140208340	1 (→ 21), 2 (→ 21), 7 (→ 24)
06.16049-0024	20140208260	3 (→ 22), 4 (→ 22), 5 (→ 23), 6 (→ 23)
06.16049-0024	20140208340	1 (→ 21), 2 (→ 21), 7 (→ 24)
06.21641-0604	20140220660	8 (→ 24), 10 (→ 25)
06.21641-0604	20140226761	9 (→ 25), 10 (→ 25)
06.21649-0003	20140220660	8 (→ 24), 10 (→ 25)
06.21649-0003	20140226761	9 (→ 25), 10 (→ 25)
06.56331-0251	20140220660	8 (→ 24), 10 (→ 25)
06.56331-0251	20140226761	9 (→ 25), 10 (→ 25)
06.56333-4245	20140208260	3 (→ 22), 4 (→ 22), 5 (→ 23), 6 (→ 23)
06.56333-4245	20140208340	1 (→ 21), 2 (→ 21), 7 (→ 24)
06.56936-1150	20140220660	8 (→ 24), 10 (→ 25)
06.56936-1150	20140226761	9 (→ 25), 10 (→ 25)
06.56936-1328		
50.02500-6002	41 260 600	16 (→ 31), 22 (→ 38)
50.02500-6008	41 498 600	17 (→ 32)
50.04101-0002	25324	13 (→ 27), 14 (→ 28) ... 29 (→ 45), 30 (→ 47)
51.01100-6153	20030225380	15 (→ 30)
51.01100-6164	20030228420	13 (→ 27), 14 (→ 28) ... 29 (→ 45), 30 (→ 47)
51.01100-6283		

LISTE DE CORRESPONDANCES

REF-No.	ITEM No.	Pos (→)
MAN		
51.01101-6802	20030225380	15 (→ 30)
51.01101-6906	20030228420	13 (→ 27), 14 (→ 28) ... 29 (→ 45), 30 (→ 47)
51.01101-6960		
51.01102-6035	20030225380	15 (→ 30)
51.01102-6039	20030228420	13 (→ 27), 14 (→ 28) ... 29 (→ 45), 30 (→ 47)
51.01102-6056		
51.01102-6232	20030228661	16 (→ 31), 17 (→ 32) ... 22 (→ 38), 23 (→ 39)
51.01102-6235	20030228420	13 (→ 27), 14 (→ 28) ... 29 (→ 45), 30 (→ 47)
51.01102-6270	20030228661	16 (→ 31), 17 (→ 32) ... 22 (→ 38), 23 (→ 39)
51.01102-6289		
51.01102-6333		
51.01102-6334		
51.01102-6398		
51.01110-0711	78 586 600	9 (→ 25), 10 (→ 25) ... 22 (→ 38), 23 (→ 39)
51.01110-0712		
51.01110-0729	78 586 605	9 (→ 25), 10 (→ 25) ... 22 (→ 38), 23 (→ 39)
51.01110-0730		
51.01110-0747	78 586 610	9 (→ 25), 10 (→ 25) ... 22 (→ 38), 23 (→ 39)
51.01110-0748		
51.01110-0749	78 586 620	9 (→ 25), 10 (→ 25) ... 22 (→ 38), 23 (→ 39)
51.01110-0750		
51.01110-0751	78 586 630	9 (→ 25), 10 (→ 25) ... 22 (→ 38), 23 (→ 39)
51.01110-0752		
51.01110-6372	78 586 600	9 (→ 25), 10 (→ 25) ... 22 (→ 38), 23 (→ 39)
51.01110-6373	78 586 605	9 (→ 25), 10 (→ 25) ... 22 (→ 38), 23 (→ 39)
51.01110-6374	78 586 610	9 (→ 25), 10 (→ 25) ... 22 (→ 38), 23 (→ 39)
51.01110-6375	78 586 620	9 (→ 25), 10 (→ 25) ... 22 (→ 38), 23 (→ 39)
51.01110-6376	78 586 630	9 (→ 25), 10 (→ 25) ... 22 (→ 38), 23 (→ 39)
51.01110-6407	78 586 600	9 (→ 25), 10 (→ 25) ... 22 (→ 38), 23 (→ 39)
51.01110-6408	78 586 605	9 (→ 25), 10 (→ 25) ... 22 (→ 38), 23 (→ 39)
51.01110-6409	78 586 610	9 (→ 25), 10 (→ 25) ... 22 (→ 38), 23 (→ 39)
51.01110-6410	78 586 620	9 (→ 25), 10 (→ 25) ... 22 (→ 38), 23 (→ 39)
51.01110-6411	78 586 630	9 (→ 25), 10 (→ 25) ... 22 (→ 38), 23 (→ 39)
51.01110-6413	78 586 600	9 (→ 25), 10 (→ 25) ... 22 (→ 38), 23 (→ 39)
51.01110-6415	78 586 605	9 (→ 25), 10 (→ 25) ... 22 (→ 38), 23 (→ 39)
51.01110-6416	78 586 610	9 (→ 25), 10 (→ 25) ... 22 (→ 38), 23 (→ 39)
51.01110-6417	78 586 620	9 (→ 25), 10 (→ 25) ... 22 (→ 38), 23 (→ 39)
51.01110-6418	78 586 630	9 (→ 25), 10 (→ 25) ... 22 (→ 38), 23 (→ 39)
51.01110-6503	77 743 600	1 (→ 21), 2 (→ 21), 3 (→ 22)
51.01110-6503	77 744 600	4 (→ 22), 5 (→ 23), 6 (→ 23)
51.01110-6503	79 234 600	1 (→ 21), 2 (→ 21) ... 7 (→ 24), 8 (→ 24)
51.01111-0719	78 587 604	23 (→ 39)
51.01111-0720		
51.01111-0747	78 587 614	23 (→ 39)
51.01111-0748		
51.01111-0749	78 587 624	23 (→ 39)
51.01111-0750		
51.01111-0773	78 694 614	13 (→ 27), 14 (→ 28) ... 29 (→ 45), 30 (→ 47)
51.01111-0774		
51.01111-0777	78 694 634	13 (→ 27), 14 (→ 28) ... 29 (→ 45), 30 (→ 47)
51.01111-0778		
51.01111-0779	78 694 644	13 (→ 27), 14 (→ 28) ... 29 (→ 45), 30 (→ 47)
51.01111-0780		
51.01111-6019	78 587 604	23 (→ 39)
51.01111-6372		
51.01111-6374	78 587 614	23 (→ 39)
51.01111-6375	78 587 624	23 (→ 39)
51.01111-6380	78 694 614	13 (→ 27), 14 (→ 28) ... 29 (→ 45), 30 (→ 47)
51.01111-6395		
51.01111-6397	78 694 634	13 (→ 27), 14 (→ 28) ... 29 (→ 45), 30 (→ 47)
51.01111-6398	78 694 644	13 (→ 27), 14 (→ 28) ... 29 (→ 45), 30 (→ 47)
51.01111-6407	78 587 604	23 (→ 39)
51.01111-6409	78 587 614	23 (→ 39)
51.01111-6410	78 587 624	23 (→ 39)
51.01111-6413	78 587 604	23 (→ 39)
51.01111-6416	78 587 614	23 (→ 39)
51.01111-6417	78 587 624	23 (→ 39)
51.01111-6421	78 694 614	13 (→ 27), 14 (→ 28) ... 29 (→ 45), 30 (→ 47)
51.01111-6423	78 694 634	13 (→ 27), 14 (→ 28) ... 29 (→ 45), 30 (→ 47)

LISTE DE CORRESPONDANCES

REF-No.	ITEM No.	Pos (→)
MAN		
51.01111-6424	78 694 644	13 (→ 27), 14 (→ 28) ... 29 (→ 45), 30 (→ 47)
51.01111-6431	78 694 614	13 (→ 27), 14 (→ 28) ... 29 (→ 45), 30 (→ 47)
51.01111-6433	78 694 634	13 (→ 27), 14 (→ 28) ... 29 (→ 45), 30 (→ 47)
51.01111-6434	78 694 644	13 (→ 27), 14 (→ 28) ... 29 (→ 45), 30 (→ 47)
51.01111-6467	78 694 614	13 (→ 27), 14 (→ 28) ... 29 (→ 45), 30 (→ 47)
51.01111-6524		
51.01111-6526	78 694 634	13 (→ 27), 14 (→ 28) ... 29 (→ 45), 30 (→ 47)
51.01111-6527	78 694 644	13 (→ 27), 14 (→ 28) ... 29 (→ 45), 30 (→ 47)
51.01111-6536	78 694 614	13 (→ 27), 14 (→ 28) ... 29 (→ 45), 30 (→ 47)
51.01111-6538	78 694 634	13 (→ 27), 14 (→ 28) ... 29 (→ 45), 30 (→ 47)
51.01111-6539	78 694 644	13 (→ 27), 14 (→ 28) ... 29 (→ 45), 30 (→ 47)
51.01113-6001	79 234 600	1 (→ 21), 2 (→ 21) ... 7 (→ 24), 8 (→ 24)
51.01113-6010	78 586 600	9 (→ 25), 10 (→ 25) ... 22 (→ 38), 23 (→ 39)
51.01113-6012	78 586 605	9 (→ 25), 10 (→ 25) ... 22 (→ 38), 23 (→ 39)
51.01113-6013	78 586 610	9 (→ 25), 10 (→ 25) ... 22 (→ 38), 23 (→ 39)
51.01113-6014	78 586 620	9 (→ 25), 10 (→ 25) ... 22 (→ 38), 23 (→ 39)
51.01113-6015	78 586 630	9 (→ 25), 10 (→ 25) ... 22 (→ 38), 23 (→ 39)
51.01113-6019	79 234 610	1 (→ 21), 2 (→ 21) ... 7 (→ 24), 8 (→ 24)
51.01113-6029	79 234 600	1 (→ 21), 2 (→ 21) ... 7 (→ 24), 8 (→ 24)
51.01113-6031	79 234 610	1 (→ 21), 2 (→ 21) ... 7 (→ 24), 8 (→ 24)
51.01113-6032	79 234 620	1 (→ 21), 2 (→ 21) ... 7 (→ 24), 8 (→ 24)
51.01113-6035	78 586 600	9 (→ 25), 10 (→ 25) ... 22 (→ 38), 23 (→ 39)
51.01113-6037	78 586 605	9 (→ 25), 10 (→ 25) ... 22 (→ 38), 23 (→ 39)
51.01113-6038	78 586 610	9 (→ 25), 10 (→ 25) ... 22 (→ 38), 23 (→ 39)
51.01113-6039	78 586 620	9 (→ 25), 10 (→ 25) ... 22 (→ 38), 23 (→ 39)
51.01113-6042	79 234 600	1 (→ 21), 2 (→ 21) ... 7 (→ 24), 8 (→ 24)
51.01113-6044	78 586 600	9 (→ 25), 10 (→ 25) ... 22 (→ 38), 23 (→ 39)
51.01113-6045	78 586 605	9 (→ 25), 10 (→ 25) ... 22 (→ 38), 23 (→ 39)
51.01113-6046	78 586 610	9 (→ 25), 10 (→ 25) ... 22 (→ 38), 23 (→ 39)
51.01113-6051	79 234 610	1 (→ 21), 2 (→ 21) ... 7 (→ 24), 8 (→ 24)
51.01113-6052	79 234 620	1 (→ 21), 2 (→ 21) ... 7 (→ 24), 8 (→ 24)
51.01113-6072	78 586 600	9 (→ 25), 10 (→ 25) ... 22 (→ 38), 23 (→ 39)
51.01113-6073		
51.01113-6074	78 586 605	9 (→ 25), 10 (→ 25) ... 22 (→ 38), 23 (→ 39)
51.01113-6075	78 586 610	9 (→ 25), 10 (→ 25) ... 22 (→ 38), 23 (→ 39)
51.01113-6076	78 586 620	9 (→ 25), 10 (→ 25) ... 22 (→ 38), 23 (→ 39)
51.01113-6077	78 586 630	9 (→ 25), 10 (→ 25) ... 22 (→ 38), 23 (→ 39)
51.01113-6081	78 586 600	9 (→ 25), 10 (→ 25) ... 22 (→ 38), 23 (→ 39)
51.01113-6082		
51.01113-6090	78 586 605	9 (→ 25), 10 (→ 25) ... 22 (→ 38), 23 (→ 39)
51.01113-6091	78 586 610	9 (→ 25), 10 (→ 25) ... 22 (→ 38), 23 (→ 39)
51.01113-6092	78 586 620	9 (→ 25), 10 (→ 25) ... 22 (→ 38), 23 (→ 39)
51.01113-6127	78 586 605	9 (→ 25), 10 (→ 25) ... 22 (→ 38), 23 (→ 39)
51.01113-6128	78 586 610	9 (→ 25), 10 (→ 25) ... 22 (→ 38), 23 (→ 39)
51.01113-6129	78 586 620	9 (→ 25), 10 (→ 25) ... 22 (→ 38), 23 (→ 39)
51.01113-6173	78 586 600	9 (→ 25), 10 (→ 25) ... 22 (→ 38), 23 (→ 39)
51.01114-4048	79 235 600	7 (→ 24), 8 (→ 24)
51.01114-6010	78 587 604	23 (→ 39)
51.01114-6013	78 587 614	23 (→ 39)
51.01114-6014	78 587 624	23 (→ 39)
51.01114-6019	78 587 604	23 (→ 39)
51.01114-6021	78 587 614	23 (→ 39)
51.01114-6022	78 587 624	23 (→ 39)
51.01114-6049	77 586 600	7 (→ 24)
51.01114-6049	77 587 600	8 (→ 24)
51.01114-6049	79 235 600	7 (→ 24), 8 (→ 24)
51.01114-6058	79 235 610	7 (→ 24), 8 (→ 24)
51.01114-6072	79 235 600	7 (→ 24), 8 (→ 24)
51.01114-6074	79 235 610	7 (→ 24), 8 (→ 24)
51.01114-6078	79 235 600	7 (→ 24), 8 (→ 24)
51.01114-6080	79 235 610	7 (→ 24), 8 (→ 24)
51.01114-6087	78 694 614	13 (→ 27), 14 (→ 28) ... 29 (→ 45), 30 (→ 47)
51.01114-6089	78 694 634	13 (→ 27), 14 (→ 28) ... 29 (→ 45), 30 (→ 47)
51.01114-6090	78 694 644	13 (→ 27), 14 (→ 28) ... 29 (→ 45), 30 (→ 47)
51.01114-6091	79 235 600	7 (→ 24), 8 (→ 24)
51.01114-6094	79 235 610	7 (→ 24), 8 (→ 24)
51.01114-6110	79 261 600	9 (→ 25), 10 (→ 25) ... 22 (→ 38), 23 (→ 39)
51.01114-6111	79 261 610	9 (→ 25), 10 (→ 25) ... 22 (→ 38), 23 (→ 39)

LISTE DE CORRESPONDANCES

REF-No.	ITEM No.	Pos (→ )
MAN		
51.01114-6112	79 261 620	9 (→ 25), 10 (→ 25) ... 22 (→ 38), 23 (→ 39)
51.01114-6116	79 261 600	9 (→ 25), 10 (→ 25) ... 22 (→ 38), 23 (→ 39)
51.01201-0305	89 092 110	
51.01201-0318	89 470 110	1 (→ 21), 3 (→ 22) ... 7 (→ 24), 8 (→ 24)
51.01201-0321	89 453 110	1 (→ 21), 4 (→ 22) ... 7 (→ 24), 8 (→ 24)
51.01201-0378	89 470 110	1 (→ 21), 3 (→ 22) ... 7 (→ 24), 8 (→ 24)
51.01201-0379	89 453 110	1 (→ 21), 4 (→ 22) ... 7 (→ 24), 8 (→ 24)
51.01201-0386	89 470 110	1 (→ 21), 3 (→ 22) ... 7 (→ 24), 8 (→ 24)
51.01201-0400	89 453 110	1 (→ 21), 4 (→ 22) ... 7 (→ 24), 8 (→ 24)
51.01201-0456	89 856 111	9 (→ 25), 10 (→ 25)
51.01201-0459		
51.01201-0465	89 955 110	31 (→ 48), 32 (→ 48)
51.01201-0467	89 092 110	
51.01201-0477	89 856 111	9 (→ 25), 10 (→ 25)
51.02100-6018	20050228760	16 (→ 31), 17 (→ 32) ... 22 (→ 38), 23 (→ 39)
51.02100-6022	20050208362	4 (→ 22), 5 (→ 23), 6 (→ 23)
51.02100-6028	20050208343	1 (→ 21), 2 (→ 21), 3 (→ 22)
51.02100-6058	20050228760	16 (→ 31), 17 (→ 32) ... 22 (→ 38), 23 (→ 39)
51.02101-0536		
51.02101-0573		
51.02101-0581		
51.02101-0608	20050208360	4 (→ 22), 5 (→ 23), 6 (→ 23)
51.02101-0632	20050226760	9 (→ 25), 10 (→ 25)
51.02101-0640	20050208343	1 (→ 21), 2 (→ 21), 3 (→ 22)
51.02101-0801	20050226760	9 (→ 25), 10 (→ 25)
51.02101-6021	20050228760	16 (→ 31), 17 (→ 32) ... 22 (→ 38), 23 (→ 39)
51.02101-6022	20050208360	4 (→ 22), 5 (→ 23), 6 (→ 23)
51.02101-6038	20050228760	16 (→ 31), 17 (→ 32) ... 22 (→ 38), 23 (→ 39)
51.02101-6044		
51.02101-6050	20050208360	4 (→ 22), 5 (→ 23), 6 (→ 23)
51.02101-6056		
51.02101-6082	20050228760	16 (→ 31), 17 (→ 32) ... 22 (→ 38), 23 (→ 39)
51.02101-6090	20050208360	4 (→ 22), 5 (→ 23), 6 (→ 23)
51.02101-6101	20050228760	16 (→ 31), 17 (→ 32) ... 22 (→ 38), 23 (→ 39)
51.02101-7289	20050228420	11 (→ 26), 13 (→ 27) ... 29 (→ 45), 30 (→ 47)
51.02101-7399		
51.02101-7419		
51.02101-7540		
51.02101-7574		
51.02101-7601		
51.02101-7644		
51.02101-7706	20050228760	16 (→ 31), 17 (→ 32) ... 22 (→ 38), 23 (→ 39)
51.02101-7757	20050228420	11 (→ 26), 13 (→ 27) ... 29 (→ 45), 30 (→ 47)
51.02400-6011	200602G2876	16 (→ 31), 17 (→ 32) ... 22 (→ 38), 23 (→ 39)
51.02400-6012		
51.02400-6015	20060208261	7 (→ 24), 8 (→ 24)
51.02400-6023	20060208361	1 (→ 21), 2 (→ 21), 3 (→ 22), 5 (→ 23), 6 (→ 23)
51.02400-6034	200602G2801	13 (→ 27), 14 (→ 28) ... 29 (→ 45), 30 (→ 47)
51.02400-6049	200602G2876	16 (→ 31), 17 (→ 32) ... 22 (→ 38), 23 (→ 39)
51.02400-6050		
51.02400-6051		
51.02400-6156	20060226761	9 (→ 25), 10 (→ 25)
51.02400-6176		
51.02401-0207	20060208361	1 (→ 21), 2 (→ 21), 3 (→ 22), 5 (→ 23), 6 (→ 23)
51.02401-6221	20060208261	7 (→ 24), 8 (→ 24)
51.02401-6242	200602G2876	16 (→ 31), 17 (→ 32) ... 22 (→ 38), 23 (→ 39)
51.02401-6243		
51.02401-6263	20060208361	1 (→ 21), 2 (→ 21), 3 (→ 22), 5 (→ 23), 6 (→ 23)
51.02401-6267	20060208261	7 (→ 24), 8 (→ 24)
51.02401-6268	20060208361	1 (→ 21), 2 (→ 21), 3 (→ 22), 5 (→ 23), 6 (→ 23)
51.02401-6277	20060208261	7 (→ 24), 8 (→ 24)
51.02401-6278	20060208361	1 (→ 21), 2 (→ 21), 3 (→ 22), 5 (→ 23), 6 (→ 23)
51.02401-6288	200602G2876	16 (→ 31), 17 (→ 32) ... 22 (→ 38), 23 (→ 39)
51.02401-6292	20060208361	1 (→ 21), 2 (→ 21), 3 (→ 22), 5 (→ 23), 6 (→ 23)
51.02410-0470	78 897 630	13 (→ 27), 14 (→ 28) ... 29 (→ 45), 30 (→ 47)
51.02410-0491	79 236 600	7 (→ 24), 8 (→ 24)
51.02410-0638	79 237 610	16 (→ 31), 17 (→ 32) ... 22 (→ 38), 23 (→ 39)
51.02410-6481	79 236 600	7 (→ 24), 8 (→ 24)
51.02410-6483	79 236 610	7 (→ 24), 8 (→ 24)

LISTE DE CORRESPONDANCES

REF-No.	ITEM No.	Pos (→)
MAN		
51.02410-6484	79 236 620	7 (→ 24), 8 (→ 24)
51.02410-6488	78 897 600	13 (→ 27), 14 (→ 28) ... 29 (→ 45), 30 (→ 47)
51.02410-6491	79 236 600	7 (→ 24), 8 (→ 24)
51.02410-6493	79 236 610	7 (→ 24), 8 (→ 24)
51.02410-6494	79 236 620	7 (→ 24), 8 (→ 24)
51.02410-6509	79 236 600	7 (→ 24), 8 (→ 24)
51.02410-6510		
51.02410-6516	78 897 610	13 (→ 27), 14 (→ 28) ... 29 (→ 45), 30 (→ 47)
51.02410-6517	78 897 620	13 (→ 27), 14 (→ 28) ... 29 (→ 45), 30 (→ 47)
51.02410-6518	78 897 630	13 (→ 27), 14 (→ 28) ... 29 (→ 45), 30 (→ 47)
51.02410-6519	78 897 640	13 (→ 27), 14 (→ 28) ... 29 (→ 45), 30 (→ 47)
51.02410-6521	79 236 610	7 (→ 24), 8 (→ 24)
51.02410-6522	79 236 620	7 (→ 24), 8 (→ 24)
51.02410-6526	79 236 610	7 (→ 24), 8 (→ 24)
51.02410-6527	79 236 620	7 (→ 24), 8 (→ 24)
51.02410-6551	78 897 600	13 (→ 27), 14 (→ 28) ... 29 (→ 45), 30 (→ 47)
51.02410-6553	78 897 610	13 (→ 27), 14 (→ 28) ... 29 (→ 45), 30 (→ 47)
51.02410-6554	78 897 620	13 (→ 27), 14 (→ 28) ... 29 (→ 45), 30 (→ 47)
51.02410-6555	78 897 630	13 (→ 27), 14 (→ 28) ... 29 (→ 45), 30 (→ 47)
51.02410-6556	78 897 640	13 (→ 27), 14 (→ 28) ... 29 (→ 45), 30 (→ 47)
51.02410-6606	79 237 600	16 (→ 31), 17 (→ 32) ... 22 (→ 38), 23 (→ 39)
51.02410-6622	79 237 610	16 (→ 31), 17 (→ 32) ... 22 (→ 38), 23 (→ 39)
51.02410-6632	79 237 600	16 (→ 31), 17 (→ 32) ... 22 (→ 38), 23 (→ 39)
51.02410-6634	79 237 610	16 (→ 31), 17 (→ 32) ... 22 (→ 38), 23 (→ 39)
51.02410-6635	79 237 620	16 (→ 31), 17 (→ 32) ... 22 (→ 38), 23 (→ 39)
51.02410-6636	79 237 630	16 (→ 31), 17 (→ 32) ... 22 (→ 38), 23 (→ 39)
51.02410-6638	79 333 600	1 (→ 21), 2 (→ 21) ... 5 (→ 23), 6 (→ 23)
51.02410-6639		
51.02410-6655	79 236 600	7 (→ 24), 8 (→ 24)
51.02410-6658	79 237 600	16 (→ 31), 17 (→ 32) ... 22 (→ 38), 23 (→ 39)
51.02410-6662	77 588 600	7 (→ 24)
51.02410-6662	77 589 600	8 (→ 24)
51.02410-6662	79 236 600	7 (→ 24), 8 (→ 24)
51.02410-6668	79 333 610	1 (→ 21), 2 (→ 21) ... 5 (→ 23), 6 (→ 23)
51.02410-6672	79 237 600	16 (→ 31), 17 (→ 32) ... 22 (→ 38), 23 (→ 39)
51.02410-6683	79 237 610	16 (→ 31), 17 (→ 32) ... 22 (→ 38), 23 (→ 39)
51.02410-6684	79 237 620	16 (→ 31), 17 (→ 32) ... 22 (→ 38), 23 (→ 39)
51.02410-6692	79 405 600	9 (→ 25), 10 (→ 25)
51.02410-6698		
51.02410-6700	79 405 610	9 (→ 25), 10 (→ 25)
51.02410-6701	79 405 620	9 (→ 25), 10 (→ 25)
51.02410-6767	79 405 600	9 (→ 25), 10 (→ 25)
51.02410-6785		
51.02500-6046	40 208 600	13 (→ 27), 14 (→ 28), 24 (→ 40), 25 (→ 41)
51.02500-6081	209102G0830	3 (→ 22), 6 (→ 23)
51.02500-6157	41 000 600	13 (→ 27), 14 (→ 28), 15 (→ 30), 29 (→ 45), 30 (→ 47)
51.02500-6216	209102G0830	3 (→ 22), 6 (→ 23)
51.02500-6295	42 097 600	18 (→ 33)
51.02500-6353	41 260 960	16 (→ 31), 22 (→ 38)
51.02500-6356	41 000 960	13 (→ 27), 14 (→ 28), 15 (→ 30), 30 (→ 47)
51.02500-6420	209102G0830	3 (→ 22), 6 (→ 23)
51.02501-0851	94 943 600	11 (→ 26), 24 (→ 40), 27 (→ 43), 30 (→ 47)
51.02501-0852	94 942 600	24 (→ 40), 26 (→ 42), 28 (→ 44)
51.02501-0868		
51.02501-6089	41 260 600	16 (→ 31), 22 (→ 38)
51.02501-7534	94 942 600	24 (→ 40), 26 (→ 42), 28 (→ 44)
51.02501-7535	94 943 600	11 (→ 26), 24 (→ 40), 27 (→ 43), 30 (→ 47)
51.02503-0806	80 00300 1 0 000	15 (→ 30), 16 (→ 31) ... 19 (→ 34), 22 (→ 38)
51.02503-7002	80 00155 1 0 000	11 (→ 26), 13 (→ 27) ... 28 (→ 44), 29 (→ 45)
51.03100-6062	200802G8361	1 (→ 21), 2 (→ 21) ... 5 (→ 23), 6 (→ 23)
51.03100-6094		
51.03100-6140	200802G2840	11 (→ 26), 12 (→ 27) ... 29 (→ 45), 30 (→ 47)
51.03100-6179		
51.03100-6182	200802G8361	1 (→ 21), 2 (→ 21) ... 5 (→ 23), 6 (→ 23)
51.03100-6859	200802G2840	11 (→ 26), 12 (→ 27) ... 29 (→ 45), 30 (→ 47)
51.03201-0087	81-2536	11 (→ 26), 13 (→ 27) ... 29 (→ 45), 30 (→ 47)
51.03201-0088		
51.03201-0093	81-2537	11 (→ 26), 13 (→ 27) ... 29 (→ 45), 30 (→ 47)

LISTE DE CORRESPONDANCES

REF-No.	ITEM No.	Pos (→)
MAN		
51.03201-0098	81-25104	1 (→ 21), 2 (→ 21) ... 7 (→ 24), 8 (→ 24)
51.03201-0102	81-25102	11 (→ 26), 16 (→ 31) ... 27 (→ 43), 28 (→ 44)
51.03201-0103	81-25107	11 (→ 26), 13 (→ 27) ... 28 (→ 44), 30 (→ 47)
51.03201-0106	81-25105	1 (→ 21), 2 (→ 21) ... 7 (→ 24), 8 (→ 24)
51.03201-0108	81-25101	11 (→ 26), 13 (→ 27) ... 28 (→ 44), 30 (→ 47)
51.03201-0115	81-25106	9 (→ 25), 10 (→ 25)
51.03201-0126		
51.03201-0131	81-25112	31 (→ 48), 32 (→ 48)
51.03201-0136		
51.03201-1034	81-2536	11 (→ 26), 13 (→ 27) ... 29 (→ 45), 30 (→ 47)
51.03201-1035	81-2537	11 (→ 26), 13 (→ 27) ... 29 (→ 45), 30 (→ 47)
51.03201-1037	81-2538	11 (→ 26), 13 (→ 27) ... 29 (→ 45), 30 (→ 47)
51.03201-1077	81-25106	9 (→ 25), 10 (→ 25)
51.03201-1079		
51.03201-1090		
51.03201-1143	81-25112	31 (→ 48), 32 (→ 48)
51.03203-0184	92-25003	
51.03203-0242	92-25002	
51.03203-0267	92-25004	11 (→ 26), 13 (→ 27) ... 29 (→ 45), 30 (→ 47)
51.03203-0269	92-25005	11 (→ 26), 13 (→ 27) ... 29 (→ 45), 30 (→ 47)
51.03210-1040	81-2536	11 (→ 26), 13 (→ 27) ... 29 (→ 45), 30 (→ 47)
51.04101-0438	25310	11 (→ 26), 13 (→ 27) ... 29 (→ 45), 30 (→ 47)
51.04101-0439	25311	11 (→ 26), 13 (→ 27) ... 29 (→ 45), 30 (→ 47)
51.04101-0453	209402G8360	1 (→ 21), 2 (→ 21) ... 7 (→ 24), 8 (→ 24)
51.04101-0491		
51.04101-0555	209402G8361	1 (→ 21), 2 (→ 21), 4 (→ 22), 5 (→ 23), 6 (→ 23)
51.04101-0588	209402G8360	1 (→ 21), 2 (→ 21) ... 7 (→ 24), 8 (→ 24)
51.04101-0589	209402G8361	1 (→ 21), 2 (→ 21), 4 (→ 22), 5 (→ 23), 6 (→ 23)
51.04101-0607	25322	31 (→ 48)
51.04101-0637	25323	31 (→ 48)
51.04104-0023	KK-12H	11 (→ 26), 13 (→ 27) ... 28 (→ 44), 30 (→ 47)
51.04104-0024	KK-10H	14 (→ 28)
51.04104-0034	MK-9H	31 (→ 48), 32 (→ 48)
51.04202-0081	20100225020	20 (→ 35), 21 (→ 37), 23 (→ 39)
51.04202-5034		
51.04202-5036		
51.04401-0787	20100208361	4 (→ 22), 5 (→ 23), 6 (→ 23)
51.04401-6338	201002G2866	16 (→ 31), 17 (→ 32) ... 22 (→ 38), 23 (→ 39)
51.04401-6371	20100208361	4 (→ 22), 5 (→ 23), 6 (→ 23)
51.04401-6397		
51.04410-0118	87 366 600	13 (→ 27), 14 (→ 28) ... 29 (→ 45), 30 (→ 47)
51.04410-0119		
51.04410-0148		
51.04410-0149		
51.05100-6150	20140228000	11 (→ 26), 12 (→ 27) ... 27 (→ 43), 28 (→ 44)
51.05100-6188		
51.05100-6189		
51.05100-6191	20140344300	13 (→ 27), 14 (→ 28) ... 29 (→ 45), 30 (→ 47)
51.05100-6215	20140228000	11 (→ 26), 12 (→ 27) ... 27 (→ 43), 28 (→ 44)
51.05100-6250	20140228760	16 (→ 31), 17 (→ 32) ... 22 (→ 38), 23 (→ 39)
51.05100-6252		
51.05100-6253	20140344400	13 (→ 27), 14 (→ 28) ... 29 (→ 45), 30 (→ 47)
51.05100-6260	20140228760	16 (→ 31), 17 (→ 32) ... 22 (→ 38), 23 (→ 39)
51.05100-6262		
51.05100-6279	20140228000	11 (→ 26), 12 (→ 27) ... 27 (→ 43), 28 (→ 44)
51.05101-6004	20140228761	16 (→ 31), 22 (→ 38)
51.05101-6006		
51.05101-6008		
51.05102-0085	20140208340	1 (→ 21), 2 (→ 21), 7 (→ 24)
51.05102-0101	20140208260	3 (→ 22), 4 (→ 22), 5 (→ 23), 6 (→ 23)
51.05103-0129	20140220660	8 (→ 24), 10 (→ 25)
51.05103-0132		
51.05103-5036		
51.05103-5038	20140226761	9 (→ 25), 10 (→ 25)
51.05104-0233	20140220660	8 (→ 24), 10 (→ 25)
51.05104-0233	20140226761	9 (→ 25), 10 (→ 25)
51.05104-0234	20140220660	8 (→ 24), 10 (→ 25)
51.05104-0234	20140226761	9 (→ 25), 10 (→ 25)
51.05104-0246	20140220660	8 (→ 24), 10 (→ 25)

LISTE DE CORRESPONDANCES

REF-No.	ITEM No.	Pos (→ )
MAN		
51.05104-0246	20140226761	9 (→ 25), 10 (→ 25)
51.05104-0251	20140220660	8 (→ 24), 10 (→ 25)
51.05104-0251	20140226761	9 (→ 25), 10 (→ 25)
51.05104-6195	20140208260	3 (→ 22), 4 (→ 22), 5 (→ 23), 6 (→ 23)
51.05104-6196		
51.05104-6197	20140208340	1 (→ 21), 2 (→ 21), 7 (→ 24)
51.05104-6198		
51.05105-0070	20140220660	8 (→ 24), 10 (→ 25)
51.05105-0070	20140226761	9 (→ 25), 10 (→ 25)
51.05105-5000	20140220660	8 (→ 24), 10 (→ 25)
51.05105-5000	20140226761	9 (→ 25), 10 (→ 25)
51.05207-0010	20140208260	3 (→ 22), 4 (→ 22), 5 (→ 23), 6 (→ 23)
51.05207-0010	20140208340	1 (→ 21), 2 (→ 21), 7 (→ 24)
51.06500-6426	20160228661	20 (→ 35), 21 (→ 37), 23 (→ 39)
51.06500-6490		
51.06500-6708		
51.06500-9426		
51.08150-0029	7.01268.03.0	21 (→ 37)
51.09413-0004	7.00380.04.0	21 (→ 37)
51.09413-0006		
51.09413-0007	7.00380.11.0	21 (→ 37)
51.09413-0009		
51.09413-0017		
51.09413-0022		
51.09413-6010		
51.09413-6012	7.00380.04.0	21 (→ 37)
51.09413-6036	7.00380.11.0	21 (→ 37)
51.09413-6049		
51.54121-0003	78 709 600	13 (→ 27), 14 (→ 28) ... 29 (→ 45), 30 (→ 47)
51.54121-0004		
51.54121-6001		
51.90310-0257	20140220660	8 (→ 24), 10 (→ 25)
51.90310-0257	20140226761	9 (→ 25), 10 (→ 25)
51.93020-0389	36 099 600	9 (→ 25), 10 (→ 25)
51.93020-0405	36 100 600	9 (→ 25), 10 (→ 25)
64.01113-6001	79 234 610	1 (→ 21), 2 (→ 21) ... 7 (→ 24), 8 (→ 24)
64.01113-6002	79 234 620	1 (→ 21), 2 (→ 21) ... 7 (→ 24), 8 (→ 24)
64.01113-6005	79 234 600	1 (→ 21), 2 (→ 21) ... 7 (→ 24), 8 (→ 24)
64.90490-0050	20140220660	8 (→ 24), 10 (→ 25)
64.90490-0050	20140226761	9 (→ 25), 10 (→ 25)
64.90490-0065	20140220660	8 (→ 24), 10 (→ 25)
64.90490-0065	20140226761	9 (→ 25), 10 (→ 25)
81.54121-6001	78 709 600	13 (→ 27), 14 (→ 28) ... 29 (→ 45), 30 (→ 47)
81.54121-6002		
93.21014-0030	41 260 600	16 (→ 31), 22 (→ 38)
93.21014-0055	41 791 600	
93.21014-0063		
93.21014-0081	41883600	
93.21014-0082		
93.21114-0061	81-25103	11 (→ 26), 13 (→ 27) ... 29 (→ 45), 30 (→ 47)
93.21167-0040	89 396 120	
MITSUBISHI		
3750403600	829901	1 (→ 51)
MTU		
D93211140061	81-25103	2 (→ 53), 3 (→ 54) ... 8 (→ 58), 9 (→ 59)
D93211140285	81-25113	1 (→ 53), 2 (→ 53) ... 8 (→ 58), 9 (→ 59)
SCANIA		
0550480	77 943 600	2 (→ 61)
10570177	20140712001	1 (→ 61)
1304642	80 00364 1 0 000	1 (→ 61), 2 (→ 61)
1350815	79 279 600	1 (→ 61), 2 (→ 61) ... 5 (→ 62), 6 (→ 63)
1363056	77 710 600	1 (→ 61), 6 (→ 63)
1363056	77 864 600	3 (→ 61), 4 (→ 62), 5 (→ 62)
1382183	89 541 110	1 (→ 61)
1403613	77 943 600	2 (→ 61)
1409268	20090716000	4 (→ 62)
1438752	20100712100	2 (→ 61)

LISTE DE CORRESPONDANCES

REF-No.	ITEM No.	Pos (→ )
SCANIA		
1438755	20100712101	2 (→ 61)
1440297	20140716000	2 (→ 61)
1444618	77 711 600	1 (→ 61)
1444619	79 279 600	1 (→ 61), 2 (→ 61) ... 5 (→ 62), 6 (→ 63)
1447060	20100712100	2 (→ 61)
1447065	20100712101	2 (→ 61)
1449203	77 864 600	3 (→ 61), 4 (→ 62), 5 (→ 62)
1449203	77 864 610	3 (→ 61), 4 (→ 62), 5 (→ 62)
1461895	89 541 110	1 (→ 61)
1465337	77 710 610	1 (→ 61), 6 (→ 63)
1465338	77 710 620	1 (→ 61), 6 (→ 63)
1465409	20090712008	2 (→ 61)
1465419	20090716000	4 (→ 62)
1484492	89 541 110	1 (→ 61)
1487564	20090716000	4 (→ 62)
1487566	20090712008	2 (→ 61)
1487775	89 541 110	1 (→ 61)
1494372	20140716000	2 (→ 61)
1500108	20140709000	3 (→ 61), 4 (→ 62), 5 (→ 62)
1527913	20090712008	2 (→ 61)
1539450	20090716000	4 (→ 62)
1720083	7.00936.02.0	4 (→ 62)
1729991	77 711 600	1 (→ 61)
1729992	77 943 600	2 (→ 61)
1730312	20140713000	6 (→ 63)
1734508	20100716002	7 (→ 63)
1745175	79 525 600	3 (→ 61), 4 (→ 62), 5 (→ 62)
1747749		
1748794	20100712008	6 (→ 63)
1775233	20050790000	3 (→ 61), 4 (→ 62), 5 (→ 62)
1777779	77 710 610	1 (→ 61), 6 (→ 63)
1777780	77 710 620	1 (→ 61), 6 (→ 63)
1777780	77 942 620	2 (→ 61)
1777781	77 710 630	1 (→ 61), 6 (→ 63)
1778923	20160713001	6 (→ 63)
1779130	77 710 600	1 (→ 61), 6 (→ 63)
1779130	77 864 600	3 (→ 61), 4 (→ 62), 5 (→ 62)
1779130	77 942 600	2 (→ 61)
1785692	77 711 600	1 (→ 61)
1786249	77 711 610	1 (→ 61)
1786250	77 711 620	1 (→ 61)
1786251	77 711 630	1 (→ 61)
1798722	80 00364 1 1 000	1 (→ 61), 2 (→ 61)
1805085	20090716000	4 (→ 62)
1850688	89 939 110	3 (→ 61), 4 (→ 62), 5 (→ 62), 6 (→ 63)
1854798	105-35639	1 (→ 61)
1854799		
1860961	20140713000	6 (→ 63)
1865230	20100712008	6 (→ 63)
1868157	89 541 110	1 (→ 61)
1868606	79 525 610	3 (→ 61), 4 (→ 62), 5 (→ 62)
1868607	79 525 620	3 (→ 61), 4 (→ 62), 5 (→ 62)
1886246	105-35639	1 (→ 61)
1886946		
1887056		
1888024	20140709000	3 (→ 61), 4 (→ 62), 5 (→ 62)
1888025	20140712001	1 (→ 61)
1888026	20140716000	2 (→ 61)
1908172	20100716003	7 (→ 63)
1917105	89 939 110	3 (→ 61), 4 (→ 62), 5 (→ 62), 6 (→ 63)
1939481	20160713001	6 (→ 63)
1940008	81-34005	7 (→ 63)
2006210	20160713001	6 (→ 63)
2023341	105-35654	1 (→ 61)
2023345		
2026052		
2028986	20140709000	3 (→ 61), 4 (→ 62), 5 (→ 62)
2028987	20140712001	1 (→ 61)

LISTE DE CORRESPONDANCES

REF-No.	ITEM No.	Pos (→ )
SCANIA		
2043067	89 935 110	6 (→ 63), 7 (→ 63)
2055915	20140709004	4 (→ 62), 5 (→ 62)
2068259	20100716002	7 (→ 63)
2068433	20100716003	7 (→ 63)
2105497	20140713000	6 (→ 63)
2106275	20140713001	6 (→ 63)
2133515	20050713000	6 (→ 63)
2145520	20050790000	3 (→ 61), 4 (→ 62), 5 (→ 62)
2183352	89 939 110	3 (→ 61), 4 (→ 62), 5 (→ 62), 6 (→ 63)
2206260		
2209508	20140709000	3 (→ 61), 4 (→ 62), 5 (→ 62)
2209509	20140712001	1 (→ 61)
2224045	20160713001	6 (→ 63)
2254875	89 935 110	6 (→ 63), 7 (→ 63)
2301849	7.12441.12.0	5 (→ 62), 6 (→ 63)
2310611	20160713001	6 (→ 63)
2385389	7.05717.06.0	5 (→ 62)
2527395	20050790000	3 (→ 61), 4 (→ 62), 5 (→ 62)
2547925	20140716002	7 (→ 63)
2579258	77 971 600	6 (→ 63)
2686288	20140713000	6 (→ 63)
2819310	81-34006	3 (→ 61), 4 (→ 62), 5 (→ 62), 6 (→ 63), 7 (→ 63)
2827104	81-34005	7 (→ 63)
2985692	77 710 600	1 (→ 61), 6 (→ 63)
550255	80 00364 1 0 000	1 (→ 61), 2 (→ 61)
550494	77 711 600	1 (→ 61)
550495		
550495	77 711 610	1 (→ 61)
550496	77 711 620	1 (→ 61)
550497	77 711 630	1 (→ 61)
570193	20160713001	6 (→ 63)
574390	20140716000	2 (→ 61)
575053	20160713001	6 (→ 63)
576663		
576664		

TRANSFERT DE SAVOIR-FAIRE LA COMPÉTENCE D'UN EXPERT

FORMATIONS DANS LE MONDE ENTIER

En direct du fabricant

Tous les ans, environ 4 500 mécaniciens et techniciens profitent de nos formations et des séminaires que nous organisons sur place, dans le monde entier, ou dans nos centres de formation de Neuenstadt, Dormagen et Tamm (Allemagne).

INFORMATIONS TECHNIQUES

Des informations issues de la pratique pour la pratique

Avec nos Product Information, Service Information, brochures techniques et posters, vous êtes à chaque instant à la pointe de la technique.

VIDÉOS TECHNIQUES

Transmission des connaissances par vidéo

Dans nos vidéos, vous trouverez des instructions de montage pratiques et des explications système concernant nos produits.



PLEINS FEUX SUR LES PRODUITS EN LIGNE

Nos solutions clairement expliquées

Au travers d'éléments interactifs, d'animations et de clips vidéo, apprenez tout ce qu'il faut savoir sur nos produits pour le moteur.

BOUTIQUE EN LIGNE

Votre accès direct à nos produits

Commande 24 h sur 24. Contrôle rapide de la disponibilité. Recherche produits exhaustive par moteur, véhicule, dimensions, etc.

NEWS

Informations régulières par e-mail

Inscrivez-vous vite en ligne à notre newsletter gratuite pour recevoir régulièrement des informations sur les nouveaux produits, les publications techniques et de nombreux autres sujets.

INFORMATIONS PERSONNALISÉES

Spécialement pour nos clients

Par notre intermédiaire, vous profitez d'informations et de services complets sur notre large gamme de prestations tels que du matériel de promotion des ventes personnalisé, des aides à la vente, un support technique et bien d'autres choses encore.



TECHNIPEDIA

Informations techniques concernant le moteur

Avec Technipedia, nous vous offrons un accès à notre savoir-faire. Vous y trouverez les connaissances techniques de nos experts directement.

L'APPLI MOTORSERVICE

Un accès mobile à notre savoir-faire technique

Vous y trouverez rapidement et facilement les informations et les services les plus à jour relatifs à nos produits.

MÉDIAS SOCIAUX

Toujours à jour



www.ms-motorservice.com



PROCÉDURE À SUIVRE POUR LES DEMANDES DE GARANTIE

Chers partenaires commerciaux,

Pour un déroulement rapide et fluide, nous vous prions de respecter les points suivants :

Conditions préalables aux demandes de garantie

Le partenaire commercial de Motorservice garantit vis-à-vis de Motorservice que les conditions préalables pour une demande de garantie sont remplies. Vous avez vérifié au préalable que la pièce incriminée provenait du programme de livraison Motorservice. Les pièces ne peuvent faire l'objet de réclamations que pendant la période de garantie.

Soumission via la boutique en ligne

Si vous disposez d'un accès à la boutique en ligne Motorservice, vous pouvez saisir directement la soumission via la boutique en ligne. Pour ce faire, veuillez sélectionner « Réclamations » dans le menu « Mon compte » et saisissez les données dans le formulaire Web fourni.

Soumission avec un formulaire PDF

- Enregistrement par téléphone des demandes de garantie technique de pièces de moteur afin de convenir de la procédure et du nombre de pièces concernées (interlocuteur : voir en bas à droite)
- Formulaire d'évaluation des dommages entièrement rempli
- Copie du bon de livraison de la commande de pièces auprès de Motorservice
- Copie de la facture initiale pour déterminer le nombre de pièces concernées
- Si des frais de réparation ou de suivi (mais hors frais de bénéfices et TVA) sont invoqués, les factures correspondantes doivent être jointes en copie.

En principe, toutes les pièces endommagées doivent être envoyées.

Remarque : toutes les autres pièces endommagées doivent être conservées jusqu'à la fin de la demande de garantie.

Envoi de dommages à MS Motorservice Deutschland

L'évaluation des dommages n'est pas possible sans présentation des composants. Les demandes de garantie concernant des pièces usagées doivent en principe être envoyées séparément des retours de marchandises et des réclamations concernant des pièces neuves à **notre centre logistique de Neuenstadt (pièces de moteur) ou au Competence Center Dormagen (Pierburg)** et clairement déclarées (aucun retour n'est accepté dans nos bureaux de vente). Le transport relève de la responsabilité du client. Motorservice décline toute responsabilité pour les pièces faisant l'objet d'une réclamation qui ne peuvent plus être diagnostiquées en raison de dommages dus au transport ou qui ont été perdues au cours du transport.

Contrôles destructifs des composants

Dans ce contexte, nous attirons votre attention sur le fait que différents produits, par exemple les turbocompresseurs à gaz d'échappement et les pompes à eau, doivent être soumis à un contrôle dit destructif afin de pouvoir établir un diagnostic. Pour ce faire, nous vous prions d'accepter cette demande en cochant la case correspondante sur le formulaire de soumission de demande de garantie joint.

L'ESSENTIEL EN BREF

Formulaires

Les formulaires de soumission actuels sont disponibles ici sous forme de fichier PDF

www.ms-motorservice.de/formulare

Soumission via la boutique en ligne

« Mon compte » / « Réclamations »

Adresses pour le retour de pièces

Pièces endommagées Pierburg :

**MS Motorservice Deutschland GmbH
S-CQM
Hamburger Straße 15
41540 Dormagen, Allemagne**

Pièces moteur endommagées

**MS Motorservice Deutschland GmbH
MSD-CM
Wilhelm-Maybach-Straße 14-18
74196 Neuenstadt, Allemagne**

Interlocuteurs pour les pièces de moteur

Karsten Beurer · Gestion des dommages

Tél. +49 7141 8661-463

Fax +49 7141 8661-460

karsten.beurer@de.rheinmetall.com

Holger Greiner · Gestion des dommages

Tél. +49 7141 8661-439

Fax +49 7141 8661-460

holger.greiner@de.rheinmetall.com

Interlocuteur pour les pièces Pierburg :

Gestion des réclamations S-CQM

pg-warranties@de.rheinmetall.com

PROCÉDURE À SUIVRE POUR LES RÉCLAMATIONS CONCERNANT DES PIÈCES NEUVES

Chers partenaires commerciaux,

Pour un déroulement rapide et fluide, nous vous prions de respecter les points suivants :

Soumission via la boutique en ligne

Si vous disposez d'un accès à la boutique en ligne Motorservice, vous pouvez saisir directement la soumission via la boutique en ligne. Pour ce faire, veuillez sélectionner « Réclamations » dans le menu « Mon compte » et saisissez les données dans le formulaire Web fourni.

Soumission avec un formulaire PDF

- Préenregistrement téléphonique auprès du bureau de vente Motorservice compétent
- Formulaire « Claimed new parts » avec les informations suivantes :
 - Quantité
 - N° d'article
 - Indiquer en détail le motif du retour (p. ex. le diamètre de la jupe de soupape est trop petit)
 - N° de bon de livraison et copie du bon de livraison
 - Date d'achat

Envoi à MS Motorservice Deutschland

- Renvoi des marchandises dès que possible après constatation du défaut
- Retour franco domicile au centre logistique de Neuenstadt (aucun retour n'est accepté dans nos bureaux de vente)
- Le retour relève de la responsabilité du client. Motorservice ne sera pas responsable en cas de perte ou d'endommagement éventuels pendant le transport.

L'ESSENTIEL EN BREF

Formulaires

Les formulaires de soumission actuels sont disponibles ici sous forme de fichier PDF

www.ms-motorservice.de/formulare

Soumission via la boutique en ligne

« Mon compte » / « Réclamations »

Adresses pour le retour de pièces

Réclamations concernant des pièces neuves

MS Motorservice Deutschland GmbH
Réclamation concernant des pièces neuves

Wilhelm-Maybach-Straße 14-18
74196 Neuenstadt, Allemagne

Interlocuteurs

Pour tout renseignement, adressez-vous à vos interlocuteurs de l'équipe commerciale Motorservice.

1. Domaine de validité

1.1 Les conditions générales de vente et de livraison de la société MS Motorservice Deutschland GmbH (ci-après dénommée le « Vendeur ») s'appliquent à l'exclusion de toutes autres. Aucune condition de l'Acheteur, contraire aux présentes conditions de vente et de livraison ou différentes, n'est admise, excepté si le Vendeur a donné son accord exprès et écrit à l'application de conditions différentes. Les présentes conditions de vente et de livraison s'appliquent également si le Vendeur, en connaissance de conditions de l'Acheteur contrares ou différentes des siennes propres, effectue sans réserve la livraison à l'Acheteur.

1.2 Toute convention distincte passée entre les parties et différente des présentes conditions de vente et de livraison ou les complétant, s'applique en priorité. Sauf réglementation spécifique applicable, les présentes conditions de vente et de livraison complètent lesdites conventions. Le contenu de ces dernières est déterminé par un contrat écrit ou une attestation écrite du Vendeur.

1.3 Les présentes conditions de vente et de livraison sont de même applicables à toutes les opérations commerciales futures avec l'Acheteur. L'Acheteur accepte ces conditions de vente et de livraison en passant commande, et au plus tard en réceptionnant la marchandise.

1.4 Les présentes conditions de vente et de livraison ne s'appliquent qu'aux entreprises.

2. Offre et confirmation de commande

2.1 Les offres du Vendeur s'entendent toujours sans engagement. Une commande de l'Acheteur qui pourra être juridiquement qualifiée d'offre, n'est réputée acceptée que dès lors que le Vendeur l'a confirmée par écrit dans un délai de quatre semaines. Le contrat est conclu au plus tard lors de l'expédition ou de la communication de la date de mise à disposition de la marchandise commandée, et pour les livraisons partielles, lors de l'envoi de la première livraison.

2.2 Les modifications et autres conventions ne présentent un caractère contraignant qu'une fois confirmées par écrit par le Vendeur.

2.3 Les documents, dessins, indications de poids et de mesure, modèles, etc. figurant dans les offres ne sont que des indications approximatives ne constituant pas des caractéristiques. Le Vendeur est autorisé à apporter des variantes aux descriptifs figurant dans l'offre pourvu que celles-ci ne soient pas de nature fondamentale ou essentielle et qu'elles ne constituent pas un obstacle substantiel à l'objet du contrat.

2.4 Si les marchandises sont fabriquées d'après des dessins de l'Acheteur, les dessins faits par celui-ci et approuvés par le Vendeur font foi. Les différences apportées aux dessins approuvés doivent être convenues séparément et les coûts supplémentaires éventuels en découlant donnent lieu à une rémunération du Vendeur.

3. Droits de protection

3.1 Le Vendeur demeure titulaire des droits d'auteur et de propriété intellectuelle sur l'ensemble des illustrations, dessins, calculs et autres documents ; cette documentation ne peut être utilisée, sans autorisation préalable du Vendeur, à d'autres fins que celles spécifiées par le Vendeur, ni être communiquée à des tiers. La présente clause s'applique notamment aux documents écrits portant la mention « confidentiel » ou « secret » ou une mention similaire.

3.2 La responsabilité du Vendeur est uniquement engagée en cas de recours exercé dans le cadre de l'utilisation contractuelle des marchandises suite à une violation de droits de protection et de demandes de droits de protection (droits de protection) dont un au moins appartenant à la famille des droits de protection est publié soit par l'Office européen des brevets soit dans l'un des États suivants : Allemagne, France, Grande-Bretagne, Chine, Japon ou USA.

3.3 Dans le cas où des livraisons effectuées sur la base de dessins ou autres indications de l'Acheteur violeraient les droits de protection de tiers, l'Acheteur dégage le Vendeur de tout recours dans le cadre de leurs relations internes.

4. Recommandations, informations et renseignements

Les recommandations, informations et renseignements sont sans engagement pour autant qu'ils ne se rapportent pas à la marchandise elle-même.

5. Prix

5.1 Tous nos prix sont nets et s'entendent « départ usine » (Incoterms® 2020, « EXW »), à l'exclusion de l'emballage, des frais, du port et de la garantie de valeur. La TVA est facturée en sus au taux légal en vigueur.

5.2 Le Vendeur peut facturer à l'Acheteur les éventuels coûts supplémentaires découlant de demandes de modifications.

5.3 En cas d'événements intervenant après la conclusion du contrat qui encheriraient le prix de revient du Vendeur pour ce qui est de l'achat, la production et/ou l'expédition de la marchandise, le Vendeur se réserve le droit d'appliquer une augmentation de prix correspondante.

6. Modalités de paiement

6.1 Les factures sont payables sans déduction aucune dans les 14 jours suivant la date de facture. Le Vendeur se réserve à tout moment le droit d'exiger un paiement anticipé avant tout ou partie d'une livraison, et ce même dans le cadre d'une relation commerciale établie. Aucune remise n'est consentie en l'absence d'accord exprès par écrit.

6.2 Le Vendeur se réserve le droit, même en cas d'affectation différente de la part de l'Acheteur, d'imputer un paiement en premier lieu sur la dette en souffrance la plus ancienne. En cas de frais ou d'intérêts déjà constatés, le Vendeur pourra imputer les paiements d'abord sur les frais, puis sur les intérêts et, en dernier lieu, sur la prestation principale.

6.3 L'Acheteur ne pourra prétendre à un règlement par compensation que si et pour autant que son contre-prétentions ont un caractère exécutoire, qu'elles n'ont pas été contestées ou que le Vendeur les a reconnues par écrit. Le droit de rétention de l'Acheteur est limité aux créances découlant de la relation contractuelle.

6.4 Le Vendeur pourra exiger des intérêts de retard d'un montant correspondant au taux d'intérêt légal respectivement en vigueur. Il se réserve expressément le droit d'apporter la preuve d'un préjudice plus élevé résultant du retard.

7. Livraison / délai de livraison / retard

7.1 Les délais et dates de livraison ne sont réputés fermes que pour autant qu'ils ont été approuvés expressément par écrit par le Vendeur. Le Vendeur n'est pas tenu de respecter la date et le délai de livraison si l'Acheteur ne remplit pas ses obligations (paiement d'acomptes, fourniture de documents nécessaires, fournitures requises pour la fabrication, etc.) dans les délais impartis. Le Vendeur se réserve le droit de faire valoir l'exception d'inexécution du contrat.

7.2 Les délais de livraison courent au plus tôt à compter de la date à laquelle le contrat est conclu par écrit et à laquelle l'ensemble des questions techniques est réglé.

7.3 Dans l'hypothèse où l'Acheteur demanderait des modifications, le Vendeur n'est plus tenu de respecter la date ou le délai de livraison éventuellement convenus. Dans ce cas, les parties conviendront d'une nouvelle date ou d'un nouveau délai de livraison.

7.4 Sauf convention contraire, la date ou le délai de livraison est réputé respecté dès lors que le Vendeur met la marchandise à disposition au lieu convenu.

7.5 L'Acheteur ne peut faire valoir aucun droit en cas de retard de livraison qui ne serait causé ni intentionnellement ni du fait d'une négligence grave du Vendeur. Ceci s'applique également en cas de perturbations de toute nature, notamment lorsque les retards de livraison résultent d'un cas de force majeure, de mouvements sociaux, d'épidémies et/ou de pandémies, de cyberattaques, de mesures administratives, d'un défaut de livraison par des fournisseurs ainsi que de tout événement grave, imprévisible et inévitabile. Dans ces cas, la date ou le délai de livraison convenu est reporté d'une durée égale à celle des circonstances faisant obstacle à la livraison. Le Vendeur en informe l'Acheteur et communique, dans la mesure du possible, une nouvelle date de livraison prévue. Il ne pourra être fait droit à une demande d'indemnisation pour manque à gagner et préjudices découlant d'une interruption d'exploitation qu'en cas de faute intentionnelle.

7.6 En cas de retard de l'Acheteur pour la réception ou de manquement de sa part à toute autre obligation de coopération, le Vendeur pourra exiger l'indemnisation du préjudice, y compris des coûts supplémentaires qui en résulteraient. Le Vendeur a en outre le droit de fixer à l'Acheteur un délai de réception raisonnable et, après expiration infructueuse de ce délai, de résilier le contrat et d'exiger une indemnisation en lieu et place de la prestation.

7.7 Les livraisons partielles sont autorisées dans une mesure raisonnable. Il s'ensuit que tout recours de la part l'Acheteur en cas de livraison partielle ou de retard de livraison des quantités restantes est exclu.

8. Réserve de propriété

8.1 Le Vendeur conserve la propriété de l'ensemble des marchandises livrées jusqu'à réception de l'ensemble des paiements, y compris les engagements à venir, résultant de la relation de fourniture. En cas de faute contractuelle, notamment de retard de paiement, le Vendeur se réserve le droit de réclamer la marchandise.

8.2 L'Acheteur est tenu de prendre soin de la marchandise livrée et de l'assurer à ses frais, pour son prix d'achat, contre toute forme de disparition pendant la durée de la réserve de propriété. Le Vendeur conserve le droit d'assurer lui-même la marchandise aux frais de l'Acheteur.

8.3 En cas de saisie ou autres interventions de tiers, l'Acheteur est tenu d'informer le Vendeur sans délai et par écrit, afin que ce dernier puisse faire valoir sa tierce opposition ou user d'autres voies de droit. Si le tiers ne rembourse pas les coûts judiciaires et extra judiciaires qui en résultent, la responsabilité de l'Acheteur est alors engagée.

8.4 L'Acheteur est autorisé à revendre la marchandise dans le cadre d'opérations commerciales régulières ; il cède toutefois d'ores et déjà au Vendeur l'ensemble des créances, résultant de la revente de la marchandise en question à ses clients ou à des tiers à hauteur du montant final de la facture (y compris la TVA applicable), et ce indépendamment du fait que la marchandise ait été revendue sans ou après transformation. L'Acheteur est autorisé à recouvrer cette créance même après la livraison. La faculté du Vendeur de recouvrer lui-même ladite créance n'en est pas affectée.

8.5 Si la marchandise livrée est mélangée ou alliée de manière indissociable à d'autres objets n'appartenant pas au Vendeur, ce dernier acquiert de ce fait une copropriété sur la chose nouvelle ou alliée au prorata de la valeur initiale de la marchandise livrée (montant final de la facture, TVA applicable comprise) par rapport à celle-ci ou aux autres éléments au moment du mélange ou de l'alliage. L'Acheteur sera le dépositaire pour le Vendeur de la propriété exclusive ou de la copropriété ainsi engendrée.

8.6 Si la valeur des sûretés qui ont été consenties excède les créances du Vendeur de plus de vingt pour cent (20 %), celui-ci s'engage à libérer les sûretés excédentaires selon son choix, sur demande de l'Acheteur.

8.7 Dans l'hypothèse où le système juridique en vigueur n'autoriserait pas de clause contractuelle de réserve de propriété, l'Acheteur faisant usage d'un crédit commercial s'engage à fournir au Vendeur d'autres garanties appropriées.

9. Expédition, transfert de risque

9.1 L'expédition s'effectue au risque de l'Acheteur. Le risque est toujours transféré à l'Acheteur au plus tard lors de l'envoi de la marchandise, même lorsque d'autres prestations sont acceptées par le Vendeur.

9.2 Si l'expédition subit un retard suite à des circonstances qui ne sont pas imputables au Vendeur, le risque est transféré à l'Acheteur à la date de l'avis d'expédition. Sur demande écrite de l'Acheteur, le Vendeur assurera l'envoi, aux frais de l'Acheteur, contre le bris, les dommages dus au transport, au feu et à l'eau.

9.3 Les emballages de transport et autres ne sont pas repris conformément à la législation sur les emballages, à l'exception des palettes. L'Acheteur est tenu de procéder à ses propres frais à l'élimination des emballages.

10. Moyens de fabrication

10.1 Dès lors que l'Acheteur met à la disposition du Vendeur des moyens de fabrication (p. ex. outillage/outils, moules), ces derniers doivent être envoyés gratuitement au Vendeur. La responsabilité du Vendeur ne pourra être engagée en ce qui concerne leur disparition, leur dégradation ou leur réexpédition incomplète et les dommages en résultant qu'en cas de négligence grave ou de faute intentionnelle. La présente clause ne s'applique pas si la responsabilité est obligatoire de par la loi.

10.2 Si l'Acheteur charge le Vendeur de fabriquer ou d'acheter des moyens de fabrication, les coûts afférents seront facturés à l'Acheteur séparément. Les moyens de fabrication restent la propriété du Vendeur. Celui-ci n'est pas tenu de les restituer à l'Acheteur. Il en ira de même des outillages complémentaires. La règle suivante énoncée au paragraphe 10.3 n'en est pas affectée.

10.3 En cas d'amortissement des coûts des moyens de fabrication supérieur au prix des pièces, l'Acheteur prendra à sa charge les coûts non couverts en cas de non amortissement d'un outil, y compris les coûts des divers équipements spécifiques. Les coûts des modèles sont toujours intégralement à la charge de l'Acheteur.

10.4 La transmission à des tiers des dessins (schémas) et des documents remis à l'Acheteur par le Vendeur, ainsi que les propositions de ce dernier visant à la conception et à la production de la marchandise, n'est pas autorisée ; le Vendeur peut à tout moment en exiger la restitution.

11. Responsabilité pour défaut de qualité / responsabilité

11.1 Le Vendeur décline toute responsabilité pour les dommages résultant d'un manquement aux consignes de manœuvre, de maintenance et de montage, de l'usage inapproprié ou non conforme ou incorrect de la marchandise, d'un traitement impropre ou négligent, de l'usure naturelle, d'un stockage inapproprié ou encore de modifications opérées sur la marchandise par l'Acheteur ou par des tiers. Le montage des marchandises par l'Acheteur ou par des tiers ne doit être effectué que par du personnel qualifié et compétent.

11.2 Le Vendeur a le choix entre réparations et remplacement. Sur demande, l'Acheteur est tenu de remettre au Vendeur la marchandise faisant l'objet de la réclamation à des fins de vérification. Dans le cas où une demande d'élimination de défaut injustifiée émise par l'Acheteur engendre des coûts pour le Vendeur (en particulier des frais de contrôle et de transport), le Vendeur peut exiger le remboursement desdits coûts.

11.3 Le Vendeur ne prend pas à sa charge les frais nécessaires à l'élimination du défaut s'ils sont augmentés du fait que la marchandise a été transportée ultérieurement à la livraison dans un autre endroit que le lieu initial de livraison.

11.4 Si le recours de l'Acheteur prend la forme d'une demande de reprise auprès du Vendeur après que l'Acheteur a lui-même fait l'objet d'un recours pour défaut déposé par son client, l'article 445a du Code civil allemand (BGB) s'applique.

11.5 Les droits issus de la responsabilité pour vice se prescrivent par 12 mois à compter de la remise de la marchandise, excepté si les droits de garantie en raison des défauts de la chose résultent d'un manquement intentionnel ou d'une négligence grave de la part du Vendeur ou de ses agents d'exécution ou d'une atteinte à la vie, à l'intégrité physique ou à la santé. Dans les cas où l'Acheteur fait valoir ses droits à la garantie des vices à l'encontre du Vendeur à des fins de reprise dans le cadre de l'article 445a du Code civil allemand (BGB), la réglementation sur la prescription de l'article 445b du Code civil allemand s'applique sans restriction aucune.

11.6 L'Acheteur est tenu de respecter son obligation d'examen de la marchandise conformément à l'article 377 du Code civil allemand (HGB), même en cas de revente de celle-ci.

11.7 En cas de réclamation pour défauts matériels déposée contre l'Acheteur par ses propres clients, tout droit de recours de l'Acheteur à l'encontre du Vendeur est exclu si l'Acheteur n'a pas respecté son obligation d'examiner les marchandises et d'aviser le Vendeur des défauts qu'il découvre ou si la marchandise a été soumise à un processus de modification.

11.8 La responsabilité légale du Vendeur en matière d'indemnisation est limitée en cas de manquement intentionnel à ses obligations ou de négligence grave de sa part. Dans le cas où le Vendeur manquerait à ses obligations par négligence de conduite et où il serait porté atteinte de manière fautive à une obligation contractuelle majeure, le droit aux dommages et intérêts sera limité au dommage prévisible, intervenant de manière caractéristique dans des cas comparables. Toute responsabilité est exclue dans les autres cas.

11.9 Il ne pourra être fait droit à une demande d'indemnisation pour manque à gagner et préjudices découlant d'une interruption d'exploitation qu'en cas de faute intentionnelle et de négligence grave.

11.10 La responsabilité en vertu des dispositions de la loi sur la responsabilité du fait des produits ou de normes comparables et impératives de législations étrangères subsiste. Demeure également inchangée la responsabilité en cas d'atteinte à la vie, à l'intégrité du corps et à la santé.

11.11 Dans le cas d'une responsabilité fondée, découlant de faits mentionnés au paragraphe 11.9, la responsabilité du Vendeur vis-à-vis de l'Acheteur, dans le cadre de législations étrangères, est limitée dans la même mesure qu'elle le serait par la législation étrangère en question.

11.12 Toute exclusion ou limitation de la responsabilité du Vendeur en matière d'indemnisation s'applique également à la responsabilité personnelle des employés, représentants et agents d'exécution du Vendeur.

12. Interdiction de cession

12.1 Tous les droits de l'Acheteur à l'encontre du Vendeur sont incessibles.

12.2 Le Vendeur se réserve le droit, à tout moment et sans l'accord de l'Acheteur, d'engager des entreprises, notamment celles qui lui sont liées (au sens de l'article 15 de la loi allemande sur les sociétés anonymes « Aktiengesetz ») en qualité d'agents d'exécution aux fins de l'élaboration des offres et de l'exécution du contrat.

13. Responsabilité du fait des produits défectueux / obligations d'information

13.1 L'Acheteur ne devra utiliser la marchandise que de manière conforme à sa destination et devra veiller à ce qu'elle ne soit revendue qu'à des personnes au fait des dangers et risques du produit.

13.2 Si l'Acheteur utilise le produit comme matériau de base ou comme sous-produit de ses propres produits, il est tenu, lors de la mise en circulation du produit final, de respecter son obligation d'avertissement, relative également à la marchandise qui lui a été fournie par le Vendeur. Dans le cadre de leurs relations internes, l'Acheteur libérera le Vendeur, à sa première demande, de tout recours exercé contre ce dernier pour manquement à ces obligations.

14. Confidentialité

Vis-à-vis des tiers, l'Acheteur est tenu de garder le secret en matière commerciale et industrielle sur toutes les informations commerciales et techniques qu'il a reçues de la part du Vendeur, dans la mesure où elles ne sont pas généralement connues. Les informations de cette nature ne pourront être communiquées qu'à des fins exclusivement contractuelles à des tiers liés par un accord de confidentialité approprié.

15. Protection des données

Le Vendeur collecte, traite et exploite les données à caractère personnel de l'Acheteur dans le cadre exclusif de la réglementation applicable sur la protection des données. En conséquence, l'utilisation des données à caractère personnel de l'Acheteur est soumise à autorisation légale ou au consentement de l'Acheteur.

16. Divers

16.1 Le lieu d'exécution est celui où se trouve l'usine du Vendeur concernée.

16.2 Le tribunal compétent pour tout litige découlant du contrat est Stuttgart. Toutefois, le Vendeur est autorisé à assigner l'Acheteur également devant le tribunal de droit commun compétent pour sa domiciliation.

16.3 L'exécution de contrats basée sur les présentes conditions de vente et de livraison est exclusivement régie par le droit allemand, à l'exclusion des règles de conflits de lois et de la Convention des Nations Unies sur les contrats de vente internationale de marchandises (CVIM).

16.4 Les parties sont tenues, dans le cadre de l'exécution de la relation contractuelle, de respecter l'ensemble des dispositions légales en vigueur.

16.5 En cas d'invalidité totale ou partielle d'une ou plusieurs clauses ci-dessus, la validité des autres clauses n'en sera pas affectée. La clause invalide devra être remplacée par une clause légale s'approchant au plus près du sens et de l'objectif des présentes conditions de vente et de livraison.

HEADQUARTERS:

MS Motorservice International GmbH
Wilhelm-Maybach-Straße 14–18
74196 Neuenstadt, Germany
www.ms-motorservice.com

MS Motorservice Deutschland GmbH
Rudolf-Diesel-Straße 9
71732 Tamm, Germany
Telefon: +49 7141 8661-444
Telefax: +49 7141 8661-440
www.ms-motorservice.de

